



**Наука III тисячоліття:  
пошуки, проблеми, перспективи розвитку**

**Матеріали**

III Міжнародної науково-практичної інтернет-конференції  
(25-26 квітня 2019 року)



**Рада молодих учених**  
Бердянського державного педагогічного університету

**Бердянськ, 2019**

УДК 378:001. (063)

Н 34

Друкується за рішенням вченої ради  
Бердянського державного педагогічного університету  
(Протокол № 9 від 23.04.2019 р.)

#### ОРГАНІЗАЦІЙНИЙ КОМІТЕТ

Голова конференції - **Богданов Ігор Тимофійович**, доктор педагогічних наук, професор, ректор Бердянського державного педагогічного університету

**Співголови:**

**Ліпич Вікторія Миколаївна**, кандидат філологічних наук, доцент, проректор з науково-педагогічної роботи Бердянського державного педагогічного університету;

**Нікішина Тетяна Ігорівна**, кандидат філологічних наук, доцент кафедри української мови і славістики Бердянського державного педагогічного університету, голова Ради молодих учених БДПУ

**Організатори конференції:**

**Онищенко Сергій Вікторович**, кандидат педагогічних наук, доцент кафедри професійної освіти, трудового навчання та технологій Бердянського державного педагогічного університету, голова Ради молодих учених факультету ФМКТО БДПУ;

**Єфименко Юрій Олександрович**, кандидат педагогічних наук, доцент кафедри професійної освіти, трудового навчання та технологій Бердянського державного педагогічного університету,

**Денисова Анжеліка Сергіївна**, провідний фахівець Бердянського державного педагогічного університету

**Н-34 Наука III тисячоліття: пошуки, проблеми, перспективи розвитку:** матеріали III Міжнародної науково-практичної інтернет-конференції (25-26 квітня 2019 року): збірник тез. – Бердянськ: БДПУ, 2019. – 290 с.

До збірника увійшли матеріали III Міжнародної науково-практичної інтернет-конференції “Наука III тисячоліття: пошуки, проблеми, перспективи розвитку”. Матеріали збірника будуть корисними для дослідників, науковців, аспірантів, пошукувачів, викладачів, студентів

*За зміст статей і правильність цитування відповідальність несе автор.*

© Бердянський державний педагогічний університет, 2019

© Автори статей, 2019

ЗМІСТ

БІОЛОГІЧНІ НАУКИ. ЕКОЛОГІЯ.

<b>Baevska Irina, Pet'ko Lyudmila</b> The Problems of Climate Change in Works by Scientists at the Royal Botanic Gardens, KEW .....	12
<b>Бадло Н.А., Торовець Є.О.</b> Шляхи адаптації сільського господарства до кліматичних змін .....	16
<b>Гапон Ю.В.</b> Аналіз біоморф мохоподібних урбоекосистеми міста Прилуки (Чернігівська обл.) .....	18
<b>Гришко С.С., Сапун Т.О.</b> Державне законодавство України у сфері захисту озонового шару .....	20
<b>Данилюк О.А., Підтикан Ю.Ю.</b> Автоматизація системи контролю температури в камері порошкового оплавлення .....	22
<b>Добродєєва І.С., Ханнанова О.Р.</b> Визначення екологічного стану атмосферного повітря у районі автовокзалу м. Полтава .....	24
<b>Іванова В.М., Шелудько О.М.</b> Європейський порядок моніторингу вод в Україні .....	26
<b>Яворівський Р.Л., Пушкар З.П.</b> Представленість видів роду <i>Crassula</i> L. у ботанічних садах та дендропарках України .....	28

ДЕРЖАВНЕ УПРАВЛІННЯ ТА ЕКОНОМІКА

<b>Білик О.С.</b> Формування організаційно-економічного механізму стимулювання економічного зростання у регіонах .....	30
<b>Білова Ю.А.</b> Нейромаркетинг - як сучасний інструмент дослідження поведінки споживачів .....	32
<b>Бурова Т.А.</b> Податковий контроль нарахування ПДВ .....	34
<b>Єщенко М.Г., Виходцева А.О.</b> Формування навичок самоменеджменту майбутніх керівників .....	36
<b>Кондратенко Ю.І., Крижко В.В.</b> Управлінські технології інклюзивної освіти .....	38
<b>Ужва А.М.</b> Формування концепції сталого розвитку сільського господарства України ..	40
<b>Шостак А.В., Фролов Ю.М.</b> Поняття медичної помилки .....	42

## **ІСТОРИЧНІ ТА ЮРИДИЧНІ НАУКИ**

<b>Вареник Вадим, Петягіна І.Б.</b>	
Міжнародно-правові договори як джерело національного екологічно права України . . . . .	44
<b>Дмитро Кіосов, Авдєєва О.С.</b>	
Особливості мілітаризації системи фізичного виховання у радянській Україні (30-роки ХХ ст.): комплекс ГПО . . . . .	46
<b>Коваль О.С.</b>	
Православне храмове будівництво на півдні України у 1734-1775 рр. . . . .	48
<b>Куліда О.О.</b>	
Роль професійного саморозвитку для успішної професійної діяльності юриста . . . . .	50
<b>Малюк О.Ю.</b>	
Діяльність міжнародної організації зі стандартизації (ISO) . . . . .	52
<b>Оверченко Микола, Авдєєва О.С.</b>	
Соціальна реклама, як феномен суспільного життя: історичний контекст . . .	54
<b>Прудка Т.В.</b>	
Філософський смисл ідеї свободи в історичному розвитку . . . . .	56

## **МИСТЕЦТВОЗНАВСТВО**

<b>Нестеренко О.І.</b>	
Впровадження ігрової діяльності на уроках музичного мистецтва засобами хмарних сервісів LEARNING APPS . . . . .	58
<b>Ольшанська О., Стотика І.Г.</b>	
Національні фортепіанні школи далекосхідного регіону в аспекті взаємодії з феноменом міжнародних конкурсів . . . . .	60
<b>Онищук Т.Ю., Дубінець І.В.</b>	
Сучасний учитель музичного мистецтва в умовах нової школи . . . . .	62
<b>Пічугіна Ю.О.</b>	
Медіа-мистецтво в просторі сучасної культури . . . . .	64

## **ПЕДАГОГІКА І ПСИХОЛОГІЯ**

<b>Checkovskaya O.L.</b>	
Development of Primary Pupils Linguistic Abilities in the Process of Language Education . . . . .	66
<b>Shershniova T.V.</b>	
Tendency of Students to the Healthy Lifestyle . . . . .	68
<b>Белова А.О.</b>	
Професійна термінологія як засіб формування мовленнєвої компетенції майбутнього фахівця з туризму . . . . .	70
<b>Вдовиченко Р.П.</b>	

**III Міжнародна науково-практична інтернет-конференція  
(25-26 квітня 2019 р., м. Бердянськ)**

---

Роль куратора академічної групи у вихованні студентської молоді . . . . .	72
<b>Веременко В.М., Мартиненко О.В.</b>	
Методична складова проведення партерної гімнастики в дитячих хореографічних колективах . . . . .	74
<b>Дудник Н.З., Верещак М.Р.</b>	
Виховання працелюбності як моральної якості у дітей дошкільного віку . . . .	77
<b>Вовчок З.І.</b>	
Роль методичної служби в формуванні конкурентоспроможного вчителя . .	79
<b>Волошин А.П., Дудник Н.З.</b>	
Переваги застосування технології раннього розвитку Г. Домана у роботі з дошкільниками . . . . .	81
<b>Гарань Н.С.</b>	
Патріотичне виховання майбутніх педагогів як філософська та психолого-педагогічна проблема . . . . .	83
<b>Герман В.В.</b>	
Формування риторичної особистості вчителя: проблемно-пошукові завдання для самостійної роботи . . . . .	85
<b>Гладких-Урвант Д., Стотика О.В.</b>	
Формування стилістичної компетентності естрадно-джазового вокаліста . . .	87
<b>Гоголь Н.В.</b>	
Особливості реалізації культурологічного підходу засобами сучасних шкільних підручників української літератури (у рамках проекту «Мистецтво – здійснення мрій») . . . . .	89
<b>Голік О.Б.</b>	
Роль психофізичних дій у діяльності вчителя-актора . . . . .	91
<b>Григорович О.П., Пахальчук Н.О.</b>	
Ігрова технологія у формуванні природничої компетентності молодших школярів . . . . .	94
<b>Гричаник Н.І.</b>	
Специфічні принципи методичної системи навчання майбутніх учителів-словесників шкільного аналізу епічних творів . . . . .	96
<b>Давиденко І.О.</b>	
Стан літературної освіти в добу панування цифри: психолого-педагогічний аспект . . . . .	98
<b>Демчина Г.Я., Дудник Н.З.</b>	
Розвиток самостійності дітей дошкільного віку за технологією м.монтессорі	100
<b>Дедученко К.О., Заскалета С.Г.</b>	
Тенденції Розвитку Вищої Освіти В Республіці Польща . . . . .	102
<b>Доброжанова Н., Стотика О.В.</b>	
Формування креативності школярів-підлітківзасобами джазу в музично-творчій діяльності . . . . .	104
<b>Донченко Л.М., Зав'ялова Т.В.</b>	
Формування екологічних знань в курсі географії загальноосвітньої школи .	106

**Наука III тисячоліття:  
пошуки, проблеми, перспективи розвитку**

---

<b>Дресвянникова А.К., Степанюк К.І.</b> Закордонний досвід формування соціальної компетентності молодших школярів засобами мультимедійних технологій . . . . .	108
<b>Дубровська Л.О.</b> До питання підготовки майбутнього вчителя початкової школи як реформатора нової української школи . . . . .	110
<b>Дубровський В.Л.</b> Особливості методики проведення дидактичних ігор на уроках математики у початковій школі . . . . .	112
<b>Дурнева Т.В.</b> Професійно важливі якості майбутніх кваліфікованих робітників ПТНЗ . . . . .	114
<b>Єфименко Ю.О.</b> Моделювання аварійних та післяаварійних режимів роботи трифазних кіл засобами NI MULTISIM . . . . .	116
<b>Житнік Т.С.</b> Проблема активності особистості в психолого-педагогічній літературі . . . . .	118
<b>Жмайло А., Сизко Г.І.</b> Психологічна адаптація до процесу навчання дітей із затримкою психічного розвитку . . . . .	120
<b>Заскалета С. Г., Ковальова О. О., Федюшина К. О., Шуляченко А. О.</b> Тенденції розвитку вищої освіти у Фінляндії . . . . .	122
<b>Глішова О.М.</b> Професійна компетентність вихователя інклюзивної групи закладу дошкільної освіти . . . . .	124
<b>Карлиханова І.С., Григор'єва В.В.</b> Використання методу проблемного навчання на уроках музики у школі . . . . .	126
<b>Кобзева І.М., Безверха І.В.</b> Гендерна освіта як чинник розвитку громадянського суспільства в Україні . . . . .	128
<b>Кобюк Ю.М.</b> Досвід професійної підготовки майбутніх вчителів початкових класів в університетах Австралії . . . . .	130
<b>Крамаренко А.М.</b> Курс «Я досліджую світ» : сучасні орієнтири . . . . .	132
<b>Кривунь В.Р., Тараненко Ю.П.</b> Ефективні методи танцювальної терапії в хореографічній освітній практиці . . . . .	134
<b>Кузьміна М.О., Чугуєва І.Є.</b> Креативність як умова професійного розвитку сучасного фахівця . . . . .	136
<b>Лагута А.Ю., Стотика О.В.</b> Формування навичок естрадно-джазового вокалу в умовах культурно-дозвіллєвих закладів . . . . .	138
<b>Лучкіна А.В., Стотика О.В.</b> Розвиток багатоголосного вокально-ансамблевого естрадного виконавства сучасності . . . . .	140

**III Міжнародна науково-практична інтернет-конференція  
(25-26 квітня 2019 р., м. Бердянськ)**

---

<b>Мартиненко О.В., Ярошенко Ю.В.</b> Підготовка дітей до засвоєння основ класичного танцю в закладах позашкільної освіти . . . . .	142
<b>Мироненко К., Стотика О.В.</b> Теоретико-методологічні засади розвитку ритмічності естрадно-джазового вокаліста . . . . .	145
<b>Михайленко Н.В.</b> Гендерна компетентність як складова професійного портрету сучасного фахівця із соціальної роботи . . . . .	147
<b>Мицик Г.М.</b> Проблеми організації корекційно-розвиткової роботи для дітей з порушеннями мовлення у сільській місцевості та шляхи їх розв'язання . . . . .	149
<b>Мордовцева Н.В.</b> Формування мовної компетенції учнів у процесі роботи з текстом . . . . .	151
<b>Насилівська І.В., Білоусова Н.В.</b> Техніка швидкочитання в початковій школі . . . . .	153
<b>Непомняща Г.І.</b> Підготовка майбутніх вчителів початкової школи до впровадження інтегрованого навчання . . . . .	155
<b>Новик О.Г.</b> Клубна робота в позашкільному закладі КЮМ «АЗОВЕЦЬ» . . . . .	157
<b>Онищенко С.В.</b> Формування професійної компетентності в галузі інформаційно-комунікативних технологій у майбутніх учителів технологій . . . . .	159
<b>Остополець І.Ю., Несторенко Т.П., Остенда А.</b> Діагностика детермінант свободи/несвободи від фрустрації у банківських службовців . . . . .	161
<b>Отравенко О.В.</b> Рухова активність як складова якісної професійної підготовки здобувачів у закладах вищої освіти . . . . .	163
<b>Павленко Р.В., Коваленко Л.М.</b> Хореографія як засіб розвитку уяви та фантазії дітей дошкільного віку . . . . .	165
<b>Подворна Л.А.</b> Засоби формування іншомовної компетентності в аудіюванні . . . . .	167
<b>Попова А.С.</b> Сучасні тренди у працевлаштуванні майбутніх соціальних працівників . . . . .	169
<b>Радіонова М.С.</b> Професійне самовизначення як фактор суб'єктивного благополуччя особистості . . . . .	171
<b>Ралько О.В.</b> Формування іншомовної комунікативної компетенції на уроках англійської мови через впровадження освітніх інновацій та smart-технологій . . . . .	173
<b>Самойленко І.О.</b> Особливості підготовки спеціальних педагогів до співпраці з батьками в	

інклюзивному середовищі . . . . .	175
<b>Сергієнко В.П.</b> Управлінський аспект формування конкурентоспроможного вчителя . . . . .	177
<b>Сотська М.В.</b> Роль академії сингапурських учителів у неперервному розвитку педагогів . . . . .	179
<b>Степанюк К.І.</b> Особливості формування конструктивних умінь молодших школярів у контексті інтегрованого підходу . . . . .	181
<b>Сукманюк І.П., Олійник М.П.</b> Міжнародне партнерство - невід'ємна складова сучасного освітнього процесу . . . . .	183
<b>Сяська І.О., Бабич А.С.</b> З досвіду проведення екологічних стежок під час проходження студентами педагогічної практики . . . . .	185
<b>Ткаченко Т.В., Гордієнко Т.В.</b> Методика формування природничих понять у молодших школярів . . . . .	187
<b>Тургенєва А.О., Шалупня Є.О.</b> Використання плейбек-театру у формуванні лідерських якостей молоді в системі позашкільної освіти . . . . .	189
<b>Чепижко В.В.</b> Готовність майбутнього вчителя до навчання молодших школярів в умовах інтегрованого освітнього простору . . . . .	191
<b>Шапочка К.А.</b> Підготовка вчителів до роботи в інклюзивному навчальному середовищі . . . . .	193
<b>Шинкарьова О.Д.</b> Формування готовності майбутніх фахівців фізичної культури і спорту до організації позааудиторної діяльності з фітнесу . . . . .	195
<b>Юркевич Г.Й.</b> Психологічна культура, як важлива складова розвитку управлінця . . . . .	197

### **СУЧАСНІ ІНФОРМАЦІЙНІ ТЕХНОЛОГІЇ**

<b>Władysław Wornalkiewicz</b> Conversion of Audio File to Text File . . . . .	199
<b>Акіншина І.М.</b> Аспекти привабливості медійного сегмента для рекламної комунікації . . . . .	201
<b>Кравченко Н.В., Венецький Д.С.</b> Засоби формування комп'ютерної компетенції для осіб з порушенням зору . . . . .	203

### **ФІЗИКО-МАТЕМАТИЧНІ НАУКИ**

<b>Bandurov S.</b> The System of Protection Against Burning of the Foil in the Outlet Window of	
--	--



**III Міжнародна науково-практична інтернет-конференція  
(25-26 квітня 2019 р., м. Бердянськ)**

---

Electron Accelerator .....	205
<b>Семчишин Л.М.</b>	
Застосування динамічної моделі .....	207

**ОСНОВИ ЗДОРОВ'Я. ФІЗИЧНА КУЛЬТУРА І СПОРТ**

<b>Абдуллаєв А.К. огли., Ребар І.В.</b>	
Особливості проведення практичних занять з вільної боротьби в неспортивних ЗВО .....	209
<b>Гордієнко О. В.</b>	
Програмування занять фізичного виховання для студентів засобами пауерліфтингу .....	211
<b>Іваненко В.В., Купрєєнко М.В.</b>	
«Фінт» як один з основних технічних елементів у баскетболі .....	213
<b>Карабанов Є.О., Гудзан В.В.</b>	
Фітбол-аеробіка та її оздоровча спрямованість в процесі фізичного виховання учнів .....	215
<b>Кобзєва І.М., Кравченко Л.А.</b>	
Проблеми статевої просвіти підлітків .....	217
<b>Котова О.В., Вавілюк А.О.</b>	
Використання сучасних фітнес-технологій у програмі фізичної культури в закладах вищої освіти .....	219
<b>Литвиченко Д.С., Старинська О.В.</b>	
Вплив арт-терапії на розвиток комунікативної діяльності дитини з порушеннями інтелекту .....	221
<b>Літус Р.І.</b>	
Проведення секційних занять силової спрямованості для студентів закладів вищої освіти .....	223
<b>Пелипась Д.С.</b>	
Роль спортивно-патріотичного виховання у освітньому процесі здобувачів вищої освіти .....	225
<b>Писаренко С.М.</b>	
Використання фітнес-програм на заняттях фізичного виховання для студентів БДПУ .....	227
<b>Проценко А.А., Івченко В.В.</b>	
Облік в спортивному тренуванні та його складові .....	229
<b>Самойленко В.Л.</b>	
Поєднання традиційних та інноваційних педагогічних технологій на уроках фізичної культури .....	231
<b>Суханова Г.П., Ушаков В.С.</b>	
Місце і значення оздоровчого плавання на заняттях з фізичного виховання в спеціальних медичних групах студентів вищих закладів освіти .....	233
<b>Хіврич І.І.</b>	
Фізичне виховання студентів спеціальної медичної групи .....	235

**Христова Т.Є., Фанін М.Е.**

Обґрунтування рівня тренувальних навантажень для старшокласників, які займаються у секціях хортингу ..... 237

**ФІЛОЛОГІЯ І ЖУРНАЛІСТИКА**

**Adeeva Yulia**

Verwendung Der Pronominalen Anreden in Der Mündlichen Alltagskommunikation In Deutschland und Russland: Komparative Untersuchung Deutschland – Russland ..... 239

**Di Flora Laura**

Merkmale und Macken der italienischen Mentalität ..... 241

**Беценко Т.П.**

Фольклор як джерело формування сучасного українського поетичного мовлення (на прикладі ідіостилю В. Голобородька) ..... 243

**Боговін О.В.**

Методологічні перехрестя: теорія знаків пірса-морріса і гуманітаристика початку ХХ ст. .... 245

**Єлізарова З.І.**

Розвиток професійних навичок та вмінь на заняттях з іноземної мови (англійської) туристичної індустрії ..... 247

**Казимір В.О., Жильчук О.О.**

Концепт «MODE» ..... 249

**Кобилко Н.А.**

Міфологічний мотив мандрів у романі П. Загребельного «Левине серце» ... 251

**Кошель М.С., Вельчева Н.М.**

Роль художніх деталей у новелі М. Коцюбинського «Цвіт яблуні» ..... 253

**Мітракова О.О.**

Орфей і Пігмаліон: «Смерть у Венеції» Томаса Манна та «Човен харона» Івана Давидкова ..... 256

**Майстренко Л.В.**

Крос-культурний компонент у викладанні англійської мови у вищій школі . 258

**Нікішина Т.І.**

Концептосфера: визначення базових понять ..... 260

**Назімова К.А.**

Україна очима родини Маєвських (роман Марини Левицької «Коротка історія тракторів по-українськи») ..... 262

**Наумчук Т.І., Микало А.М.**

Англійськомовні неологізми на позначення сучасного стилю життя ..... 264

**Нечипоренко А.Ф.**

Формування культури наукового мовлення на заняттях з української мови в технічних вишах ..... 266

**Олійник Е.В.**

З'ясувальні висловлення нагадування та виправдання в мові сучасної

**III Міжнародна науково-практична інтернет-конференція  
(25-26 квітня 2019 р., м. Бердянськ)**

---

газетної публіцистики . . . . .	268
<b>Павлик Н.В.</b>	
Лінгвостильові параметри портретних описів у художньому творі . . . . .	270
<b>Помазан Т., Загороднова В.Ф.</b>	
Соціокультурні стереотипні уявлення та їхня роль у вивченні іноземної мови . . . . .	272
<b>Попівця В.В.</b>	
Модифікація куртуазних кодів у ліриці О. Блока . . . . .	274
<b>Рула Н.В.</b>	
Безсполучникові складносурядні речення: семантико-синтаксичний аспект .	276
<b>Страшимир Цанов</b>	
Христо Огнянов - культурноисторическо значение на публицистичното и литературното творчество . . . . .	278
<b>Топалов Є.М.</b>	
Види термінів у англійському науково-технічному тексті . . . . .	283
<b>Усольцева К.В., Боговін О.В.</b>	
Куртуазні елементи в драмі Лесі Українки «Блакитна троянда» . . . . .	285
<b>Шульженко А.С.</b>	
Фразеологізми на позначення відчуття тепла в українській, англійській та французькій мовах . . . . .	287

**ТЕХНІЧНІ НАУКИ**

<b>Дяденчук А.Ф.</b>	
Виготовлення гетероструктур для приладів оптоелектроніки . . . . .	289

БІОЛОГІЧНІ НАУКИ. ЕКОЛОГІЯ.

THE PROBLEMS OF CLIMATE CHANGE IN WORKS BY SCIENTISTS  
AT THE ROYAL BOTANIC GARDENS, KEW

Baevska Irina, student of Faculty of Science Education and Ecology  
Pet'ko Lyudmila, Ph.D., Associate Professor  
(Dragomanov National Pedagogical University, Kyiv, Ukraine)



Fig. 1. Syria (2016).



Fig. 2. Mexico (2018).



Fig. 3. Arisona (USA), 2018.

Historical climate change has had a profound effect on current biogeography, so we can expect our ongoing and rapid climate change, to have as great an effect. Climate change has important implications for nearly every aspect of life on Earth, and effects are already being felt.

*Temperature effects* – average, minimum or maximum can be important determinants of plant distribution. For example the Palmae/Arecaceae are cold intolerant as their single meristem is susceptible to frost (Fig.1–3).

*Rainfall* is also an important determinant: for example it affects the balance of grasses to woody vegetation.

*Other factors* such as soil type (Fig. 4) or herbivory may also be affected by climate change (<http://www.bgci.org/policy/climate-change-and-plants/>).

Over the last 257 years, Kew has explored every corner of the world, gathering knowledge and information about plants and their habitats.

Kew's scientists show in their researches how climate change is threatening ecosystems across the globe. Our natural world is damaged, livelihoods across the world will suffer, access to food and water will dwindle and we will lose precious species. At Kew there are 31,000 plant species have a known use to us – as food, fuel, clothing or medicine [11].

Kew's Millennium Seed Bank partnership is celebrating collecting,



Fig. 4. Resource Depletion



Fig. 5. Wild banana (*Musa itinerans*).

banking and conserving 10% of the world's wild plant species by banking its 24,200th species – a pink, wild banana from China (*Musa itinerans*) is a wild banana species and closely related to edible banana cultivars. Its pink to light purple fruits are an important staple food for the wild Asian elephants (*Elephas maximus*) and other wildlife in the tropical jungles. Its young flowers and pseudostem is a popular dish found at local restaurants in Southwest China and adjacent regions. It is an invaluable genetic resource for the tropical fruits industry and is a conservation priority for its food security value.

*Musa itinerans*, which, amongst other things, is increasingly under threat in the wild due to its jungle habitat being cleared for commercial agriculture, was collected in Southwest China by Kew's local

Millennium Seed Bank partner, the Kunming Institute of Botany, Chinese Academy of Sciences. (<http://www.bgci.org/news-and-events/news/0638/>)

Elephants eat roughly 10 percent of their bodyweight in food every day. It is about 360 kg! Elephant's menu comes to: Bana Grasses 30kg, Banana Trees 30kg (see [12]), Watermelons 30kg, Cucumbers 30kg, Bananas 30kg, Pumpkins 30kg, Yam Beans / Sweet Potato 30kg, Corn 30kg, Pineapples 30kg, Papaya 30kg. Total – 360 kg (<https://blog.nationalgeographic.org/2016/02/02/how-much-food-does-a-thai-elephant-eat-in-a-day/>)

Director Kew, Richard Deverell on Kew's commitment to minimise the impact of climate change writes that that biodiversity is collapsing. Increased water levels and high temperatures cause significant changes in the environment. Scientists Kew in their studies are confronted with plants that are close to extinction, due to diseases that adapt faster and affect yield. Unfortunately, scientists do not know much about the impact of these changes on human life, is most dependent on these changes. Severe weather events are forcing people out of their homes, pressuring strained resources and inflaming regional fragility [8].

On the broadest scale, the rate at which energy is received from the Sun and the rate at which it is lost to space determine the equilibrium temperature and climate of Earth. This energy is distributed around the globe by winds, ocean currents, and other mechanisms to affect the climates of different regions.

Factors that can shape climate are called "climate forcings" or "forcing mechanisms". These include processes such as: 1) variations in solar radiation; 2) variations in the

Earth's orbit; 3) variations in the albedo or reflectivity of the continents; 4) atmosphere; 5) oceans; 6) mountain-building; 7) continental drift; 8) changes in greenhouse gas concentrations.

According to the Intergovernmental Panel on Climate Change (IPCC), the temperature on the planet has already increased by almost 1 ° C since the start of the industrial revolution. If humanity keeps current greenhouse gas emissions, then global warming can reach + 4C or more over the next 80 years [10].



**Fig. 6. A coffee farm in Ethiopia.**

Scientists-researchers Kew explore regions such as tropical forests or meadows, how they react to climate change. The interconnection of plants and their impact on the ecosystem, reduction of natural resources and changes in the life of the population are studied in detail.

For example, the scientists conducted a project, in Ethiopia, on to prevent the effects of climate change and low yields, which force many coffee farmers to cut down forests and grow coffee in a sustainable way [11]. The Fig. 6 shows Dr Aaron Davis and Dr Tadesse Woldemariam Gole (Environment and Coffee Forest Forum, Ethiopia [9]), setting up climate recording equipment in a coffee farm in south-east Ethiopia.

Thus, we can say with certainty that climate change affects not only the environment, but also the social and economic aspects of human life. These challenges will face us in our future teacher's profession [1; 2; 3; 4; 5; 6; 7; 13; 14].

#### **References**

1. Петько Л.В. Актуальність формування професійно орієнтованого іншомовного навчального середовища в умовах університету / Л.В.Петько // Гуманітарний вісник ДВНЗ «Переяслав-Хмельницький державний педагогічний університет імені Григорія Сковороди»: збірник наукових праць. – Переяслав-Хмельницький, 2014. – Вип. 33. – С. 128–141.

2. Петько Л.В. Написання і захист рефератів іноземною мовою за професійним спрямуванням – один із шляхів підготовки студентів до навчання у магістратурі / Л.В. Петько // Науковий часопис Національного педагогічного університету імені М.П. Драгоманова. Серія № 5. Педагогічні науки: реалії та перспективи. – Вип. 35 : зб. наук. праць. – К.: Вид-во НПУ імені М.П. Драгоманова, 2012. – С. 132–138.

3. Петько Л.В. Організація туристсько-екологічних клубів в загальноосвітніх закладах / Л.В.Петько // Наукові записки кафедри педагогіки Харківського нац. ун-ту імені В.Н. Каразіна. – Харків : «Основа» ХНУ, 2007. – Вип. XVII. – С. 116–124.

4. Петько, Л. В. Фільми іноземною мовою у формуванні ПОІНС для студентів-біологів / Л. В. Петько // Критичний підхід у викладанні природничих дисциплін : матеріали Міжнародної науково-методичної конференції, 14 листопада 2018 року / укл. : О. П. Галай [та ін.]. - Київ : Вид-во НПУ імені М. П. Драгоманова, 2018 - С. 118–124.

**III Міжнародна науково-практична інтернет-конференція  
(25-26 квітня 2019 р., м. Бердянськ)**

---

5. Турчинова Г. Актуальність іншомовної підготовки майбутніх фахівців природничого профілю // Модернізація освітнього середовища: проблеми та перспективи: матер. IV міжнар. наук.-практ. конф. Уманський державний педагогічний університет імені Павла Тичини (м. Умань, 11–12 жовтня 2018 р.) / гол. ред. Осадченко І.І. – Умань: ВПЦ «Візаві» 2018. – С. 166–170. URI <http://enpuir.npu.edu.ua/handle/123456789/21320>

6. Турчинова, Г. В. Підготовка майбутніх вчителів природничих дисциплін до дослідницької діяльності у процесі навчання іноземної мови за фахом / Г. В. Турчинова // Topical issues of education : Collective monograph. – Pegasus Publishing, Lisbon, Portugal, 2018. – P. 70–84.

7. Турчинова, Г. В. Залучення до англomовної дискусії майбутніх екологів на матеріалі проблемних ситуацій Східнокарпатського регіону / Г. В. Турчинова // Наукові засади підготовки фахівців природничого, інженерно-педагогічного та технологічного напрямків : матеріали III Всеукраїнської науково-практичної інтернет-конференції з міжнародною участю, 26–29 березня 2019 р., м. Бердянськ. – Бердянськ : БДПУ, 2019. – С. 112–115.

8. Deverell Richard. Climate justice for the world's most vulnerable people. URI: <https://www.kew.org/read-and-watch/climate-justice-for-worlds-vulnerable-people>.

9. Deverell Richard. Conservation collaboration – why scientists must look outside our own circles. URI: [https://www.linkedin.com/pulse/conservation-collaboration-why-scientists-must-look-outside-deverell?trk=portfolio\\_article-card\\_title](https://www.linkedin.com/pulse/conservation-collaboration-why-scientists-must-look-outside-deverell?trk=portfolio_article-card_title)

10. The Intergovernmental Panel on Climate Change. URI: <https://www.ipcc.ch/>.

11. Westlake Meryl. The Climate Change Act: 10 years later / Westlake Meryl // 25 November, 2018. URI: <https://www.kew.org/read-and-watch/kew-climate-change-act>.

12. Elephant eating banana tree. **Video.** URI: [https://www.youtube.com/watch?v=LW\\_o3N-WUIM](https://www.youtube.com/watch?v=LW_o3N-WUIM)

13. Pet'ko L.V. The formation of professionally oriented foreign language teaching environment for Math students in the conditions of university / L.V.Pet'ko // Prospects for development of education and science: Collection of scientific articles. – Academic Publishing House of the Agricultural University Plovdiv, Bulgaria, 2016. – P. 352–356.

14. Turchynova Ganna. Training Teachers of Natural Sciences in the Context of the New Ukrainian School // *Science and society*: Collection of scientific articles. – Fadette editions, Namur, Belgium, 2019.

## **ШЛЯХИ АДАПТАЦІЇ СІЛЬСЬКОГО ГОСПОДАРСТВА ДО КЛІМАТИЧНИХ ЗМІН**

Бадло Н.А., студентка гр. А-2 ВСП «Бердянський коледж ТДАТУ»  
керівник – викладач 2 категорії Торовець Є.О.

Кліматичні зміни на Землі – це дуже глибока проблема останніх десятиліть в суспільстві. І, на жаль, швидкість цих процесів вражає і викликає занепокоєння не тільки в науці та політиці, а й навіть в простих громадян будь – якої країни. Найпоширеніші наслідками цього явища - це поступове потепління, зростання частоти аномальних явищ: засухи, повені, урагани, шторми, спека та багато іншого. Серед основних причин цих змін виділяють два основні фактори: це вплив людини та геофізичні параметри планети[1,с 4].

Та незалежно від причини цих явищ, існує нагальна потреба в адаптації до цих змін як суспільства, так і різних галузей в економіці країни.

Особливо ці зміни мають вплив на агрокомплекс країни, його продовольчий напрямок, врожайність та способи вирощування. Для нашої країни ці проблеми також вже добре знайомі. Серед змін клімату, які яскраво відчуває сільськогосподарське виробництво можна виділити: зміну температурного режиму, що веде за собою технологічні зсуви в строках операцій; збільшення тривалості вегетаційного періоду на 3-15 днів; велика різниця між денними та нічними температурами, спекотне літо та безсніжні, теплі зими; збільшення прояву вітрової та водної ерозії, що призводить до відповідних змін в технології їх вирощування, розташуванні полів та переліку культур; збільшується кількість небезпечних і стихійних опадів, зростає їх зливова складова, особливо в теплий період; довге, спекотне літо, збільшення ймовірності зараження та пошкодження шкідниками та хворобами [2, с 35].

Хоча Україна й не входить до міжнародного переліку найбільш вразливих зон впливу кліматичних змін, проте в майбутньому цей вплив може змінити технології, сільськогосподарське виробництво та саму екологічну систему в негативний напрямок. І перші кроки до недопущення цього – це аналізування кожною людиною своєї поведінки та своєї діяльності, проведення реформ в масштабах країни та виробництва, зміна системи мислення як політиці так і в суспільстві.

У світі вже існує багато методів та шляхів аналізу, моніторингу та контролю за кліматичними змінами. Серед методів, що використовуються в сільському господарстві зазначають: підведення технологічних операцій та строків з урахуванням природно-кліматичних показників; аналіз та адаптування операцій обробки ґрунту, боротьби з шкідниками та хворобами; урахування наявності вітрової та водної ерозії в плануванні технологічних операцій; підбір посухостійких сортів, здатних витримувати коливання температури та екстремальні її показники; дотримання міжнародних критеріїв екологічної безпеки в технологіях захисту сільськогосподарських культур та обробки ґрунту [3, с 278];



**III Міжнародна науково-практична інтернет-конференція  
(25-26 квітня 2019 р., м. Бердянськ)**

---

Наше місто останні десятиліття також віднесено до зони впливу вітрової та водної ерозії, територія характерна різкими перепадами температури. Тому сільськогосподарські виробники нашого регіону намагаються адаптувати свої технологічні операції в залежності від цих показників. Та збереження довкілля і зменшення впливу кліматичних змін можливо лише за умови особистісного підходу та моральності кожної окремої людини та суспільства в цілому.

**Література**

1. Глобальні зміни клімату: виклики і проблеми адаптації // Голос України. – 2009. – 21 березня. – С. 4.
2. «Жаркі» прогнози клімату // Географія та основи економіки. – 2007. – №2. – С.35.
3. Шевченко Р.В., Гребенюк І.С., Глобальні зміни клімату і біорізноманіття: громадський погляд на проблему // Біорізноманіття: теорія, практика та методичні аспекти вивчення в зош та вищій школі. Матеріали міжнародної науково-практичної конференції . – Полтава, 2008. – С.278-279

## АНАЛІЗ БІОМОРФ МОХОПОДІБНИХ УРБОЕКОСИСТЕМИ МІСТА ПРИЛУКИ (ЧЕРНІГІВСЬКА ОБЛ.)

(Гапон Ю.В. викладач, УМСА, м. Полтава, Україна)

Мохоподібні є невід'ємним компонентом міських екосистем та відіграють важливу роль у формуванні їхньої флори та рослинного покриву. Аналіз бріофлори будь-якого регіону включає різні аспекти досліджень. Крім характеристики таксономічної структури флори, встановлення ролі конкретних родин, родів, співвідношень між різними групами бріофітів, пропорцій флори, як правило, вивчається її еколого-біологічна, еколого-ценотична, біоморфологічна структура та аналізуються її географічні особливості. Тому метою нашої роботи і є аналіз біоморфологічної структури бріофлори урбоекосистеми м. Прилуки (Чернігівська обл.), матеріал для якої було зібрано під час експедиційних виїздів протягом 2016-2017 рр. в розрізі виконання теми дисертаційної роботи по вивченню мохоподібних урбоекосистем міст Роменсько-Полтавського геоботанічного округу. Назви видів мохоподібних наведені за М.Ф. Бойком [1, 232 с.]. Виділення життєвих форм мохоподібних виконано згідно класифікації, наведеної у працях українських бріологів [2, с. 44; 3, 41].

У результаті наших досліджень встановлено, що бріофлора міста Прилуки та його околиць налічує 43 види мохоподібних та одну різновидність, які належать до 26 родів, 16 родин, восьми порядків, двох класів, двох відділів. Відділ *Marchantiophyta* представлений одним видом – *Marchantia polymorpha* L., *Bryophyta* – 42 видами.

У результаті наших досліджень виявлено, що в складі досліджуваної бріофлори наявні наступні групи біоморф: пухка та щільна низька дернинка; вертикально-галузистий, нитковидний, плоский та таломний килим; високі та низькі подушки і щільне та пухке плетиво. Переважають види, які мають низькі, приземисті життєві форми. Це пухкі низькі дернинки (8 видів, 18,6 %), щільні низькі дернинки (6 видів, 13,9 %), плоский килим (8 видів, 18,6 %) та низькі подушки (5 видів, 11,6 %). Доля цих видів складає 62,7 %, тобто це становить понад половину (27 видів) досліджуваної бріофлори. Приземистими біоморфами є також таломний, нитковидний та вертикально-галузистий килим (6 видів, 13,9 %). Всього біоморфу килим мають 14 видів (32,6 %). Частка видів, у яких формуються порівняно вищі за розмірами біоморфи незначна. Це плетиво (6 видів – 13,9 %), високі подушки та високі дернинки (по 2 види, всього 9,2 %).

Типовими видами, що мають низьку пухку дернинку є *Funaria hygrometrica* Hedw., *Fissidens bryoides* Hedw., *Tortula aestiva* (Schultz) P. Beauv., *T. muralis* Hedw. та ін. Життєва форма низька щільна дернинка властива для видів *Bryum argenteum* Hedw., *B. caespitium* Hedw., *B. moravicum* Podp., *Pohlia nutans* (Hedw.) Lindb. Найрізноманітнішою біоморфою у бріофлорі міста є килим (вертикально-галузистий – *Anomodon longifolius* (Schleich. ex Brid.), *A. viticulosus* (Hedw.) Hook. & Taylor, *Hypnum cupressiforme* Hedw.; плоский – *Leskea polycarpa* Hedw., *Pseudoleskeella nervosa* (Brid.) Nyh., *Pylaisia polyantha* (Hedw.) Schimp. Нитковидний килим є

характерним для *Amblystegium juratzkanum* Schimp., *A. serpens* (Hedw.) Schimp., таломний – *Marchantia polymorpha* L.

Отже, в бріофлорі м. Прилуки переважають мохи з приземистими невисокими біоморфами. Ймовірніше всього, це пов'язано з досить суворими умовами урбоєкосистем, які не є сприятливими для мохоподібних (висока інсоляція, недостача вологи, бідні за ступенем трофності субстрати). Цьому сприяють і особливості організації самих бріофітів, у яких немає покривних тканин, відсутність яких утруднює накопичення і підтримку відповідного водного балансу. Тому низькі за розмірами мохові дернини сприяють перенесенню несприятливих умов міста і є в ньому найбільш поширеними.

#### Література

1. Бойко М.Ф. Чекліст мохоподібних України / М.Ф. Бойко. – Херсон: Айлант, 2008. – 232 с.
2. Бойко М.Ф. Методика дослідження мохоподібних: навчальний посібник / М.Ф. Бойко. – Херсон: ФОП Вишемирський В.С. – 2018. – 112 с.
3. Гапон С.В. Біоморфологічна структура бріофлори Лісостепу України / С.В. Гапон // Чорноморський ботанічний журнал. – 2010. – 8, № 1. – С. 41-48.

## **ДЕРЖАВНЕ ЗАКОНОДАСТВО УКРАЇНИ У СФЕРІ ЗАХИСТУ ОЗОНОВОГО ШАРУ**

(Гришко С.С., к. г. н., ст. викл., Сапун Т.О., асистент)  
МДПУ ім. Б. Хмельницького, м. Мелітополь, Україна

Серед реформ та законодавчих змін, які зараз впроваджуються в Україні, важливою частиною є виконання екологічної складової Угоди про асоціацію з Європейським Союзом (2014 р.). Дуже важливим у цьому секторі стало ухвалення Концепції реалізації державної політики у сфері зміни клімату на період до 2030 року (2016 р.) та Стратегії низьковуглецевого розвитку України до 2050 року (2018 р.). На законодавчі акти та на реформу у сфері зміни клімату в найближчі роки має великий вплив ратифікована Україною у липні 2016 року Паризька угода [1, 2].

На виконання своїх міжнародних зобов'язань Верховна Рада України 28 лютого 2019 року прийняла проект Закону України «Про основи моніторингу, звітності та верифікації викидів парникових газів». Згідно з пояснювальною запискою до документа, зараз в Україні відсутня єдина методика розрахунку викидів парникових газів, а також система контролю за визначенням обсягів таких викидів. При цьому створення ефективної системи контролю за викидами є одним із зобов'язань України щодо Угоди про асоціацію з ЄС. Тому законопроектом пропонується визначити правові та організаційні засади моніторингу, звітності та верифікації викидів парникових газів [3].

Документом передбачається, зокрема, визначити: сферу його дії; склад законодавства в сфері моніторингу, звітності та верифікації; органи державного управління і їх повноваження; порядок організації і здійснення моніторингу, звітності та верифікації; адміністративні послуги в цій сфері; права і обов'язки оператора і верифікатори; а також ввести спеціальну адміністративну відповідальність за порушення вимог законодавства.

Верховна Рада України 28 лютого 2019 року також прийняла проект Закону України «Про озоноруйнівні речовини та фторовані парникові гази». Законопроектом пропонується врегулювати відносини з виробництва, імпорту, експорту, зберігання, використання, розміщення на ринку і поводження з озоноруйнівними речовинами, фторованими парниковими газами і продуктами, які містять або можуть містити речовини, використання яких впливає на озоновий шар і на рівень глобального потепління [3].

Проектом, зокрема, передбачається визначити: органи державного управління в сфері регулювання контрольованих речовин і їх повноваження; засади регулювання операцій з такими речовинами; умови отримання кваліфікаційного документа (свідоцтва) на здійснення відповідної діяльності; особливості маркування товарів і обладнання, що містять контрольовані речовини; вимоги до обліку, звітності та контролю в цій сфері. Документом також пропонується ввести адміністративну відповідальність за порушення правил

**III Міжнародна науково-практична інтернет-конференція  
(25-26 квітня 2019 р., м. Бердянськ)**

---

щодо недопущення і запобігання витоку і викидів озоноруйнуючих речовин і фторованих парникових газів.

**Література**

1. Минкова О.Г. Политика и мероприятия в области сокращения антропогенных выбросов парниковых газов в Запорожской области / О.Г. Минкова // Соціальні та екологічні технології: актуальні проблеми теорії і практики: матеріали XI Міжнародної інтернет-конференції (Мелітополь, 22-24 січня, 2019 року). – Мелітополь: ТОВ «Колор Принт», 2019. – С. 109-110.

2. Непша О.В. Основні напрями та заходи у сфері скорочення антропогенних викидів парникових газів в м. Запоріжжя / О.В. Непша, Т.О. Сапун // Соціальні та екологічні технології: актуальні проблеми теорії та практики: матеріали X міжнародної інтернет-конференції, (Мелітополь, 24-26 січня, 2018 року). – Мелітополь: ТОВ «Колор Принт», 2018. – С. 139-140.

3. Пленарні засідання Верховної Ради України 28 лютого 2019 року [Електронний ресурс]. – Режим доступу: [http://k-z.com.ua/verkhovna-  
rada/49687-plenarni-zasidannya-verhovnoyi-radi-ukrayini-28-lyutogo-2019-roku](http://k-z.com.ua/verkhovna-rada/49687-plenarni-zasidannya-verhovnoyi-radi-ukrayini-28-lyutogo-2019-roku).

## **АВТОМАТИЗАЦІЯ СИСТЕМИ КОНТРОЛЮ ТЕМПЕРАТУРИ В КАМЕРІ ПОРОШКОВОГО ОПЛАВЛЕННЯ**

(Данилюк О. А., к.т.н., доцент, Підтикан Ю.Ю., магістр другого року навчання  
кафедри комп'ютерних технологій)  
ТНПУ ім. В. Гнатюка, м. Тернопіль, Україна

Основна мета розробки - автоматизація процесу контролю температури в камері порошкового оплавлення. Дана система керування повинна забезпечувати контроль і регулювання температури повітря в камері порошкового оплавлення в певних межах від 160° до 200°С.

В систему входять наступні блоки: блок вимірювання; блок сигналізації; блок живлення; аналогово-цифровий перетворювач.

Постановлена задача – в рамках автоматизації технологічного процесу порошкового фарбування спроектувати систему автоматичного контролю режиму температури повітря в камері порошкового оплавлення. Вимірювання температури здійснюється за допомогою термопар. В основу роботи приладу вимірювального покладений принцип вимірювання напруги постійного струму. Перетворення сигналів від аналогових давачів у цифровий код реалізує блок АЦП.

В якості керуючого елемента вибираємо мікропроцесор КР 1816ВЕ5 1.

Вибір саме цього мікропроцесора пояснюється відносною простотою виконуваних в системі операцій, до яких належать:

- перетворення даних у цифровий код за допомогою АЦП;
- спряження із розширювачем вводу/виводу КР580ВР43;
- вкл./викл, калориферів;
- видача відповідних вихідних сигналів у порт виводу, до якого підключено індикаторний пристрій.

В даній розробці в якості елементної бази використовуємо електронні елементи широкого застосування. Функціональна схема мікропроцесорної (МП) системи пристрою, що розробляється зображена на рис.1.



Рис.4.1 - Функціональна схема МП-системи  
(К - комутатор; П - підсилювач; РГ - регістр; Г - генератор імпульсів; ПП - паралельний порт ВВ55; МП - мікропроцесор КР1816ВЕ51; ККД - контролер клавіатури і дисплею; ШД - шина даних; ША - шина адрес).

**Література:**

1. Бичковський Р.В. Контактні датчики температури. - К. "Юніор", 1998, 384с.
2. Іванова Г.М., Кузнецов Н.Д. Теплотехнічні вимірювання і прилади.- М. "Тигер", 1998, 265 с.

## ВИЗНАЧЕННЯ ЕКОЛОГІЧНОГО СТАНУ АТМОСФЕРНОГО ПОВІТРЯ У РАЙОНІ АВТОВОКЗАЛУ М.ПОЛТАВА

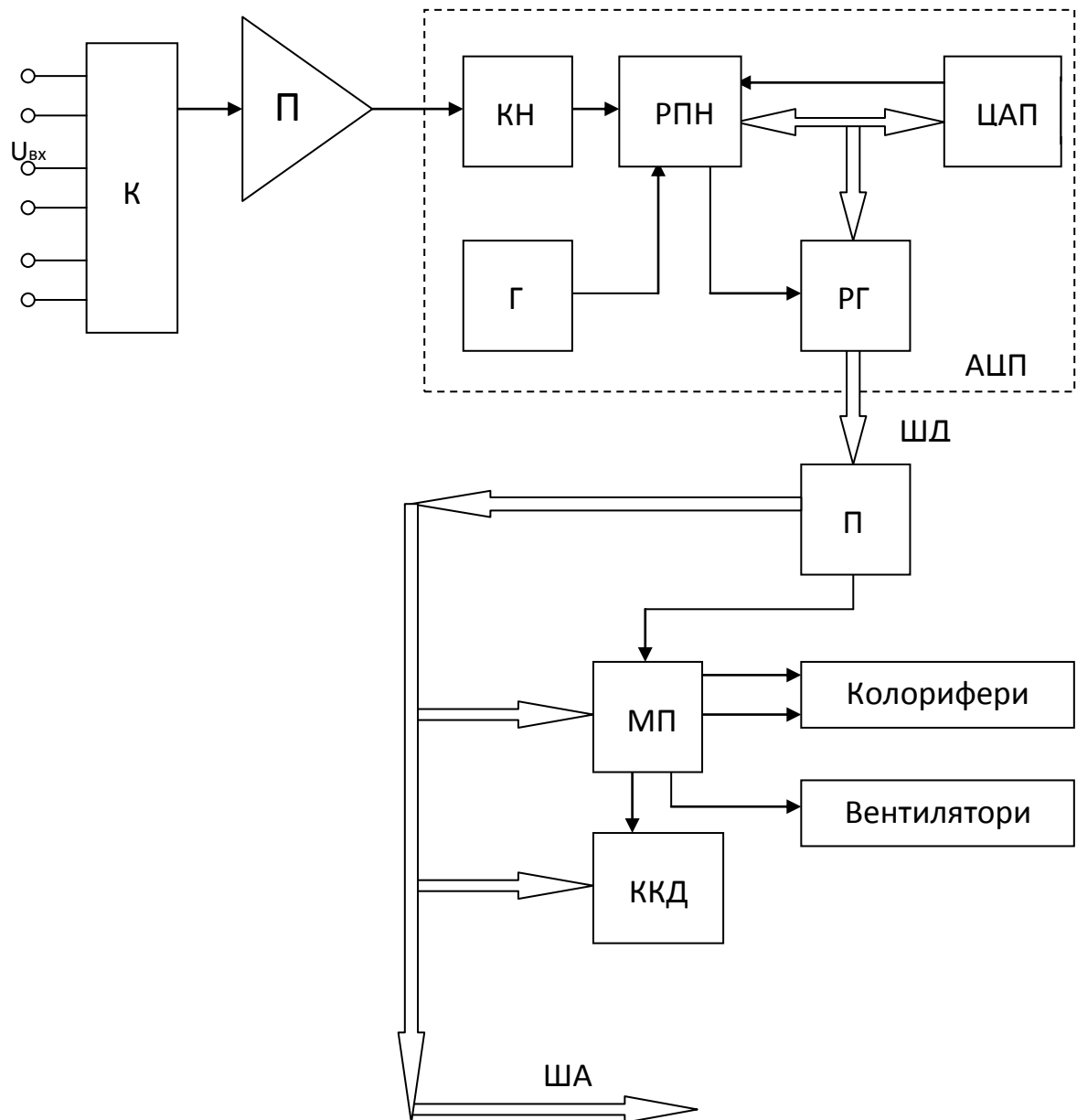
(Добродєєва І.С., студентка  
Ханнанова О.Р., канд. біол. н.)

Полтавський національний педагогічний університет імені В. Г. Короленка, м.  
Полтава, Україна

Однією із актуальних екологічних проблем сьогодення є забруднення атмосфери. Тому для розвитку суспільства важливим завданням є з'ясування стану атмосферного повітря, встановлення основних джерел забруднення та розробка шляхів поліпшення його якості. Серед численного арсеналу методів оцінки повітряного середовища фітоіндикація – найбільш перспективний, оскільки інструментальні методи є вартісними та маловаріантними. Рослини ж є універсальними індикаторами навколишнього середовища, вони чутливо реагують на зміни факторів. Також методи фітоіндикації дають змогу з'ясувати екологічний стан екосистем у цілому, а також прогнозувати наслідки антропогенного втручання та розробляти шляхи щодо оптимізації якості їх компонентів.

Визначення екологічного стану атмосферного повітря м. Полтава в районі Автовокзалу здійснювалося шляхом оцінки флюктууючої асиметрії морфологічних структур, що встановлюється як випадкове відхилення від ідеальної симетрії двосторонніх ознак. При аналізі комплексу морфологічних ознак використовували інтегральний показник за методикою В. М. Захарова [1]. Для вивчення рівнів флюктууючої асиметрії нами взято *Betula pendula* Roth. Ступінь порушення стабільності розвитку об'єкта оцінювали за п'ятибальною шкалою.

Для проведення досліджень екологічного стану атмосферного повітря у районі Автовокзалу м. Полтава обрано три модельні ділянки: №1 – подвір'я між багатоквартирними будинками на вулиці Київське Шосе; №2 – узбіччя центральної вулиці Івана Мазепи; №3 – лісовий масив за містом (контрольна).

За результатами замірів та статистичної обробки величини асиметрії за 5 параметрами листової пластинки (ширина половинки листка, довжина другої жилки другого порядку від основи листка, відстань між основами першої та другої жилок другого порядку, відстань між кінцями першої та другої жилок другого порядку, кут між головною та другою від основи листка жилкою другого порядку) встановлено, що на модельній ділянці №1 коефіцієнт флюктуаційної асиметрії відповідає трьом балам (0,047), що свідчить про середній рівень забруднення повітря.

На модельній ділянці №3 (контрольній) визначили, що коефіцієнт флюктуаційної асиметрії дорівнює одному балу і відповідає даним, отриманим у природних популяціях при відсутності видимого несприятливого впливу.

Значне відхилення від норми спостерігається на модельній ділянці №2 (коефіцієнт флюктуаційної асиметрії складає 0,050), що свідчить про істотні зміни і відповідає сильно забрудненому повітрю. При цьому джерелами забруднення є



автотранспорт, адже це основна дорога, якою рухаються громадський транспорт, легкові автомобілі, вантажівки з високою інтенсивністю упродовж усієї доби. На ділянці також розміщені зупинки громадського транспорту (з обох боків), організоване світлофорне регулювання перехрестя магістральних вулиць міста, в'їзд до центрального автовокзалу, а також пожежна частина.

Для поліпшення екологічного стану атмосферного повітря на території дослідження необхідно впроваджувати комплексні природоохоронні заходи, ґрунтуючись на пріоритетних цілях, що передбачають екологізацію діяльності підприємств, реконструкцію зелених насаджень, здійснення контролю за станом автотранспортної системи, удосконалення системи регуляції транспортного руху.

#### **Література**

1. Захаров В. М. Здоровье среды: практика оценки / В. М. Захаров, А. Т. Чубинишвили, С. Г. Дмитриев и др.// . – М., 2000. – 320 с.

## **ЄВРОПЕЙСЬКИЙ ПОРЯДОК МОНІТОРИНГУ ВОД В УКРАЇНІ**

(Іванова В.М., ст. викл., Шелудько О.М. студентка II курсу)  
МДПУ ім. Б. Хмельницького, м. Мелітополь, Україна

Науково-технічний прогрес, зростання масштабів господарської діяльності зумовлюють посилення антропогенного тиску на довкілля, що спричиняє порушення рівноваги в навколишньому природному середовищі та викликає загострення соціально-економічних проблем.

Основними причинами забруднення поверхневих та підземних вод України є: скид неочищених та не досить очищених комунально-побутових і промислових стічних вод безпосередньо у водні об'єкти та через систему міської каналізації; надходження до водних об'єктів забруднюючих речовин у процесі поверхневого стоку води з забудованих територій та сільгоспугідь; ерозія ґрунтів на водозабірній площі; незадовільна робота підприємств гірничо-видобувної промисловості [1,с.38-40; 2,с.202-209].

В Україні запрацював європейський порядок моніторингу вод. З 1 січня 2019 року в Україні набрав чинності новий «Порядок здійснення державного моніторингу вод», схвалений Кабінетом міністрів України восени 2018 року. Порядок відповідає директивам ЄС і допоможе отримати більше інформації про стан вод в Україні [3].

Відтепер моніторинг вод в Україні відбуватиметься за європейськими стандартами. Новий порядок знімає дублювання функцій між різними суб'єктами моніторингу, передбачає чітку процедуру та системний підхід до відстеження стану наземних, підземних, морських вод

Завдяки новому моніторингу будуть отримані дані, необхідні для розробки Планів управління річковими басейнами та Морської Стратегії.

Запровадження нових правил є значним кроком на шляху впровадження стандартів ЄС в сфері якості води та управління водними ресурсами. Її виконання вимагатиме не лише організаційних зусиль, а також сучасного обладнання, фінансування та навчання спеціалістів, тому ЄС продовжить надавати підтримку в цій сфері.

До розробки порядку долучилися проект ЄС «Підтримка України в апроксимації законодавства ЄС у сфері навколишнього середовища» (APENA) та проект ЄС – ПРООН «Удосконалення екологічного моніторингу в Чорному морі» (EMBLAS) [3].

Нова система моніторингу поверхневих, підземних та морських вод передбачає:

- чіткий розподіл обов'язків між організаціями, які вимірюють показники, без дублювання повноважень;
- розширений список біологічних, гідроморфологічних, хімічних і фізико-хімічних показників для моніторингу;
- запроваджений шестирічний цикл моніторингу;

**III Міжнародна науково-практична інтернет-конференція  
(25-26 квітня 2019 р., м. Бердянськ)**

---

- введена класифікація стану вод: 5 класів екологічного стану і 2 класи хімічного стану;
- збільшення кількості пунктів моніторингу вод з сотень до декількох тисяч [3].

**Література**

1. Иванова В.М. Современное состояние качества питьевой воды в населенных пунктах Запорожской области и ее влияние на здоровье населения / В.М. Иванова, А.В. Непша, Т.А. Сапун // Матеріали VIII науково-практичної конференції «Меліорація та водокористування». – Мелітополь: ФОП Ландар С.М., 2018. – С.38-40.

2. Європейський порядок моніторингу вод [Електронний ресурс] Режим доступу: <http://bd-uvg.biz.ua/європейський-порядок-моніторингу-во/>.

3. Прохорова Л. А. Якість поверхневих та підземних вод Запорізької області та її вплив на здоров'я населення / Л. А. Прохорова, О. В. Непша, Т. В. Зав'ялова // «Філософія здоров'я – здоровий спосіб життя – здорова нація». – Херсон: ДВНЗ «ХДАУ», 2018. – С.202-209.

**ПРЕДСТАВЛЕНІСТЬ ВИДІВ РОДУ *CRASSULA* L.  
У БОТАНІЧНИХ САДАХ ТА ДЕНДРОПАРКАХ УКРАЇНИ**

(Яворівський Р. Л, завідувач лабораторії морфології та систематики рослин,  
асистент кафедри ботаніки та зоології)  
ТНПУ, м. Тернопіль, Україна  
(Пушкар З. П., магістрант кафедри ботаніки та зоології)  
ТНПУ, м. Тернопіль, Україна

Родина *Crassulaceae* DC. (порядок *Saxifragales*) нараховує у структурі світової флори приблизно 1500 видів, що належать до 35 родів. За життєвими формами – багаторічні або рідше однорічні трав'яні рослини, із зазвичай потовщеними та м'ясистими листками і стеблами. Зростають переважно в областях із сухим та жарким кліматом (окрім Полінезії й Австралії), проте найбільша видова різноманітність спостерігається у областях Південної Африки. У флорі України відомі всього лише 24 види, котрі належать до п'яти родів. У загальному, представники родини не мають надто важливого народногосподарського значення, однак, значна частина видів успішно введена у культуру і використовується як декоративні рослини. В першу чергу це стосується представників роду *Crassula* L., котрий у світових масштабах нараховує близько 200 видів, а центром їхнього походження вважається Капська провінція.

Метою наших досліджень слугував аналіз представленості видів роду *Crassula* L. у ботанічних садах і дендропарках України та дослідження перспектив їхнього подальшого практичного використання.

Всього на території України нараховується 29 ботанічних садів та 17 дендропарків. За результатами наших досліджень у колекціях цих заповідних установ на сьогодні культивується всього лише 54 види та підвиди роду *Crassula* L. [1, с. 190; 2, с. 15; 3, с. 230]. Також зафіксовано наявність у їх колекціях доволі значної кількості форм та сортів видів досліджуваного роду (7 форм та 7 сортів). Зокрема, найбільше різноманіття виявлено у структурі колекцій ботанічного саду ім. акад. О. В. Фоміна Київського національного університету ім. Тараса Шевченка [1, с. 190]. Саме колекція цього ботанічного саду є найбільш чисельною – у ній представлені окрім згаданих форм та сортів 44 види та підвиди роду *Crassula* L. Також значна кількість видів представлена у колекціях Запорізького міського дитячого ботанічного саду (26 видів та підвидів), Національного ботанічного саду ім. М. М. Гришка НАН України (15), а також ботанічного саду Полтавського педагогічного університету ім. В. Г. Короленка (12 видів та підвидів) [2, с. 15]. Найбільш широко розповсюдженими у культурі є наступні види: *Crassula arborescens* (Mill.) Wild. – представлений у колекціях 6 ботанічних садів і дендропарків; *Crassula falcata* (DC.) H.Wendl. – у 5, *Crassula tetragona* L. та *Crassula cooperi* Reg. , котрі культивуються у 4 установах. Усі інші види та підвиди представлені у колекціях не більш ніж трьох установ.

Загалом, можемо констатувати, що представники роду *Crassula* L. не надто поширені у культурі, і з 46 природо-заповідних установ представлені у колекціях

всього лише 7. Також недостатньо репрезентований видовий склад – із загальних 200 видів роду культивується лише 54. Зважаючи на декоративні властивості цієї групи рослин вважаємо за доцільне розширювати видове різноманіття у колекціях ботанічних садів та дендропарків представників роду *Crassula* L. для детальнішого вивчення їх еколого-біологічних особливостей та розробки шляхів практичного використання цих доволі високо декоративних рослин.

#### **Література**

1. Ботанічний сад ім. акад. О. В. Фоміна. Каталог рослин. Природно-заповідні території України. Рослинний світ. – Вип. 7. – Київ: Фітосоціоцентр, 2007. – 320 с.
2. Каталог декоративних трав'янистих рослин ботанічних садів і дендропарків України: довідниковий посібник / за ред. С. П. Машковської. – Київ, 2015. – 282 с.
3. Каталог растений Центрального ботанического сада им. Н. Н. Гришко. – Киев: Наукова думка, 1997. – 436 с.

**ДЕРЖАВНЕ УПРАВЛІННЯ ТА ЕКОНОМІКА**

**ФОРМУВАННЯ ОРГАНІЗАЦІЙНО-ЕКОНОМІЧНОГО МЕХАНІЗМУ  
СТИМУЛЮВАННЯ ЕКОНОМІЧНОГО ЗРОСТАННЯ У РЕГІОНАХ**

(Білик О.С., здобувач)  
БДПУ, м. Бердянськ, Україна

На сучасному етапі розвитку національної економіки однією з важливих умов реалізації ефективної регіональної політики та досягнення стабільного соціально-економічного зростання на державному і на регіональному рівні. Особливості економічного та соціального розвитку регіонів України, сучасні підходи до стимулювання економічного зростання територій досліджувалися багатьма вітчизняними вченими, а саме: М. Долішнім, С. Білою, О. Шевченком, та ін. Проблеми формування ефективного організаційно-економічного механізму в останні роки висвітлювалися в працях як вітчизняних, так і зарубіжних учених, серед яких можна назвати Л. Гурвіця, Р. Майерсона, Т. Гордієнко, Д. Дударева, С. Измалкова, Н. Подопріхіна, К. Соніна, М. Юдкевича, В. Шиманську та ін.

У наукових дослідженнях поняття «механізм» використовується доволі часто в різних галузях економічної науки. У світовій практиці склалися два основні напрями дослідження економічних механізмів. Перший – інформаційний – розкритий у роботах Л. Гурвіця, Р. Майерсона, Э. Маскина.

Другий підхід – функціональний – розробляється представниками французької економічної школи, зокрема А. Кульманом [1; 2].

Суть інформаційного підходу являє собою подолання провалів ринку в результаті асиметричності інформації, за рахунок функціонування економічних механізмів, що забезпечують досягнення конкретних цілей. Безпосередня дія механізму полягає у тому, що початкове явище викликає ланцюгову реакцію взаємодій з іншими явищами без яких-небудь додаткових дій. Подолання обмеженості інформаційного і функціонального підходів у теорії економічних механізмів можливе в межах інтегрального підходу, де акцент робиться на взаємозв'язку понять «механізм» і «система». Обидва поняття відображають об'єкт, структуру, а також залежність елементів та їх взаємодію на основі прямих і зворотних зв'язків. При цьому механізм включає найбільш стійкі, тривалі зв'язки системи, які можуть бути використані суб'єктом управління для регулювання впливу на систему в цілому [2].

Отже, економічний механізм – це відкрита, складна, інтегрована, багаторівнева система форм і методів господарювання, яка постійно розвивається та складається з комплексу взаємопов'язаних елементів, які, своєю чергою, спрямовані на ефективне використання ресурсів у процесі діяльності та забезпечення стійкого розвитку [3, с. 136]. У складі організаційно-економічного механізму виділяються самостійними об'єктами такі сфери, як державно-правова, господарсько-правова, адміністративно-виконавча, державного і господарського управління, самоуправління, самоврядування та ін. [6, с. 162]. Під організаційно-

економічним механізмом стимулювання економічного зростання необхідно розуміти сукупність організаційно-економічних форм і методів, інструментів і важелів впливу на соціально-економічний розвиток регіону, взаємопов'язаних в єдиний механізм, що передбачає мотиваційне, правове, ресурсне та методичне забезпечення, дає змогу визначити обсяг, структуру, напрями та реалізацію ресурсів (природних, людських, економічних, фінансових, інтелектуальних) для досягнення максимально корисного ефекту, забезпечення економічного

зростання та високих стандартів життя населення. Цей механізм повинен охоплювати стратегічні та тактичні цілі, перелік форм, методів, об'єктів та інструментів впливу на основні параметри регіонального розвитку. Під час забезпечення дієвості даного механізму важлива роль відводиться регіональним владним структурам, які, використовуючи адміністративне, законодавче, податкове регулювання, здатні скерувати економічні процеси в потрібному напрямі, узгоджуючи пріоритети соціально-економічного розвитку регіону з вирішенням найважливіших поточних проблем на місцях.

Отже, в умовах економічної кризи актуальними залишаються питання формування такого організаційно-економічного механізму, який сприятиме

досягненню стабільного економічного розвитку регіонів, пошуку важелів для стимулювання економічного зростання на регіональному та місцевому рівнях. Стимулювання економічного зростання у регіонах потребує стабільного ресурсного забезпечення. Йдеться як про матеріальні (природні,

людські), так і фінансові, інтелектуальні ресурси тощо. Варто додати, що в умовах ринку джерела ресурсів для стимулювання економічного зростання у регіонах мають бути диверсифіковані. Важливою передумовою ефективної реалізації організаційно-економічного механізму є активізація соціально-економічного розвитку регіонів.

#### **Література**

1. Теория экономических механизмов (Нобелевская премия по экономике 2007 г.) / С. Измалков, К. Сонин, М. Юдкевич. Вопросы экономики. 2008. № 1. С. 4-26.
2. О теории экономических механизмов / В.А. Слепов, В.К. Бурлачков, К.В. Ордов. Финансы и кредит. 2011. № 24(456). URL: [http://ic-center.ru/publ/o\\_teorii\\_ekonomicheskikh\\_mekhanizmov/1-1-0-3](http://ic-center.ru/publ/o_teorii_ekonomicheskikh_mekhanizmov/1-1-0-3).
3. Гордієнко Т.М. Сутність організаційно-економічного механізму забезпечення економічної безпеки регіону. Вісник Хмельницького національного університету. 2010. № 3. Т. 3. С. 135-139.
4. Іванова Н. В. Концептуальні основи формування організаційно-економічного механізму розвитку транспортного потенціалу регіону / Н. В. Іванова // Вісник Чернігівського державного технологічного університету. – 2010. – № 44. – С. 152-159.
5. Шиманська В. Концепція формування організаційно-економічного механізму розвитку туристичного комплексу України процесного типу. Соціально-економічні проблеми і держава. 2016. Вип. 1(14). С. 160-170. URL:<http://sepd.tntu.edu.ua/images/stories/pdf/2016/16svvupt.pdf>.

## **НЕЙРОМАРКЕТИНГ - ЯК СУЧАСНИЙ ІНСТРУМЕНТ ДОСЛІДЖЕННЯ ПОВЕДІНКИ СПОЖИВАЧІВ**

(Білова Ю.А., викладач економічних дисциплін)  
БЕГК БДПУ, м. Бердянськ, Україна

Перехід від класичного маркетингу до інноваційного в сучасній економіці супроводжується пошуком нових нестандартних інструментів і технологій, які б відкривали можливість виявити приховані механізми поведінки споживачів й впливати на них з метою залучення уваги до продукту компанії й ухваленні позитивного купівельного рішення.

Практичному вирішенню цієї проблеми в значній мірі сприяють технології, які пропонуються нейромаркетингом. Нейромаркетинг є синтезом таких наук, як маркетинг, нейропсихологія, психофізіологія й сучасні медичні дослідження мозку.

Затребуваність сучасного бізнесу в нейромаркетингових дослідженнях обумовлена перш за все тим, що на відміну від традиційного маркетингу, що знаходиться сьогодні на межі своїх можливостей й використовує в основному традиційні інструменти впливу на свідомість споживачів, нейромаркетинг дозволяє проникнути в глибинні процеси несвідомої психіки й отримати «об'єктивні дані про процеси, що відбуваються в мозку споживача при ухваленні рішення про покупки, що непідвладне свідомому впливу з боку споживача [1, с. 5].

Уже перші експерименти зі створення технологій і методик нейромаркетингу, які проводилися в 1990-і рр. в Дослідницькому центрі Гарвардської бізнес-школи, показали великі можливості нейромаркетингу у виявленні несвідомих емоційних реакцій споживача на рекламну інформацію про товар, візуальне сприйняття конкретних марок, а також прийняття купівельного рішення. У 2007 р на нейромаркетингові дослідження такі великі компанії, як Coca-Cola, Procter and Gamble, General Motors, Eastman Kodak, Bank of America, Nestle і ряд інших виділили 1,5 млрд дол. [2].

Під час нейромаркетингових досліджень фіксуються фізіологічні реакції респондента на різні маркетингові стимули (реklamна інформація, товарна презентація, візуальний та емоційний контекст продукту та ін.) – такі як зміна активності різних ділянок головного мозку, частота пульсу та дихання, вологість шкіри, рух зіниць очей. Для їх реєстрації використовується спеціальна апаратура - функціональна магнітно-резонансна томографія (МРТ), електроенцефалографія (ЕЕГ), системи стеження за зіницями очей (айтрекерінг).

Вперше нейроскануюча технологія виключно в маркетингових цілях була застосована професором Залтманом (Gerald Zaltman) в кінці 90-х минулого століття. Сам же термін «нейромаркетинг» був запропонований професором Смідсом в 2002 році, а перша міжнародна конференція, повністю присвячена нейромаркетинговим дослідженням, була проведена тільки в 2004 році в США.



Таким чином, формально нейромаркетинг є дуже молодого дисципліною, хоча і з глибоким корінням, що проникає до області нейробіології емоцій, мотивації і мислення.

Важливо при цьому зазначити, що з самого початку свого формування новаторські методики нейромаркетингу з дослідження несвідомих процесів мозку споживача піддавалися жорсткій критиці з боку вчених за небезпеку їх використання з метою маніпуляції емоціями споживачів. Ця критика триває і сьогодні. Тому в нейромаркетингу дуже важливо визначити етичні рамки використання його методик і технологій з метою обмеження їх негативного впливу на несвідомі психічні процеси мозку споживачів.

**ЛІТЕРАТУРА**

1. Оме Р. Чтобы тайное стало явным / Р. Оме // Новый маркетинг. 2008. № 2. С. 25.
2. Наумов В., Комова Т. Нейромаркетинг: эффективный инструментальный воздействия на потребителя / В. Наумов, Т. Комова // Маркетинг и маркетинговые исследования. 2008. № 2 (74). С. 123.

## **ПОДАТКОВИЙ КОНТРОЛЬ НАРАХУВАННЯ ПДВ**

(Бурова Т.А., д.е.н., професор)  
МНУ імені В.О. Сухомлинського, м. Миколаїв, Україна

Основою нормативно-правового забезпечення податкового контролю є Податковий кодекс України (ПКУ), ухвалення якого Верховною Радою України з подальшими змінами і доповненнями, дало початок інтенсивному розвитку професійної податкової практики в Україні.

Згідно з ПКУ податковий контроль – це система заходів, що вживаються контролюючими органами та координуються центральним органом виконавчої влади, що забезпечує формування та реалізує державну фінансову політику з метою контролю правильності нарахування, повноти і своєчасності сплати податків і зборів, а також дотримання законодавства з питань регулювання обігу готівки, проведення розрахункових та касових операцій, патентування, ліцензування та іншого законодавства, контроль за дотриманням якого покладено на контролюючі органи [1]. Окремі вчені вказують на певний недолік даного поняття, оскільки він не включає у себе важливу функцію під час здійснення процедури податкового контролю, а саме правильність складання та своєчасність подання податкових декларацій (розрахунків) [2].

Податковий контроль здійснюється шляхом: ведення обліку платників податків; інформаційно-аналітичного забезпечення діяльності органів ДПС; перевірок та звірок відповідно до вимог ПКУ, а також перевірки щодо дотримання законодавства [1]. Нами розроблені і апробовані на практиці окремих підприємств етапи здійснення податкового контролю ПДВ, до яких відносяться: своєчасність реєстрації осіб, як платника податку та наявність свідоцтва про реєстрацію платника ПДВ; аналіз діючої форми декларації по ПДВ за звітній період [3]; дотримання строків представлення декларації по ПДВ; контроль дати виникнення податкових зобов'язань і податкових кредитів; перевірка повноти реєстрації податкових накладних в ЄРПН; камеральна перевірка даних декларацій податку на прибуток і податку на додану вартість, фінансової звітності; документальна перевірка первинних документів, реєстрів аналітичного і синтетичного обліку й звірка з даними податкової звітності. Нами розроблено та використовується на практиці аудиту визначення баз оподаткування податкових зобов'язань з ПДВ, яка повністю відрізняється від бази виникнення бухгалтерського і податкового доходу.

Пропонується момент виникнення і розмір бази оподаткування по ПДВ розраховувати за формулою:  $O_o = \sum \text{Доб} - \sum \text{Кс-до п/м} + \sum \text{Кс-до к/м}$ , де  $O_o$  – об'єкт оподаткування з ПДВ;  $\sum \text{Доб}$  – сума дебетового обороту по рахунку 36 «Розрахунки з покупцями та замовниками»;  $\sum \text{Кс-до п/м}$  – сума кредитового сальдо на початок місяця по рахунку 36;  $\sum \text{Кс-до к/м}$  – сума кредитового сальдо на кінець місяця (рах. 36). Потім визначаємо суму податкових зобов'язань по ПДВ.

Дана методика з обліку податкових платежів дасть змогу контролювати склад доходів, податкових зобов'язань з ПДВ, одночасно покращувати якість та

**III Міжнародна науково-практична інтернет-конференція  
(25-26 квітня 2019 р., м. Бердянськ)**

---

інформаційне забезпечення показників, що відображаються у податковій звітності.

**Література**

1. Податковий кодекс України зі змінами і доповненнями: Закон України №2755-VI від 02.12.2010 р. [Електронний ресурс]. - Режим доступу: <http://zakon.rada.gov.ua/laws/show/2755-17>.
2. Податковий контроль : навч. посіб. / О. Є. Найденко. - Х.: Вид. ХНЕУ, 2012. - 224 с.
3. Порядок заповнення та подання податкової декларації з ПДВ: Наказ Міністерства фінансів України № 21 від 28.01.2016 р. [Електронний ресурс]. - Режим доступу: <http://zakon.rada.gov.ua/laws/show/z0159-15>.

## ФОРМУВАННЯ НАВИЧОК САМОМЕНЕДЖМЕНТУ МАЙБУТНІХ КЕРІВНИКІВ

(Єщенко М.Г., канд. пед. наук, ст. викл. кафедри менеджменту  
Виходцева А.О., студентка 3 курсу)  
ДонНАБА, м. Краматорськ, Україна

Мистецтво керувати собою, своїм часом, організувати свою роботу – це самоменеджмент, тобто новий напрямок у традиційному менеджменті, який виник внаслідок потреби у більш повному використанні творчого потенціалу працівника.

Самоменеджмент був створений відносно недавно, але почав розвиватися дуже інтенсивно. Він виник внаслідок потреби в більш повному використанні творчого потенціалу працівника [1, с. 4].

Керівник – це особа, яка займає керівну посаду та виконує організаційні й управлінські функції. Хоча керівником людина стає не завдяки професійним або особистісним якостям, а діловим. До базових ділових якостей відносяться такі критерії:

- 1) уміння створити організацію, забезпечити її діяльність усім необхідним, ставити і розподіляти серед виконавців задачі, координувати і контролювати їх здійснення, спонукати до праці;
- 2) енергійність, домінантність, честолюбство, прагнення до влади, особистої незалежності, лідерства, безкомпромісність у відстоюванні своїх прав;
- 3) контактність, комунікабельність, уміння розташувати до себе людей, переконувати в правильності своєї точки зору, повести за собою тощо [2].

Здатність до саморозвитку, насамперед, залежить від інтелекту людини. Інтелект – це відносно стійка структура розумових здібностей людини, здатність вирішувати проблеми відповідної складності, готовність до засвоєння і використання знань, а також до розумної поведінки. Існують три типи знань:

1. Базові знання, отримані у процесі навчання.
2. Професійні знання, набуті у професійній діяльності.
3. Соціальні знання, набуті у процесі життєдіяльності людини в соціумі.

Однак знання швидко застарівають, тому процес їх освоєння має бути постійним. Креативна діяльність керівників супроводжується інтелектуальною та творчою енергією в організації, а результатом цього процесу стають інновації. Інноваційний потенціал керівників, завдяки якому продукуються нові ідеї та впроваджуються інновації, є однією з найважливіших конкурентних переваг як для самого керівника, так і для організації, в якій він працює [3, с.13].

Висновки. Ті зміни, які відбуваються у повсякденному житті та управлінській сфері, допомагають підвищити вимоги до управлінського персоналу, його професіоналізму, навчання та перепідготовки. Освічена людина та, що може розвинути здатність власного розуму та спроможна усвідомлено сприйняти із оточення все, що вважає для себе потрібним, не порушуючи при цьому прав і свобод інших людей.

### Література

1. Чкан А. С. Самоменеджмент: навчальний посібник для студентів освітньо-кваліфікаційного рівня «бакалавр» напряму підготовки «Менеджмент» / А.С. Чкан, С.В. Маркова, Н.М. Коваленко. Запоріжжя: ЗНУ, 2014. 84 с.
2. Керівник – чи завжди лідер ? URL: <https://www.trn.ua/articles/5760/> (дата звернення 23.02.2019).
3. Самоменеджмент: Методичні вказівки до вивчення дисципліни для студентів спеціальності 6.030601 «Менеджмент» / Т.Б. Немченко, Т.А. Немченко, Кіровоград, КНТУ, 2016. 37 с.

## УПРАВЛІНСЬКІ ТЕХНОЛОГІЇ ІНКЛЮЗИВНОЇ ОСВІТИ

(Кондратенко Ю.І., студентка 1 курсу ОС магістр  
гуманітарно-економічного факультету БДПУ  
Наук. керівник: Крижко В.В., к.пед.н., професор)  
БДПУ, м. Бердянськ, Україна

Ідея інклюзії активно реалізується в освітньому просторі України, вона передбачає гарантування рівного доступу до отримання освітніх послуг. Інклюзивна освіта – гнучка система навчання, яка передбачає створення освітнього середовища, що відповідало б потребам і можливостям кожної дитини, незалежно від особливостей її психофізичного розвитку. Відповідно до цього постає запитання, в яких умовах мають навчатися діти з особливими освітніми потребами та як ефективно організувати освітній процес. Навчальні заклади будь-якого рівня у «Новій українській школі» повинні забезпечувати успішну соціалізацію дітей з особливостями розвитку, у суспільстві має бути створено адаптивне соціальне середовище [2, с. 115]. А це, у свою чергу, вимагає нового підходу до управління навчальним закладом. Саме це і зумовило вибір теми нашого дослідження «Управлінські технології інклюзивної освіти».

Мета дослідження полягає у вивченні та визначенні пріоритетних напрямків управлінської діяльності щодо впровадження інклюзивної освіти у закладах загальної середньої освіти.

Сутність дослідження. Одним із чинників уповільнення процесів запровадження інклюзивної освіти є неготовність керівників забезпечувати соціально-педагогічні умови інклюзивного навчання [1, с. 21]. Саме тому сучасна система управління потребує нових підходів до реалізації цієї ідеї. Оскільки освіта охоплює найбільш важливий період формування людської особистості – первинну та вторинну соціалізацію, керівникам навчальних закладів треба розробити такі технології управління, які забезпечать успішну орієнтацію учнів в турбулентному соціальному просторі, дозволять виявити особистісну неповторність та сформувані власну траєкторії соціального зростання. Згідно зі ст. 23 Конституції України кожна людина має право на вільний розвиток своєї особистості. Згідно з цим одним з пріоритетних напрямків управлінської діяльності повинно бути створення усіх умов для реалізації даної потреби.

Ми вважаємо доцільним запровадження таких управлінських технологій в період організації інклюзивного середовища:

1. Управлінські дії спрямовані на створення «розумної» інфраструктури для інклюзивного освітнього процесу.
2. Управління розвитком гуманних та високих моральних засад організації інклюзивної компоненти.
3. Управління організацією інклюзивного педагогічного процесу на засадах «soft power».

4. Управлінське забезпечення організації готовності та професійної спроможності педагогів до реалізації персоніфікованих (адаптованих до особливості окремої дитини) програм освіти в інклюзивному середовищі.

5. Управлінська рефлексія реального досвіду організації інклюзивного середовища та результатів його функціонування.

При цьому ми виходимо з того, що традиційні технології управління повинні збагачуватися новими компонентами впливу, контролю новітньої компоненти нової української школи.

Наше подальше дослідження спрямоване на відпрацювання об'єктивних показників та критеріїв оцінювання результативності управлінської діяльності по організації ефективного інклюзивного середовища.

#### **Література**

1. Малишевська І. Інклюзивне освітнє середовище / І.Малишевська // Особлива дитина:навчання і виховання. – 2016. – № 3. – С. 19–26.

2. Нова українська школа : poradnik dla vchytelja / za zag. red. N. M. Bibik. – Kyiv : Litera LTD, 2018. – 160 s.

## **ФОРМУВАННЯ КОНЦЕПЦІЇ СТАЛОГО РОЗВИТКУ СІЛЬСЬКОГО ГОСПОДАРСТВА УКРАЇНИ**

Ужва А.М., д.е.н., доцент кафедри обліку та оподаткування  
МНУ ім. В.О.Сухомлинського, м. Миколаїв, Україна

Модель сталого розвитку побудована на концепції сталого розвитку, яка визнана світовою спільнотою як домінанта ідеології розвитку людської цивілізації у XXI столітті. Концепція сталого розвитку в світовій соціально-економічній теорії та практиці розглядається як стратегія вирішення проблем збереження та відтворення навколишнього природного середовища і забезпечення високого рівня життя населення планети [2, с.2]. Важливим завданням формування моделі сталого розвитку в Україні стало забезпечення якості життя нинішнього і майбутнього поколінь нації на засадах економічного зростання, становлення соціально-орієнтованої ринкової економіки, забезпечення можливостей та гарантій праці громадян, раціонального використання ресурсного потенціалу, а також добробуту, охорони довкілля, стабілізації чисельності населення, освіти, збереження інтелектуального потенціалу країни, міжнародне співробітництво [3, с. 95].

Сільське господарство є центральною ланкою агропромислового комплексу країни, одиниця валової продукції якого створює умови для виробництва продукції в інших галузях економіки країни. Проте, за оцінками експертів ООН, сільське господарство визнане найнебезпечнішим видом людської діяльності з огляду на обсяги використання природних ресурсів. Так, результатом такої діяльності зазвичай є ерозія ґрунтів, виснаження водних ресурсів, агрохімічні отруєння ґрунтів, водні і повітряні забруднення та інше, тому проблема трансформації сільського господарства на засадах сталого розвитку набуває все більшої актуальності в умовах сьогодення.

Забезпечення сталого розвитку сільського господарства передбачає узгоджене та збалансоване співіснування екологічної, економічної та соціальної компонент. Так, перша особливість впливає з того, що сільське господарство забезпечує населення країни продовольчими товарами. Отже, від рівня розвитку сільського господарства та відповідних галузей промисловості залежить життєвий рівень населення. Друга особливість полягає в тому, що земельні ресурси одночасно є засобом виробництва, і предметом праці, а частина інших засобів виробництва (рослини, тварини) відтворюються безпосередньо в тій самій галузі. Рівень розвитку сільського господарства є недостатнім для забезпечення потреб населення в якісних, екологічно чистих продуктах харчування, виробництво багатьох видів продукції є збитковим або приносить низькі прибутки, запровадження нововведень для покращення якості продукції, підвищення ефективності виробництва, зменшення шкідливого впливу на навколишнє середовище. Третя особливість – сільське господарство входить до системи великих монопольних утворень і тому зазнає найбільшого руйнівного впливу конкурентних сил з боку обслуговуючих та переробних підприємств, що в



загальноекономічному та соціальному відношеннях негативно позначається на економічній складовій [1, с.68].

Отже, актуалізація наукової проблеми формування сталого розвитку сільського господарства зумовлена динамічністю і багатогранністю досліджуваної категорії, як інтегрованої системи, що включає соціальну, економічну, екологічну складові, які самі по собі є нестабільними. Також існує конкуренція між розвитком цих складових, і це об'єктивна обставина, тому що всі вони функціонують за рахунок ресурсного потенціалу.

#### **Література**

1. Ужва А.М. Сталий розвиток аграрного бізнесу сільськогосподарських товаровиробників регіону: теорія, методологія, практика: монографія. Миколаїв: ФОП Швець В.М., 2017. 348 с.
2. Цілі сталого розвитку 2016-2030: національна доповідь URL: <http://www.un.org.ua/ua/tsili-rozvytku-tysiacholittia/tsili-staloho-rozvytku>
3. Шубравська О.В. Сталий розвиток агропродовольчої системи України: монографія. К.: Ін-т економіки НАН України, 2002. 203 с.

## **ПОНЯТТЯ МЕДИЧНОЇ ПОМИЛКИ**

(Шостак А. В., студентка 3 курсу гуманітарно-економічного факультету  
Наук. керівник: Ю.М. Фролов, д. ю. н., проф.)  
БДПУ, м. Бердянськ, Україна

Медичні помилки сьогодні є досить важким та неоднозначним розділом медичної науки, якого на жаль не вдається уникнути жодному спеціалісту цієї справи. Незважаючи на сучасні досягнення в діагностиці й процесі лікування багатьох захворювань статистичні данні наголошують на тому, що безпомилковість лікарської практики в принципі не вдається можливим. Помилки медичних працівників відносять до суперечливих явищ правового осмислення медичної практики. Притягнення до відповідальності лікаря або лікувального закладу за діяльність або бездіяльність, що спричинило собою тяжкі обставини є актуальною проблемою упровадження «доказової медицини», особливо говорячи про це в рамках медичної реформи в Україні.

Метою даної роботи є дослідження поняття медичних помилок. Обрана тематика залишається предметом чисельних наукових студій представників як юридичних наук, так і медичних. Серед них слід зазначити найвагоміші праці С.А. Антонова, М.І. Пирогова А.М. Савицької, С.Г. Стеценка, тощо.

Основна частина науковців які досліджують поняття медичної помилки, ставлять акцент саме на міждисциплінарному характері – поєднуючи у собі медичні та юридичні аспекти. Правова природа медичної помилки може виступати як причиною правопорушення, так і підставою для притягнення або звільнення від юридичної відповідальності. Фізична особа звертається за медичною допомогою, очікуючи, що вона буде якісною й ефективною. Разом із тим деякі з медичних маніпуляцій у разі помилкових дій медичних працівників завдають шкоду пацієнту і можуть закінчуватися летальним результатом або інвалідністю [3,с.37]. Медики ж в той час, визначають свої помилки в професійній сфері як наслідок добросовісної омани за відсутності недбальства, халатності або складу злочинну за неправильну дію (або бездіяльність) лікаря, основою якої є недосконалість сучасної медичної науки, незнання або невміння використати наявні знання на практиці [2,с.53]. Представники юридичного аспекту даного питання не мають єдиної точки зору щодо визначення кваліфікації злочину, оскільки у Кримінальних кодексах держав відсутнє визначення «лікарська помилка», і вже незалежно від наслідків є не караною автоматично. З юридичної точки зору, у контексті правових наслідків медична помилка є протиправним діянням, яке є однією з умов відповідальності. Водночас у медичних трактуваннях поняття «медична помилка» застосовується в розумінні безвинної помилки лікаря, що виключає відповідальність.

Незважаючи на те, що погляди медиків та юристів майже діаметрально протилежні, істина перебуває десь посередині. Медичну помилку слід розглядати дії або бездіяльність медичного працівника, які призвели до негативних для здоров'я чи життя пацієнта наслідків та які викликані об'єктивними чи

суб'єктивними факторами. Саме ці дві групи факторів можуть бути покладені в основу класифікації медичних помилок [1,с.95].

Отже, виходячи з цього можемо зробити висновки, що у нормативно-правових актах відсутнє визначення як поняття «медична помилка», так і змісту її, що в кінцевому рахунку призводить до відсутності чіткого розмежування підстав звільнення або притягнення до відповідальності медичного закладу або персоналу. Але разом з тим медичною помилкою є помилка, яка має місце внаслідок неправильних дій (або бездіяльності) медичного працівника в процесі надання медичної допомоги, що спричиняє за собою порушення фізичного або психічного стану здоров'я пацієнта.

#### **Література**

1. Антонов С. Медична помилка: юридичний аспект. МЛ - клуб. (Медичне право). 2008. Вип. № 10(56), С.94-97.
2. Дьолог М. Лікарські помилки. Радіологічний вісник. 2014. Вип. № 2(51), С. 53-56.
3. Мостовенко О. Поняття, ознаки та класифікація лікарських помилок. Підприємство, господарство і право (Цивільне право і процес). 2018. Вип.10, С.37-40.

## **ІСТОРИЧНІ ТА ЮРИДИЧНІ НАУКИ**

### **МІЖНАРОДНО-ПРАВОВІ ДОГОВОРИ ЯК ДЖЕРЕЛО НАЦІОНАЛЬНОГО ЕКОЛОГІЧНО ПРАВА УКРАЇНИ**

(Вареник Вадим, студент гуманітарно-економічного факультету, 2ПР групи, наук.  
керівник Петягіна І.Б., старший викладач, кафедра правознавства БДПУ Україна  
м. Бердянськ)

Актуальність дослідження. Екологічне право є актуальною галуззю права, адже регулює питання забезпечення екологічної безпеки і раціонального використання природних ресурсів, посідає провідне місце як перспективна галузь в цивілізованих країнах. За останні п'ять років українське суспільство почало частіше апелювати до забезпечення екологічних прав та дотримання існуючих норм в цій сфері. Невід'ємною складовою цих норм є міжнародні договори. Частина 2 статті 19 Закону України "Про міжнародні договори" встановлює, що у разі виникнення конфлікту між ратифікованим міжнародним договором та національним правовим актом, перший має вищу юридичну силу. Український законодавець інтегрує міжнародно-правові норми в сферу національного екологічного права, тим самим, підвищуючи стандарти життєдіяльності громадян.

Ступінь досліджуваності проблеми. Вивченням цієї теми займалися Кравченко С.М., Пилипенко П.Д., Гвоздик П.О., Шамшученко Ю.С та інші.

Мета дослідження. Дослідити міжнародні екологічні конвенції, котрі були ратифіковані українським законодавцем, оцінити вплив міжнародних актів на українське законодавство.

Методи дослідження. У роботі були використані такі методи дослідження: компаративний, аналогія, аналіз та інші.

Сутність дослідження. З усіх галузей права України, екологічне право має найбільшу кількість кодифікованих актів. Відповідно до статті 9 Конституції України, паралельно з національними правовими актами, кодифікувались міжнародні договори, кількість яких сягає 42. Найголовніші конвенції, підписантом яких була українська сторона є: Бернська конвенція ("Конвенція про охорону дикої флори і фауни та природних середовищ існування в Європі"), Рамсарська Конвенція про захист та збереження водно-болотних угідь, Стокгольмська конвенція про стійкі органічні забруднювачі, Європейська ландшафтна Конвенція та інші міжнародно-правові акти.

Бернська конвенція ратифікована Верховною Радою України з травня 1999 року. Мета конвенції полягає в збереженні дикої флори та фауни та їхніх природних місцеперебувань. Виконавчим органом Бернської конвенції є її Постійний комітет, до складу якого входять офіційні представники всіх сторін. На щорічних засіданнях комітету обговорюються напрямки, програми, проекти та плани дій, спрямованих на збереження та відновлення європейського різноманіття, схвалюються відповідні рекомендації та резолюції, а також вносяться поправки до додатків конвенції[1].

**III Міжнародна науково-практична інтернет-конференція  
(25-26 квітня 2019 р., м. Бердянськ)**

---

Членство в Рамсарській конвенції Україна поновила 29 жовтня 1996 року. Конвенція спрямована на збереження та розумне використання водно-болотних угідь як місце існування водоплавних птахів. Виконавчими органами Рамсарської конвенції є Керівний комітет, Секретаріат конвенції, Науково-технічна комісія та Міжнародні організації-партнери.

Стокгольмська конвенція про стійкі органічні забруднювачі ратифікована 24.12.2007 року. Вона спрямована на забезпечення охорони здоров'я людей та довкілля від шкідливого впливу низки небезпечних високотоксичних хімічних речовин. Виконавчим органом є Секретаріат.

Європейська ландшафтна конвенція набрала чинності в Україні 01.07.2006 року. Ціллю конвенції є сприяння охороні, регулюванню та плануванню ландшафтів, а також організація європейської співпраці з питань ландшафту. Виконавчим органом є Комітет Міністрів.

Отже, Україна є активною учасницею міжнародних конвенцій, але екологічний моніторинг показує, що не всі обов'язки та вимоги цих конвенцій виконуються. Цьому сприяє абстрактність понять, прописаних в положеннях угод. Кожний міжнародний договір має виконавчі органи або інші органи, що ведуть загальний нагляд за виконанням його норм, але реальний контроль та дієві санкції, нажаль, відсутні. Конвенції мають свої особливості, наприклад, Рамсарська конвенція передбачає співпрацю з європейськими громадськими організаціями, які провадять свою діяльність в сфері екології. Відповідно і забезпечення виконання екологічних прав та обов'язків покладається на національні правоохоронні інституції.

**Література**

1. Кравченко С. М. Актуальні проблеми міжнародного права навколишнього середовища : підручник / С. М. Кравченко, А. О. Андрусевич, Дж. Бонайн ; під заг. ред. проф. С. М. Кравченко. – Львів : Вид. центр ЛНУ, 2002. – 336 с.

**ОСОБЛИВОСТІ МІЛІТАРИЗАЦІЇ СИСТЕМИ ФІЗИЧНОГО ВИХОВАННЯ У  
РАДЯНСЬКІЙ УКРАЇНІ (30-РОКИ ХХ ст.): КОМПЛЕКС ГПО**

(Дмитро Кіосов, студент 1 курсу магістратури, ГЕФ  
Наук. керівник: О.С.Авдєєва, к. іст.н., доцент (БДПУ))

Серед основних проблем і чинників що визначають сучасний стан України, особливе занепокоєння викликає низький стан фізичного здоров'я населення, тому оздоровлення населення є важливим соціальним завданням. Для вирішення цього завдання потрібне створення сучасної та ефективної державної політики в галузі фізичного виховання населення. Аналізуючи історичний процес виникнення, становлення та подальшого розвитку фізичної культури та спорту, варто дослідити переламний для українського спорту період, а саме 30 – ті роки ХХст. Основним елементом фізкультурно-спортивної системи було запровадження в 1931 р. комплексу «Готовий до праці та оборони»

Метою комплексу було підвищення рівня фізичного виховання і військової готовності населення, а найголовніше - це розвиток молодого покоління. Основним завданням було зміцнення здоров'я суспільства.

У радянську добу, фізкультурно-спортивний рух переживав глибокі зміни у всіх галузях, спричинені процесами мілітаризації. У межах даної розвідки зроблено спробу з'ясувати процес формування тенденції на мілітаризацію спортивного життя, на підпорядкування фізичної культури та спорту політичним цілям та інтересам влади.

30-ті рр. ХХ ст. – це період кардинальних змін у системі фізичного виховання суспільства. Важливим кроком на шляху розвитку фізичної культури і спорту та посилення їх зв'язку з політикою і обороною держави, покликаною зіграти важливу роль в підготовці всебічно розвинених і фізично досконалих людей, стала ініціатива комсомолу в створенні комплексу фізкультурної підготовки в загальноосвітніх, професійних і спортивних установах, та підтримується державною системою патріотичного виховання молоді. Таким комплексом став Всесоюзний комплекс ГПО «Готовий до праці і оборони СРСР» [1, с.4]. У 1931 року ВРФК (Вища рада фізичної культури) затвердила фізкультурний комплекс ГПО I ступеня. Норматив I ступені комплексу об'єднав в себе: 1) плавання; 2) греблю; 3) стрибки і метання; 4) біг; 5) підтягування на перекладині (для чоловіків) і лазіння по канату (для жінок); 6) їзду на велосипеді; 7) пересування в протигазі; 8) перенесення патронного ящика; 9) лижний перехід; 10) надання першої допомоги; 11) виконання санмінімуму; 12) знання основ самоконтролю; 13) знання основ фізкультурного руху в СРСР. [2, с.124].

Після перших років функціонування комплекс ГПО було змінено у листопаді 1939р. У ньому посилено військово фізичну спрямованість. Оскільки він мав вирішити завдання всебічного фізичного розвитку громадян СРСР, то в його основу було покладено принцип багатоборства. Норми для складання іспитів ГПО включали: 1) вправи загальнорозвивального і військово-прикладного характеру; 2) вправи, спрямовані на розвиток фізичних якостей: швидкості,

витривалості, сили, спритності, сміливості, рішучості. Норми першої групи були загальними для всіх. До них входили гімнастика, біг (крос), подолання смуги перешкод, лижі. Норми другої групи склалися фізкультурником за вибором, відповідно до того виду спорту, яким він займався: легка атлетика, лижі, плавання, гімнастика та ін. [5, с. 27].

Таким чином, із введенням комплексу ГПО, з одного боку, покращується якість фізичного виховання та спорту, з іншого ж – відбувається поступова воєнізація, фізкультури яка поставлена під повний контроль комуністичної партії. Комплекс ГПО у 1930-ті став основою всієї системи фізичного виховання населення, а його нормативи протягом багатьох років служили орієнтирами різнобічної фізичної підготовки. Він зіграв важливу роль у розвитку масового фізкультурного руху в радянській Україні. Комплекс як соціально-культурне явище став важливою частиною фізичної культури особистості і суспільства.

Отже, на сьогодні існує потреба в проведенні якісних змін у сфері фізичної культури і спорту на основі використання сучасних підходів, об'єднання зусиль зацікавлених організацій та широких верств населення. Особливої актуальності набуває визначення стратегічних напрямів розвитку цієї сфери, аналізу історичного досвіду фізичного виховання та спорту.

#### **Список використаної літератури**

1. Розвиток системи фізичного виховання в навчальних закладах України у 30-х роках ХХ ст. / Наталія Соколова // Фізичне виховання, спорт і культура здоров'я у сучасному суспільстві. - 2012. - № 4. - С. 46-51.
2. История физической культуры и спорта: [Учеб. для студентов ин-тов физ. культуры / В. В. Столбов, Г. Д. Харабуга, Н. И. Пономарев и др.]; Под общ. ред. В. В. Столбова. – М.: Физическая культура и спорт, 1983. – 359с.
3. Справочник спортсмена / [под ред. А. Лазебы]. – Л. : Газ-журн и книжн. изд-во, 1949. – 559 с.

## **ПРАВОСЛАВНЕ ХРАМОВЕ БУДІВНИЦТВО НА ПІВДНІ УКРАЇНИ У 1734-1775 РР.**

(Коваль О.С., аспірантка)  
БДПУ, м. Бердянськ, Україна

Вивчення православного храмового будівництва у 1734-1775 рр. дозволяє зробити висновок, що ті землі Півдня, які входили до складу Російської імперії, були розділені в церковно-адміністративному плані між Київською, Переяславською, Білгородською та Воронежською єпархіями, причому територія першої в регіоні скорочувалась на користь інших, і, до того ж, в низці аспектів обмежувалась повноваженнями незалежного від єпархіальної влади Києво-Межигірського ставропігійного монастиря, що, відповідно, вносило зміни в коло учасників процедури надання дозволів на закладку і освячення храмів.

Практика зведення церков на тих землях Півдня, що перебували під зверхністю Петербурга, в чималій мірі залежала не тільки від законодавчого регламентування, але і від цілої низки інших факторів, включно із специфікою адміністративно-територіальних утворень, до складу яких вони належали. Перебування південноукраїнських земель на фронті, розширення за їх рахунок державних кордонів Російської імперії і використання цих територій як плацдарму для подальшої експансії зумовлювали високий рівень мілітаризованості регіону, причому з присутністю тут доволі різношерстих мілітарних і парамілітарних формувань, низкою з яких дотримання православ'я проголошувалось засадничим. Тож задля досягнення далекоглядних амбітних геополітичних планів, центральна російська влада використовувала цей релігійний чинник, йшла на зосередження в руках військового керівництва цих одиниць значної реальної влади в церковній сфері і на поступки безпосередньо в питаннях церковного будівництва. Йдеться передусім про військове керівництво як Вольностей Війська Запорозького [2], так і Нової Сербії та Слов'яносербії. В низці випадків це викликало спротив єпархіальних структур, що було проявом намагань відстоювати зверхність духовного відомства у церковній сфері.

Храмова мережа на підросійських південноукраїнських землях у цей період хоча і розширювалась, але в цілому залишалась доволі нерозгалуженою у порівнянні із сусідніми, «старими», більш віддаленими від кордону землями Російської імперії. При цьому є сенс казати більше навіть не про єдину мережу православних храмів регіону, але про мережі, які діяли обособлено в рамках різних адміністративно-територіальних і військових одиниць. І щільність мереж у цих одиницях суттєво відрізнялась, з огляду у тому числі і на підходи до їх формування.

Рівень урбанізованості під російських земель Півдня залишався вкрай низьким [1], тож абсолютна більшість храмів зводилась у сільській місцевості.

Що стосується тієї частини південноукраїнських земель, яка у зазначений період входила до складу Кримського ханства, то ситуація із храмовим будівництвом тут визначалась фірманами султанів, які видавались митрополитам



Готської та Кафської єпархії. Ці фірми забороняли зводити нові православні храми, що звужувало конкретику православного храмового будівництва на землях мусульманської країни до ремонту і перебудови старих складових церковної мережі.

#### **Література**

1. Константинова Вікторія. Джерела з соціально-економічної історії міст Південної України останньої чверті XVIII – 1853 р.: Автореф. дис. канд. істор. наук: 07.00.06. / Запорізький держ. ун-т. – Запоріжжя, 2004. – 21 с.
2. Лыман Игорь. Запорожское казачество и церковь в период Новой Сечи. – Lambert Academic Publishing, 2014. – 188 с.

## РОЛЬ ПРОФЕСІЙНОГО САМОРОЗВИТКУ ДЛЯ УСПІШНОЇ ПРОФЕСІЙНОЇ ДІЯЛЬНОСТІ ЮРИСТА

(Куліда О.О., асистент, аспірант)  
МДПУ ім. Б. Хмельницького, м. Мелітополь, Україна

У сучасному суспільстві виникає ряд протиріч в області професійної діяльності фахівців в області права, до яких можна віднести наступні: дедалі більші вимоги до професійних умінь фахівця, до його особистості та відсутність науково-обґрунтованої теорії професійного саморозвитку юриста; великою кількістю підходів до професійного саморозвитку та відсутність наукового підходу до професійного саморозвитку юриста, в рамках якого ефективно здійснюється його формування; індивідуальний, розрізнений характер системи професійного саморозвитку юриста і дискретний характер сформованої системи післядипломної освіти фахівців в області права.

Професійний саморозвиток юриста – це цілеспрямований процес фахівця в області права на самовдосконалення своїх професійних умінь і навичок.

В процесі професійної діяльності у юриста виникають потреби в набутті нових знань і формуванні нових умінь. І тут найважливішою умовою успішної професійної діяльності юриста стає його професійний саморозвиток. Реалізувати ж потреби в набутті цих знань, умінь і навичок можна тільки шляхом активного саморозвитку, який забезпечує формування точних уявлень про шляхи і методи цілеспрямованого вирішення завдань власного самовдосконалення. Якщо розглядати поняття саморозвитку крізь призму професії юриста, то саморозвиток можна визначити як процес цілеспрямованого розвитку себе як фахівця в області права, який включає в себе перш за все самовдосконалення тих компетенцій, які забезпечують успіх в професійній діяльності. Саморозвиток юриста, його значимість і сам процес здійснення базується на особливостях професійної діяльності, які передбачають:

- широкий спектр поширення (від державних структур - правоохоронних органів, до загальних управлінських і господарських структур);
- високі вимоги до утворення фахівця (як правило це закінчення ЗВО або вчений ступінь);
- відповідальність за вчинені дії (юрист приймає рішення, від яких залежить життя людей - взяття під варту, твердження обвинувального висновку, пред'явлення позовів та ін.);
- схильність стресових ситуацій (постійне спілкування з людьми, ведення переговорів, ненормований робочий день);
- певні вимоги до особистості юриста (так як дії юриста є гласними, знаходяться під наглядом суспільства, юристом може стати людина тільки з бездоганною репутацією, що володіє певними моральними цінностями і ідеалами).

Виходячи з даних особливостей професійної діяльності складається ряд вимог до індивіду, який збирається влаштуватися юристом, до них ми можемо

**III Міжнародна науково-практична інтернет-конференція  
(25-26 квітня 2019 р., м. Бердянськ)**

---

віднести такі: певний рівень інтелектуального розвитку; рівень сформованості професійних компетенцій; стан здоров'я індивіда; бездоганна репутація; прогнозоване зростання професійних умінь.

У сучасній системі юридичної освіти виникає ряд протиріч, внаслідок яких виникає проблема формування здатності юриста до професійного саморозвитку.

– професійний саморозвиток юриста є тривалим процесом, що відбувається протягом усієї професійної діяльності;

– професійний саморозвиток слід розглядати як мету післядипломної освіти юриста;

– професійний саморозвиток є найважливішою умовою ефективної діяльності юриста.

## **ДІЯЛЬНІСТЬ МІЖНАРОДНОЇ ОРГАНІЗАЦІЇ ЗІ СТАНДАРТИЗАЦІЇ (ISO)**

(Малюк О.Ю., канд. філол. наук, доцент)  
ДЗ „ЛНУ імені Тараса Шевченка”, м. Старобільськ, Україна

Економічні зв'язки між країнами й розширення робіт зі стандартизації вимагали їх координації. У зв'язку з цим були створені перші національні організації зі стандартизації у Великобританії (1911 р.), Німеччині (1917 р.), Франції, США (1918 р.). У 1926 р. створена міжнародна федерація національних асоціацій зі стандартизації – ISA, до складу якої ввійшло близько 20 національних організацій зі стандартизації. Було розроблено понад 180 міжнародних рекомендацій зі стандартизації. У 1946 р. під егідою ООН 25 країн створили Міжнародну організацію зі стандартизації ISO, яка успішно діє і зараз.

Стрімкий розвиток сертифікації сприяв тому, що у 1971 р. для розробки способів взаємного визнання національних і регіональних систем сертифікації та міжнародних знаків відповідності продукції вимогам стандартів та інших нормативних документів, у першу чергу, – тих, що стосуються безпеки споживачів, охорони здоров'я населення і захисту навколишнього середовища, був створений Комітет Ради ISO – SERTICO, який у 1985 р. був реорганізований у Комітет Ради ISO з оцінки відповідності – CASCO [2, 165].

До європейських організацій, що займаються стандартизацією, належить Європейський комітет зі стандартизації – CEN та Європейський комітет зі стандартизації в електротехніці – CENELEC.

Діяльність CEN у напрямі стандартизації систем якості знайшла своє відображення у створенні європейських стандартів EN 29001, EN 29002, EN 29003, які є аналогами стандартів ISO 9001, ISO 9002, ISO 9003. Країни Європи, що входять до складу ЄС, створюють національні стандарти із систем якості, на базі стандартів ISO серії 9000, або ж посилаються на стандарти EN серії 29000.

Після отримання незалежності Україна проводить активну політику інтеграції в міжнародні та європейські структури. Україна прийнята в члени Міжнародної організації ISO, а 14.02.1993 р. – у члени міжнародної електротехнічної комісії IEC, що дає їй право нарівні з іншими 90 країнами світу брати участь у діяльності більш як 1000 міжнародних робочих органів, технічних комітетів зі стандартизації і використовувати у своїй роботі понад 12 тисяч міжнародних стандартів [2, 166].

Розробником міжнародних стандартів серії ISO 9000 є Міжнародна організація зі стандартизації (International Certification Organization (ISO)). Підготовка проектів міжнародних стандартів покладалася на технічний комітет ISO/TC 176 „Керування якістю і забезпечення якості”. Створення стандартів серії ISO 9000 – це наслідок узагальнення практичного досвіду, накопиченого за весь післявоєнний період розвитку промисловості у світі.

З розвитком систем управління якістю виникла необхідність унесення змін у міжнародні стандарти з метою зробити їх повнішими й універсальнішими. Для цього в 1994 р. була видана нова редакція стандартів серії ISO 9000 [1, 42].

**III Міжнародна науково-практична інтернет-конференція  
(25-26 квітня 2019 р., м. Бердянськ)**

---

Таким чином, міжнародна організація зі стандартизації ІСО – це глобальна мережа, що визначає стандарти, необхідні для функціонування державних, комерційних і громадських організацій.

**Література**

1. Анпілогов В. М. Взаємозамінність та стандартизація : конспект лекцій / В. М. Анпілогов. – К : КМУЦА, 2006. – 63 с.

2. Саранча Г. А. Метрологія, стандартизація, відповідність, акредитація та управління якістю : підручник / Г. А. Саранча. – К.: Центр навч. л-ри, 2006. – 668 с.

## **СОЦІАЛЬНА РЕКЛАМА, ЯК ФЕНОМЕН СУСПІЛЬНОГО ЖИТТЯ: ІСТОРИЧНИЙ КОНТЕКСТ**

(Микола Оверченко, студента 3 курсу, ГЕФ  
Наук. керівник: О.С.Авдеева, к. іст. н., доцент (БДПУ))

Реклама займає важливе місце в житті сучасної людини. Вона проникає в різні сфери її діяльності, значним чином впливає на соціокультурні аспекти життя.

Проблемою розвитку реклами займаються науковці: Бондарець В.В., Бернадська Ю.С., Марочкіна С.С., Смотрова Л.Ф., Дмитрієва Л.М., Ченова В.В., Старих Н.В. Процес зародження та розвитку соціальної реклами вимагає ґрунтовнішого дослідження. Метою є розглянути роль соціальної реклами на початкових етапах її розвитку, навести приклади використання. Під час дослідження використано як загальнонаукові методи (системно-структурний, узагальнюючий), так і спеціальні: історичний, джерелознавчі (евристичний, конкретно-пошуковий метод).

Під різними назвами і в різні епохи реклама застосовувалася з давніх часів. Спочатку вона була усною. Рознощики, бродячі ремісники, торговці розхвалювали свій товар, пропонували різні послуги, при цьому створюючи шум. Звідси і пішла назва: «reclamare» - «викрикувати». Різні народи по-різному оприлюднювали рекламу. Наприклад, греки малювали свої оголошення на скелях уздовж торгових шляхів, вирізали на дерев'яних стовпчиках; єгиптяни встановлювали біля своїх будинків своєрідні вивіски - стовпчики з переліком різних послуг. У Стародавньому Римі для реклами будували спеціальні стіни - альбуми, їх заповнювали оголошеннями, написаними вугіллям або пурпуровою фарбою. [5].

З розвитком економіки і найбільших досягнень науково-технічного прогресу виникають нові і нетрадиційні форми реклами. Це перш за все пов'язано з промисловим переворотом, що відбувся в різних країнах з 60-х років XVIII століття (Англія) до кінця XIX століття, так як розвивалося масове виробництво товарів і в зв'язку з цим з'явилися проблеми зі збутом даних товарів. Так, починають з'являтися перші рекламні агентства. Слід зазначити, що у фахівців існують різні точки зору кого слід вважати першим рекламним агенством, в 1842 в США Волні Палмер, є й інші точки зору, так як дане компанія проіснувала недовго і тому слід вважати першою - американське рекламне агентство N. W. Ayer & Son, створене в Філадельфії в квітні 1869 Френсісом Уейланд Айером.[1].

У США в XIX столітті більшість рекламістів використовувало надзвичайно екстравагантні прийоми звернути на себе увагу. Так, широку негативну реакцію викликало використання в рекламі природних ландшафтів. Креслили прямо на скелях, що обступають проїжджу дорогу, річковий або морський берег, гігантських послань, які закликають покуштувати що-небудь або звернутися за певними медичними послугами. Все це дало поштовх до розвитку соціальної

реклами. У США з'явилися громадські організації, завдяки яким на початку ХХ століття в американське життя прийшло поняття соціальної реклами. Дану місію спочатку здійснювали листівки, що закликають вступати до лав збройних сил, щоб дати великий позитивний результат в роки Громадянської війни (1861). Уряд почав використовувати PSA, публікуючи безкоштовні оголошення про наймання до армії, про продаж державних облігацій, перетворивши соціальну рекламу в могутній засіб пропаганди. Офіційна історія соціальної реклами починається в США в 1906 році. Так, в цьому ж році Американська громадянська асоціація створила першу соціальну рекламу, що закликає захистити Ніагарський водоспад від шкоди, що завдається енергетичними компаніями. Асоціація стала закуповувати рекламні площі в журналах, щоб згуртувати громадську думку на захист природи. [3]. В цей же період суспільне обурення викликали нелюдські умови експлуатації дитячої праці. Це теж стало приводом захисної рекламної кампанії в пресі. В період імперської Росії існувала соціальна реклама, яка реалізовувалася за допомогою постерів і плакатів. Шляхом даних плакатів держава вступала в комунікацію з населенням, з метою отримання від нього допомоги в підтримці порядку і поповнення армії. Здебільшого плакати були спрямовані на отримання допомоги жертвам воєн: Першої Світової і Російсько-Японської. Також під час Першої світової війни, в 1917 році в США з'явився рекрутинговий плакат Джеймса Монтгомері Флегга «Ти потрібен американській армії», на якому «дядько Сем» закликав новобранців йти в армію. Також слід зазначити знамениті в 20-х і 40-х роках в СРСР плакати Дмитра Моора «Ти записався добровольцем» і Іраклія Тоїдзе «Батьківщина - мати кличе!» [4].

Наприкінці ХХ століття в сленгу англійських рекламників і журналістів став використовуватися термін *ambient media*. Ембієнт-реклама (англ. *Ambient advertising* або *ambient media*, від англ. *Ambient* - навколишній) - це такий напрямок в рекламі, де замість традиційних носіїв рекламних повідомлень (друковані ЗМІ, час в ефірі або рекламні щити) використовуються елементи навколишнього середовища: лавки, двері, стіни будинків, офісне приладдя тощо. Поява такої зовнішньої реклами було викликано тим, що традиційна - втрачала свою силу впливу.

#### **Список використаних джерел:**

1. Основи рекламної діяльності / Миронов Ю.Б., Крамар Р.М. Навчальний посібник. - Дрогобич: Посвіт, 2007. - 108 с.
2. Основы рекламы / Ю.С. Бернадская, С.С. Марочкина, Л.Ф. Смотровя. Под ред. Л.М. Дмитриевой. - М.: Наука, 2005. - 281 с.
3. Еволюційний розвиток реклами: соціально-історичний аспект / Б.Б. Бондарець // Наукові праці [Чорноморського державного університету імені Петра Могили комплекс «Києво-Могилянська академія»]. Сер. : Соціологія. - 2014. - Т. 234, Вип. 222. - С. 55-59.
4. История рекламы . Ченова В.В., Старых Н.В. СПб: Питер, 2002. - 304 с.
5. Реклама в Античному суспільстві / М. В. Оверченко // «Сучасні тенденції розвитку науки» (м. Харків, 26-27 травня 2017 р.). - Херсон : Видавничий дім "Гельветика", 2017.

## ФІЛОСОФСЬКИЙ СМИСЛ ІДЕЇ СВОБОДИ В ІСТОРИЧНОМУ РОЗВИТКУ

(Прудка Т. В., аспірант кафедри філософії Донбаського державного педагогічного університету, м. Слов'янськ Донецької обл., Україна)

Концепт свободи в ході історії трактувався неоднозначно. Кожна епоха, кожне покоління визначали його згідно зі своїм баченням.

В античній філософії свобода розглядається через взаємозв'язок з долею. Вона трактується як колективне право здійснювати суверенітет громади, як право членів громади бути керованими в їх власних інтересах. Аристотель писав: «Вільною називаємо ту людину, яка живе заради себе, а не для іншого» [3, с. 29]. Тобто в античності свобода сприймалася як зовнішня.

У середньовіччі стало зрозуміло, що проблема свободи волі та приречення ірраціональна і практично нерозв'язна, в першу чергу для богослов'я. Середньовічна людина стала акцентувати увагу на своїй індивідуальності, але вона більше носить характер взаємозв'язку з Богом. Християнство передбачає любов людини до Бога і ближнього, і тільки від особистого вибору людини залежить, яка доля чекає на неї у майбутньому.

Метафізична любов до Бога передбачає певну відповідальність людини перед Богом і людьми, усвідомлений вибір між добром і злом, порятунком або погибеллю. Кожна особистість вільна в цьому виборі. Серед середньовічних філософів відомі Фома Аквінський і Блаженний Августин. У своїй «Сповіді» Августин Аврелій пише про Бога: «Ти розв'язав мене і звільнив» [1, с. 265]. Поза Богом для нього свободи немає, оскільки Бог – першопричина і основа всього.

В епоху Відродження проблема свободи пов'язується з обґрунтуванням нашого земного призначення. Необхідними складовими свободи є гідність людини та її самоствердження. Особливе значення мала вільна творчість, в якій кожен міг висловити свою індивідуальність, заявити про свою неповторність і значущість.

З часу Просвітництва виникає панування всемогутньої природної причинності та закономірності. Бенедикт Спіноза запропонував трактування свободи, що ґрунтується на визнанні сили людського розуму і пізнання. У світі загальної потреби людина, тим не менш, може збільшити межі своєї свободи, бо вона є результатом пізнання необхідності.

Кант визначав свободу як незалежність від емпіричних умов, в цьому він бачив її негативний аспект, і як здатність приймати рішення на власний вибір – це він вважав позитивним аспектом.

Екзистенціалісти ставили свободу понад усе, вона необхідна для життя так само, як і повітря. Без свободи життя знецінюється, позбавляється своєї основи, внаслідок чого виникає страх, почуття відчуженості від світу, ворожості навколишнього середовища. Ясперс вважав, що вільне буття означає можливість здійснювати добру або злу волю. Добра воля володіє достовірністю безумовного, божественного.



Святі отці Церкви вважали, що справжня свобода можлива тільки в духовному єднанні з Богом. Святитель Ігнатій Брянчанинов писав: «Свобода твоя повинна бути для тебе засобом працювати Господу» [2, с. 529]. Старець Микола Гур'янов підкреслював, що людина живе для того, щоб розмовляти з Богом, оскільки вона є Його творінням.

У нинішню епоху постмодернізму свобода розглядається в найбільш широкому діапазоні. Однак більшість концепцій все ж таки пов'язує свободу з відповідальністю, заперечуючи свавілля. Таким чином, у наш час свобода перш за все пов'язана з гуманізмом.

Історико-філософський аналіз феномена свободи від античності до нашого часу підтверджує її метафізичний характер і суперечливість.

#### **Література**

1. Августин Аврелий. Исповедь. – Краматорск: Тираж-51, 2013. – 400 с.
2. Святитель Ігнатій (Брянчанинов Д. А.). Собр. Соч. в 7 т. / Свят. Ігнатій Брянчанинов, єпископ Кавказский и Черноморский. – Краматорск: Тираж-51, 2009. Т. 7: Письма. – 736 с.
3. Чанышев А. Н. Аристотель. / А. Н. Чанышев. – М.: Мысль, 1987 – 222 с.

## **МИСТЕЦТВОЗНАВСТВО**

### **ВПРОВАДЖЕННЯ ІГРОВОЇ ДІЯЛЬНОСТІ НА УРОКАХ МУЗИЧНОГО МИСТЕЦТВА ЗАСОБАМИ ХМАРНИХ СЕРВІСІВ LEARNING APPS**

(Нестеренко О.І., вчитель музичного мистецтва I категорії)

Вільшанська ЗОШ I-III ступенів, Недригайлівський район, Сумська область

У процесі всебічного розвитку особистості мистецтву належить важлива роль, бо, хоча основою всебічного розвитку особистості є саме життя, в якому головну роль грає цілеспрямована людська праця, але життя без мистецтва не формує і не виховує всебічно і гармонійно розвинутої особистості.

Надзвичайно важливо, щоб вплив мистецтва почався як можна раніше, в дитинстві. Вихована з ранніх років здатність глибоко відчувати і розуміти мистецтво зберігається потім на все життя, впливає на формування естетичних почуттів та смаків людини.

Звернення дітей до мистецтва, розвиток музично-естетичних і музично-творчих здібностей, як головної якості особистості, є першочерговим завданням музичного виховання.

Процес розвитку творчого потенціалу у кожної дитини має індивідуальний темп і особливості. Сукупність особистих проявів і реакцій на кожному етапі розвитку творчого потенціалу під впливом використання ігрової діяльності знаходиться в прямій залежності від типу індивідуально психологічної орієнтованості і особливостей самооцінки дитини.

Актуальністю дослідження даної проблеми є необхідність впровадження ігрової діяльності на уроках музичного мистецтва засобами хмарних сервісів Learning Apps.

XXI століття – це час інформаційних технологій. Використання інформаційних технологій в освітньому процесі дає вчителю великі можливості під час проведення уроку, робить урок більш цікавішим, незабутнім, наочним, дозволяє по-новому використовувати текстову, звукову й відео-інформаційну частину, збагачує методичні можливості уроку музики, надають йому сучасний рівень.

Використання хмарних сервісів Learning Apps сприяє засвоєнню навчального матеріалу, активізації пізнавальної діяльності, реалізації творчого потенціалу учнів.

У грі дитина повністю розкривається і матеріал, який їй необхідно засвоїти, стає цікавішим і простішим. В процесі гри педагоги навчають дітей бути добрішими, слухати інших людей, поважати чужі рішення, прагнути до знань, до вивчення нового.[1, с. 32]

Музичні ігри є чудовою добіркою тренувальних завдань для розвитку інтелекту, творчості, для можливості навчатись розмірковувати, зіставляти, робити висновки, логічно мислити. Вони задовольняють прагнення дітей більше знати про музику і музикантів, допомагають у засвоєнні музичної грамоти,

спонукають до розвитку музичного слуху і пам'яті, почуття ритму. Елементи змагання, розваги, несподіванки, що містять в собі ігри, так чи інакше спрямовані на вирішення різних дидактичних завдань. Тому поглиблене і неперервне естетичне виховання засобами музики у формі ігрової діяльності засобами хмарних сервісів Learning Apps повинно стати новим підходом, який забезпечить формування всебічно розвинутої особистості.[3, с. 15]

LearningApps.org - це сервіс, який призначений для створення інтерактивних навчально-методичних вправ по різних предметам. Тематика різноманітна: від роботи з картами до розв'язування кросвордів і створення карт знань, виконання тестових завдань у формі різноманітних телевізійних шоу, таких як «Перший мільйон», складання пазлів.

Мета вчителя завжди одна - зробити навчання якіснішим, цікавим, доступним для дітей. Широкі можливості для цього дає LearningApps.org.

Основна ідея інтерактивних завдань полягає в тому, що учні можуть перевірити і закріпити свої знання в ігровій формі, що сприяє формуванню пізнавального інтересу учнів.

Дидактичні ігри не виникають за ініціативою дітей, а організуються дорослими з метою навчання дитини. Ці ігри стоять між ігровою і навчальною діяльністю. Вчитель, організуючи цей вид гри, ставить перед собою якусь конкретну навчальну мету: навчити дітей розпізнавати відтінки кольорів, закріпити навички лічби, розвивати музично-творчі здібності, але ця мета завжди втілена в форму ігрового завдання. Тому дитина, виконуючи його, може і не знати того, що, граючись, вона навчається. [2, с. 28]

Сучасні веб-сервіси надають широкі можливості для якісної організації навчально-виховного процесу, а також становлять дослідницьке поле для наукового пошуку нових перспектив їхнього впровадження.

Практичний досвід впровадження хмарних технологій на уроках музичного мистецтва доцільно використовувати у роботі вчителів-предметників. Вони сприятимуть адаптації учня до умов життя в сучасному інформатизованому суспільстві, здатності самостійно оволодівати різноманітними знаннями, творчо мислити, застосовувати здобуту інформацію у власному житті.

Таким чином, використання хмарних технологій на уроках музичного мистецтва сприяє підвищенню мотивації учнів і активізації їх ігрової діяльності, ефективному засвоєнню навчального матеріалу, формуванню цілісної системи знань, дозволяє раціонально використовувати навчальний час і збільшити темп роботи на уроці без шкоди для засвоєння знань учнів.

#### **Література**

1. Лазарев М.О. Основи педагогічної творчості: Навчальний посібник для педагогічних інститутів та системи підвищення кваліфікації вчителів. - Суми: ВВП «Мрія» - ЛТД, 1993.
2. Підкасистий П.І., Хайдаров Ж.С. Технологія гри в навчанні і розвитку. - М.,1996.
3. Хворостянський О. Методика використання хмарних технологій у навчальному процесі. - К., 2015.

## **НАЦІОНАЛЬНІ ФОРТЕПІАННІ ШКОЛИ ДАЛЕКОСХІДНОГО РЕГІОНУ В АСПЕКТІ ВЗАЄМОДІЇ З ФЕНОМЕНОМ МІЖНАРОДНИХ КОНКУРСІВ**

(Ольшанська О., студентка магістратури МДПУ імені Богдана Хмельницького.  
Наук. кер. Стотика І.Г., канд..пед.н., доцент МДПУ імені Богдана Хмельницького,  
м. Мелітополь, Україна)

Вихід на світову конкурсну арену піаністів з Японії, КНР і Республіки Корея відноситься до середини минулого століття. Лідерські позиції в міжнародних конкурсах академічного фортепіанного мистецтва на той період міцно утримувала Японія. Найбільш яскраві і масові успіхи молодих піаністів Далекосхідного регіону в першу чергу, пов'язані «віртуозно-романтичною» спрямованістю. Видатні успіхи японських піаністів, це: Конкурс ім. М. Лонг і Ж. Тібо в Парижі: Тойака Мацуура (1959, I місце); Конкурс ім. Шопена у Варшаві: Танака Кийоко (1955, III місце); Конкурс ім. Бетховена у Відні: Утида Міцуко (1969, I місце) та ін. Друга позиція належала КНР. Успіхи молодих корейських піаністів були набагато скромніші: Конкурс ім. Левентрітта (США): Хан Дон Іль (1965, I місце); Конкурс ім. Ф. Бузоні (Італія): Пек Кон У (1969, I місце) та ін. Таким чином, конкурсний рейтинг трьох далекосхідних МНФШ в точності відповідав ступеню міцності традицій фортепіанної освіти в зазначених країнах.

На початку нинішнього століття конкурсна ситуація кардинально змінюється. Китайська, корейська і японська піаністична молодь вже не штурмує підступи до «конкурсного фортепіанного Олімпу». Вона - на вершині. У 2000 році переможцем одного з найпрестижніших світових змагань, Міжнародного конкурсу ім. Ф. Шопена у Варшаві вперше в історії став представник КНР Юнді Лі. У 2002-му - знову вперше в історії - перша премія Міжнародного конкурсу ім. Чайковського у Москві була присуджена піаністці з Японії Аяко Уехара. Початок нового століття був відзначений і перемогами корейських піаністів. У 2001 р Кі Дон Кім зійшов на верхню сходинку п'єдесталу пошани в Солт-Лейк-Сіті (США).

Успіхи країн Далекосхідного регіону на конкурсному терені, безсумнівно, пов'язані з їх успіхами в сфері національної фортепіанної освіти. Навчання дітей гри на фортепіано тут набуло справді масового характеру, а професійні навчальні заклади Японії, Кореї, КНР цілком відповідають найвищим стандартам фортепіанного освіти. Разом з тим, більшість переможців найбільших міжнародних змагань лише починали вчитися гри на фортепіано в лоні національної фортепіанної культури. До відповідальних змагань їх готують, головним чином, західноєвропейські, російські та американські педагоги, причому, найчастіше - в рамках іноземних навчальних закладів.

Причина зазначених особливостей розвитку фортепіанної культури в країнах Далекого Сходу не стільки в «незрілості», скільки в позначених принципових типологічних відмінностях від фортепіанних шкіл гомогенного типу. В цьому аспекті видається цілком гетерогенних шкіл. По-перше, змагання подібного роду являють собою одну з найбільш ефективних форм комунікацій між гомогенними і гетерогенними школами. По-друге, гетерогенні фортепіанні

**III Міжнародна науково-практична інтернет-конференція  
(25-26 квітня 2019 р., м. Бердянськ)**

---

школи в силу вираженої орієнтації на західну музичну культуру, постійно потребують підтвердження свого статусу в світовій школі.

Тенденції глобалізації фортепіанної освіти характерні не тільки для далекосхідного регіону, а навчання молодих піаністів в іноземних навчальних закладах стало нормою функціонування світової фортепіанної школи. Вихід за межі власного культурно-національного простору слід вважати одним з основних критеріїв національної школи в мистецтві.

**Література**

1. Гуревич, В. А. Роль міжнародних конкурсів в сучасному музичному освіті: світло і тіні / В. А. Гуревич // Музична освіта в сучасному світі: діалог часів. Зб. Ст. за матеріалами III Міжнародної науково-практичної конференції. - РДПУ ім. А. І. Герцена, 2011. - С. 48-49.

2. Ігнатоніс, Е. Деякі тенденції розвитку сучасного фортепіанного виконавства /Е. Ігнатоніс//Сценічне мистецтво: проблеми історії, теорії, інтерпретації [Електронний ресурс] - URL: /www.rachmaninov.ru/merzhanov/page/ignatonis.htm. (Дата звернення 28.05.2015)

## СУЧАСНИЙ УЧИТЕЛЬ МУЗИЧНОГО МИСТЕЦТВА В УМОВАХ НОВОЇ ШКОЛИ

(Онищук Т.Ю., студентка 1 курсу, магістратури.  
Науковий керівник: Дубінець І.В. к.пед.н., доцент)  
БДПУ, м. Бердянськ, Україна

Сучасний світ – це світ творчих, креативних особистостей, і вершин у ньому досягають лише ті, хто мислить неординарно, творчо, хто намагається нестандартно розв'язувати будь-які проблеми.

Сучасний учитель музичного мистецтва, який же він? Це вмілий учень, який, щоб залишатись професіоналом, повинен постійно вдосконалювати свої знання і навички.

Особливі професійні і суспільні функції вчителя – необхідність бути завжди на виду у найоб'єктивніших суддів – своїх вихованців, зацікавлених батьків, які пред'являють підвищені вимоги до особистості учителя та його морального обличчя. Вимоги до вчителя – це система професійних якостей, які визначають успішність педагогічної діяльності.

Практична педагогічна діяльність лише наполовину побудована на раціональних технологіях, друга її половина – мистецтво. Тому перша вимога до професійного вчителя мистецтва – наявність педагогічних здібностей.

Педагогічні здібності – це якості особистості, що інтегровано виражаються в нахилах до роботи з дітьми, любові до них, отримання задоволення від спілкування. Головною здібністю, що об'єднує всі інші, є толерантність до особистості, яка формується. З нею тісно взаємодіють комунікативність (здатність легко налагоджувати контакти, викликати позитивні емоції у співрозмовника); динамізм особистості (здатність активно впливати на іншу особистість); емоційна стабільність (володіння собою, самоконтроль); оптимістичне прогнозування (передбачення розвитку особистості з орієнтацією на позитивне в ній); креативність (здатність до творчості, генерування нових ідей, уникнення традиційних схем); впливовість (здатність вплинути на психічний і моральний світ дітей у певному напрямі, здобувати довіру, любов і повагу, глибоко проникати в їхній внутрішній світ, конструювати, проектувати його). [1, с.481]

Одна з вимог до особистості сучасного вчителя музичного мистецтва – стежити за розвитком нових технологій. З появою комп'ютера та Інтернету значно підвищуються можливості сучасного вчителя мистецтва. З'являються нові теми, цікаві завдання та способи їх розв'язання. Що дає комп'ютер сучасному учителю? Можливість зробити уроки цікавішими, захоплюючими та сучасними.

Головна вимога до сучасного вчителя мистецтва – постійне самовдосконалення та самоосвіта. Відмінною рисою самоосвіти сучасного вчителя є те, що результатом його роботи є поліпшення якості викладання предмета, виховної роботи, підвищення рівня знань і розвитку учнів. [2, с.44]

Перед сучасним учителем музичного мистецтва стоять наступні завдання: вивчення нових програм і підручників, аналіз їх методичних особливостей;

**III Міжнародна науково-практична інтернет-конференція  
(25-26 квітня 2019 р., м. Бердянськ)**

---

самостійне засвоєння нових технологій освітнього процесу; відвідування різних мистецьких майстер-класів; підготовка методичних розробок; систематичне вивчення передового педагогічного досвіду; відвідування семінарів-практикумів, музичних коучингів, які є ефективними технологіями формування самоосвітньої компетентності учнів.

Педагогічна біографія сучасного вчителя індивідуальна. Не кожен і не відразу стає майстром своєї справи. Щоб стати ним, творцем, учителю необхідно опанувати закономірності і механізми педагогічного процесу. Сучасний учитель - це людина, яка виконує різноманітні функції не тільки в школі, а й за її межами. Серед педагогічних функцій одне з важливих місць займає інноваційна. Діяльність учителя повинна носити не тільки творчий, але й дослідницький характер. Він повинен не тільки знати й уміти застосувати на практиці основні педагогічні теорії, але і творчо їх використовувати, а також прагнути до втілення власних педагогічних ідей.

Отже, сучасний учитель музичного мистецтва повинен завжди бути на крок попереду, адже він є безперечним лідером, який сприяє розвитку особистості дитини.

**Література**

1. Волкова Н.П. Педагогіка: навч.посіб. Вид. 2-ге. Перероб., доп. К.: Академвидав, 2007. 616с.
2. Зязюн І.А. Педагогічна майстерність. К.: Вища школа, 1997. 349с.
3. Нова українська школа: порадник для вчителя / за заг. ред. Н. М. Бібік. К.: Літера ЛТД, 2018.160 с.

## МЕДІА-МИСТЕЦТВО В ПРОСТОРІ СУЧАСНОЇ КУЛЬТУРИ

(Пічугіна Ю. О., канд. н. із соц. ком.)  
НМАУ ім. П.І. Чайковського, м. Київ, Україна

Відтоді, як технології стали звичною частиною нашого повсякденного життя, спостерігається їх активне використання в художніх практиках, що супроводжується відкриттям нових альтернативних шляхів творчої реалізації митців. При цьому, ми можемо говорити як про появу революційно нових мистецьких форм (інтерактивне, комп'ютерно генероване, мережеве мистецтво), так і про перевтілення традиційних (цифрові живопис, скульптура, фотографія, тривимірна графіка, електронна музика).

В загальних рисах медіа-мистецтво прийнято інтерпретувати як сукупність авангардних художніх практик, заснованих на використанні медіазасобів і технологій. Звідси й походження понять відео-арт, фото-арт, SMS-арт, тобто використовується назва медіатехнології з додаванням слова арт (мистецтво) [2]. Існує ще одне поширене поняття, яке визначає мистецтво, створене за допомогою медіа, – new media art (нове медіа-мистецтво), але в контексті нього розуміється вже більш високий рівень розвитку медіатехнологій та залишене позаду аналогове минуле, це: комп'ютерна графіка, комп'ютерна анімація, інтерактивне мистецтво, нет-арт, відео-ігри, 3D-принтинг тощо.

Багато в чому new media art спрямований на естетизацію взаємодії між людиною та машиною, проте існують також інші аспекти. Наприклад, вважаємо одним з центральних понять нового медіа-мистецтва інтерактивність, тобто його здатність взаємодіяти з глядачем, робити його активним учасником художнього процесу. Така властивість підкреслює схильність сучасної людини до співучасті, що також пояснюється технологічним розвитком. Е. Тоффлер в своїх роботах назвав споживача Третьої (інформаційної) хвилі прос'юмером, синтезуючи в цьому понятті початок слова «producer» (з англ. «виробник») та «consumer» (з англ. «споживач») [1]. Сьогодні, через доступність та поширеність технічних засобів та технологій, для нас звичними справами є самостійний пошук інформації завдяки мережевим пошуковим системам, здійснення банківських операцій завдяки Інтернет-банкінгу, ми ділимося новинами та працюємо над власними медіа-образами завдяки соціальним платформам Facebook, Instagram, Twitter тощо. Так само і в мистецтві відбувається зближення ролей виробника і користувача завдяки новим медіа, які утворюють інтерактивний культурний простір; «сучасне мистецтво – це система створення і виробництва культури в реальному часі, в якому перетинаються креативні потоки і немає стороннього глядача, тому що він відразу залучається у креативне співтовариство» [1, с. 9].

Відомо, що через мистецтво виражаються культурні пріоритети суспільства. І те, що сучасне мистецтво, використовуючи потенціал медіа, зруйнувало шаблони академічності, свідчить про те, що відтворити дух нашої епохи, атрибутами якої є інформаційні та комп'ютерні технології, було б фактично неможливо, керуючись лише сталими мистецькими традиціями.



**Література**

1. Василюва Т. В. Сучасне інтерактивне мистецтво як універсальна модель полістилістичної культури : автореф. дис. ... канд. філос. н. : 26.00.01 / Василюва Тетяна Вікторівна ; Нац. акад. керівних кадрів культури і мистецтв. – Київ, 2010. – 18 с.
2. Тоффлер Э. Третья волна / Элвин Тоффлер ; пер. с англ. Л. М. Бурмистрова, К. Л. Татарина, К. Бурмистров, З. А. Заритовская. – М. : АСТ, 2010. – 800 с.
3. Югай И. И. Понятие медиа в искусстве / Югай Инга Игоревна // Вопросы культурологии. – 2013. – № 7. – С. 93–97.

ПЕДАГОГІКА І ПСИХОЛОГІЯ

DEVELOPMENT OF PRIMARY PUPILS LINGUISTIC ABILITIES IN THE  
PROCESS OF LANGUAGE EDUCATION

(Checkovskaya O.L., post-graduate student of the department of the RLLPS of Taras Shevchenko State University of Pridnestrovie)  
Tiraspol, Moldova (Pridnestrovie)

Speaking about language teaching, it is necessary to emphasize that the state documents that make up the strategic “portfolio” of the regulatory framework of primary and secondary education (State standard, Concept of philological education, operating programs) define the main task of the Russian language teaching. It is the “the development of the student as a person, not only fully speaking and writing, but also ready and capable of self-development on the basis of the motivation for learning, value and ideological aspirations” [3, p. 7].

From the position of “goal-setting of the Russian language course” [1, p. 46] specialists differentiate the communicative, the activity-oriented, the personality-oriented, as well as the cultural orientations in teaching the students language (E. Bondarevskaya, I. Gudzik, T. Ramzaeva, I. Yakimanskaya and others). The study of the modern scientific works in the field of methods of the Russian language teaching (E. Arkhipova, E. Goloborodko, L. Davidyuk, A. Deykina, L. Demchenko, G. Mikhailovskaya, V. Kapinos, T. Novikova, V. Stativka, A. Tekuchev, I. Tsybulko, L. Fedorenko and others.) concludes that these vectors are interdependent, they enrich the learning process, forming a harmonious unit.

We consider that the practical vector of the formation of linguistic abilities is provided by an integrative approach that creates favorable conditions for their development. “Linguistic abilities are the conditions that contribute to the successful mastery of ... languages, the development of communication skills, the sense of language” [2]. In our opinion, one of the important components of the formation of linguistic abilities is teaching not only native, but also foreign languages (in our case, these are Russian and English), which make it possible to use a comparative method of analysis, to develop thinking, observation and linguistic flair; identify the necessary lexical and grammatical means of the Russian and English languages; to analyze the text from the standpoint of semantic and stylistic unity; select absolute and relative synonyms; find borrowed lexical items in the text, etc.

So, the integrative approach is considered as the foundation of the didactic process. It is obvious that educational activities should have a specific orientation. If we establish the humanistic orientation in its core, this means that all the teacher’s actions are determined by the real students’ interests.

The definition “integrative approach” by its very nature implies such a qualitative property as synthetics. The main concepts of an integrative approach are integration and integrity. Taking into account that linguistic abilities are a set of specific components that are actualized at certain stages of language learning, it is an integrative

approach, in our opinion, that can become the core of an effective educational process. It is also able to create conditions for motivated learning activities, this provision is extremely relevant at the initial stage of learning languages (Russian and English).

#### **REFERENCES**

1. Lvova S. I. The Russian language school course in the context of modern goal-setting / S. I. Lvova // Russian literature in schools. – 2004. – № 3. – pp.46–50.
2. Ovchinnikova I. G., Beresneva N. I., Penyagina E. B. To the problem of the development of linguistic abilities in ontogenesis / I. G. Ovchinnikova, N. I. Beresneva, E. B. Penyagina // Bulletin of vocational school. Psychology. – Perm, 1998. – pp. 42–50.
3. Work program in the subject «The native (Russian) language» 1-4 forms (primary general education). – T., 2014. – 88 p.

## **TENDENCY OF STUDENTS TO THE HEALTHY LIFESTYLE**

(Shershniova T.V., doctor of psychology, associate professor,  
head of the department "Psychology")  
Belarusian national technical university, Minsk, Belarus

In modern society, on the one hand, the tendency of a healthy lifestyle as mainstream of modern culture was outlined in understanding of standards of behavior. On the other hand, those who decided to lead a healthy lifestyle lack adequate knowledge, their activity gets a form of addictive behavior that is not norm, but pathology, and with a healthy lifestyle has nothing in common.

We made assessment of level of health of 100 students aged from 17 up to 24 years of the first and second courses of engineering and pedagogical faculty of the Belarusian national technical university by means of determination of their coefficient of health – the conditional quantity mathematically connected with concrete physiological indicators which reflect a condition of the internal environment of an organism [3, p. 170-171]. When calculating coefficient of health 4 groups of students were allocated: with optimum level of health – 9%, with satisfactory – 40%, with the health coefficient speaking about moderately lowered health level – 19% and with the lowered health level – 32%. The most part of girls got into group with satisfactory condition of health, and young men – into group with moderately lowered health level. Using a technique "Your way of life" L.G. Kachan [1, p. 45], we found out that 24% of students lead a healthy lifestyle, from them young men – only 30%. The wrong way of life with existence of addictions 14% of students, from them have all – young men. 62% of respondents are close to a healthy lifestyle, but they need to change some habits. At a research of tendencies of healthy behavior by the Healthy Behaviour test developed by Department of prevention and promotion of a healthy lifestyle of the Ministry of Health and humanitarian services [2], it was revealed that the culture of healthy food acts as the most problem area. Students do not realize negative impact on health of monotonous and irregular food, fast food and other harmful eating habits. Also require attention of a problem of smoking (the tendency to underestimate this risk factor for health traditionally is expressed at young men (37% of young men and 20% of girls more) and also absence at students of sufficient physical and sports activities (74% of respondents do not consider significant for health regular physical activity). Not enough attention is paid by students and to influence of a distress on the state of health. It is most fully realized by examinees and unambiguously treated as only negative influence on health of alcohol intake, psychoactive substances and also non-compliance with standards of safe behavior.

At younger generation it is necessary to form the culture of healthy food that has to be promoted by not only family, but also reforms in catering services of school students. It is necessary to introduce modern health saving technologies, to carry out systematically monitoring of health of students, to do occupations by physical culture more various and interesting, emotionally enrich. Further propagation activities of mass

media, including with use of the last technical achievements are necessary, for virtual reality.

#### **THE LITERATURE**

1. L.G. head of cabbage. Formation of modern knowledge of health and healthy lifestyle / L. G. Kachan. – Novokuznetsk: IPK, 2002. – 76 p.

2. Technique: the Healthy Behaviour test developed by Department of prevention and promotion of a healthy lifestyle, Ministry of Health and humanitarian services (Office of Disease Prevention & Health Promotion of the Public Health Service, Department of Health and Human Services) [An electronic resource]. – Access mode: <https://sites.google.com>. – Date of access: 25.03.2019.

3. Physiological bases of health of the person: studies. - a method. grant / Novosib. state. – Agrar. un-t. Biologo-tekhnolog. Fak.; orig.: P.N. Smirnov, N.V. Efanova, L.M. Osina, S.V. Batalova. – Novosibirsk: ITs "Gold Ear", 2016. – 228 p.

## **ПРОФЕСІЙНА ТЕРМІНОЛОГІЯ ЯК ЗАСІБ ФОРМУВАННЯ МОВЛЕННЕВОЇ КОМПЕТЕНЦІЇ МАЙБУТНЬОГО ФАХІВЦЯ З ТУРИЗМУ**

(Белова А.О., викладач комісії соціально-гуманітарних дисциплін)  
ВСП «Бердянський коледж ТДАТУ», м. Бердянськ, Україна

Однією зі складових частин наукового мовлення є термінологія. Сукупність спеціальних найменувань різних галузей науки, техніки та мистецтва, які вживаються у сфері професійного спілкування та втілюють результати теоретико-пізнавальної діяльності людини, становлять термінологію. Науково-технічний прогрес наповнив мову новими поняттям, які властиві різним професіям. Мова представників різних галузей виробництва, народного господарства дедалі збагачується, і цей процес відбувається завдяки формуванню мовлення працівників будь-якої професії.

Не менш важливим є формування знань з мови фаху студентами ВСП «Бердянський коледж ТДАТУ» спеціальності 242 «Туризм». А реалізації формування у студентів професійної мовленнєвої компетенції на основі фахової термінології сприяє курс «Українська мова (за професійним спрямуванням)». Разом із зростанням рівня фахових знань представників різних професій підвищуються й вимоги до їхньої мови. Не секрет, що уміння спілкуватися мовою професії підвищує ефективність праці, допомагає краще орієнтуватися не тільки на виробництві, а й у безпосередніх ділових контактах із колегами.

Основними критеріями професіональності є знання свого фаху, рівень володіння професійною термінологією. Як відомо, курс «Української мови (за професійним спрямуванням)» має на меті – навчити студентів професійного мовлення, збагатити словник термінологічною, фаховою лексикою; підвищити загальномовний рівень майбутніх фахівців, формувати практичні навички ділового усного і писемного спілкування в колективі, розвивати комунікативні здібності [2].

Передумовою успішного засвоєння й подальшого активного використання базової наукової та професійної термінології, на наш погляд, слугує раціональне поєднання комунікативного підходу та професійного контексту. Одним із найголовніших лексичних масивів професійної мови є термінологія.

Формування особистості фахівця з туризму – процес, що потребує створення чіткої системи неперервної освіти. Перш за все майбутній фахівець повинен володіти літературною українською мовою, проте в процесі спілкування йому часто доведеться чути специфічні для галузі терміни. Терміни, які існують в українській мові і є аналогами іноземних, часто замінюють запозиченими. Причин цього може бути кілька, наприклад, архаїзація, несприйняття самої назви як застарілої (не туристична путівка, а туристичний ваучер); економія мовних зусиль, адже використовують готові одиниці чужої мови, а не випрацьовують власні, наприклад: інсентив-туризм (incentive tourism), а не заохочувальний туризм; а ля карт (a la carte menu), а не порційне меню тощо. Мова у такому випадку – найбільш економний і доступний засіб, що дозволяє схематизувати

людський досвід і співвідносити його з дійсністю під час практичного і теоретичного освоєння людиною [1].

Майбутній працівник туристичної сфери повинен володіти низкою вмінь, без яких він не зможе виконувати певні професійні дії: уміння розуміти та реагувати на сказане співрозмовником у професійних ситуаціях спілкування; уміння прогнозувати розвиток діалогу та реакцію співрозмовника; уміння спрямовувати діалог, ураховуючи цілі професійної діяльності; уміння створити та підтримувати доброзичливу атмосферу спілкування [3].

Отже, на сучасному етапі, коли Україна потребує висококваліфікованих фахівців туристичної галузі – навички професійного спілкування та знання термінології фаху – це основа організації професійної діяльності. Продуктивність підприємства безпосередньо залежить від рівня володіння фахівцем вміннями професійної діяльності та навичками професійного спілкування, від його почуття відповідальності та творчого підходу до справи.

#### **ЛІТЕРАТУРА**

1. Півнюва Л. В. Професійно-сленговий лексикон як джерело поповнення термінологічної лексики (на матеріалі лексики туризму) // Наукові праці Кам'янець-Подільського нац. ун-ту імені Івана Огієнка: Філологічні науки. – Кам'янець-Подільський: Аксіома, 2011. – Випуск 28. – С. 357 – 360.

2. Програма дисципліни «Українська мова за професійним спрямуванням» (затверджена Наказом Міністерства освіти і науки України від 21 грудня 2009 року №1150 (Зі змінами внесеними згідно наказу МОН № 259 від 29.03.10 року)

3. Українська мова (за професійним спрямуванням): Навчальний посібник для студентів вищих навчальних закладів напряму підготовки «Туризм». – Херсон: ОЛДІ-ПЛЮС, 2014. – 330 с.

## РОЛЬ КУРАТОРА АКАДЕМІЧНОЇ ГРУПИ У ВИХОВАННІ СТУДЕНТСЬКОЇ МОЛОДІ

(Вдовиченко Р.П., канд. педаг. н., доцент)  
МНУ імені В.О. Сухомлинського, м. Миколаїв, Україна

Значна роль у особистісному розвитку майбутнього професіонала належить куратору академічної групи. Саме від організаторських та особистісно професійних якостей куратора залежить вектор професійного та особистісного становлення майбутніх спеціалістів. Процес виховання завжди спрямований на зміну поглядів, переконань, ідеалів, звичок, поведінки. Ідеалом виховання в нашому суспільстві є гармонійно розвинена, високоосвічена, соціально активна й національно свідома людина, що наділена глибокою громадянською відповідальністю, високими духовними якостями, родинними й патріотичними почуттями, є носієм кращих надбань національної та світової культури, здатна до саморозвитку і самовдосконалення [1, с.268]. У вихованні особистості беруть участь сім'я, родина, освітні заклади, на нього впливають мікро- і макросередовище, соціально-політична та економічна ситуація в країні, засоби масової інформації, громадські організації та ін. [1,с.312].

Проблему ролі та місця куратора, його діяльність в академічній групі розглянуто в працях В. Алфімова, В. Базилевича, Е. Бердникової, С. Гури, І. Калачова, О. Клименко, Є. Коцюби, С. Новикова, М. Мартинової, Є. Хрикова.

Освітня установа є основним соціальним інститутом, що забезпечує виховний процес. У цьому контексті особливого значення набуває оновлення змісту і організаційних форм виховної роботи у ВНЗ, вдосконалення форм і методів роботи куратора. Від того, наскільки куратор сам по собі є особистістю, наскільки серйозно він відноситься до своєї роботи, певним чином залежать результати навчально-виховного процесу у ВНЗ [2,с.213].

Куратор академічної групи бере чи не найбільшу участь у вихованні студентської молоді. Саме він найчастіше з-поміж інших викладачів вступає у взаємини з однією й тією ж групою студентів протягом тривалого періоду, а також створює певну виховну систему академічної групи. Виховна робота куратора здійснюється з метою засвоєння студентами сукупної системи національних та громадянських цінностей, загальнолюдських та особистісних. Це управлінська ланка, яка взаємодіє з іншими у системі позааудиторної виховної роботи і забезпечує її організацію на рівні студентської групи. Результатом діяльності куратора є набуття молодою людиною соціального досвіду поведінки, формування національної самосвідомості, ціннісних орієнтацій і розвиток індивідуальних якостей особистості. [2, с. 186].

На сучасному етапі у зв'язку з євро інтеграційними процесами функції та обов'язки куратора можуть бути спростовані. На нашу думку, поступове привчання молоді до відповідальності за своє навчання, поведінку, слова, вчинки і життя у повному розумінні цього слова залишається основним завданням. Становлення самостійності студентів – процес довготривалий і складний.



Отже, роль куратора полягає в створенні таких умов, які б допомогли студентам знайти себе і своє місце в студентському колективі і в соціальному житті.

#### **ЛІТЕРАТУРА**

1. Вітвицька С.С. Основи педагогіки вищої школи: Підручник за модульно-рейтинговою системою навчання для студентів магістратури / С.С. Вітвицька // Київ: Центр навчальної літератури, 2006. – 384 с.
2. Ортинський В. Л. Педагогіка вищої школи: навч. посіб. для студ. вищ. навч. закл. / В. Л. Ортинський // К.: Центр учбової літератури, 2009. – 472 с.

## **МЕТОДИЧНА СКЛАДОВА ПРОВЕДЕННЯ ПАРТЕРНОЇ ГІМНАСТИКИ В ДИТЯЧИХ ХОРЕОГРАФІЧНИХ КОЛЕКТИВАХ**

(Веремєнко В. М., студентка 2 курсу, Мартиненко О. В.,  
канд. пед. н., доцент БДПУ, м. Бердянськ, Україна)

Партерна гімнастика є важливою складовою хореографічної підготовки дітей в системі позашкільної освіти. Систематичне та планомірне застосування партерних вправ та комплексів на заняттях хореографією сприятиме розвитку сили та еластичності різних груп м'язів дитини, готовності до засвоєння рухів класичного танцю, акробатичних та гімнастичних вправ, які є невід'ємною частиною сучасного хореографічного мистецтва, профілактиці та корекції незначних анатомо-фізіологічних відхилень (Т. Барішнікова, В. Кирилук, Б. Колногузенко, О. Мартиненко, Т. Пуртова, Ж. Фірілєєва та ін.). Автори методичних праць підкреслюють важливість застосування образних характеристик партерних вправ або побудови партерних комплексів на ігровій або сюжетній основі, а також пропанують використовувати партерні вправи з предметами, без предмета та коригуючого характеру (М. Івлєв, Т. Ротєрс, В. Сосіна, Є. Фабіан та ін.).

Аналіз роботи багатьох дитячих хореографічних колективів показав, що під час проведення партерних комплексів педагоги припускають ряд помилок: не враховують вікові та індивідуальні особливості анатомо-фізіологічного та психічного розвитку дитини; намагаються досягти швидкого результату під час засвоєння окремих вправ, застосовуючи контактні силові методи і спричиняючи тим самим дитині больові відчуття; використовують один і той же комплекс протягом тривалого часу, не урізноманітнюючи його ігровими методами та прийомами; не приділяють увагу добору музичного супроводу. Це призводить до перевтоми дітей та втрати інтересу до занять, знижує ефективність навчального процесу та результативність хореографічної підготовки.

На думку засновника танцювального партерного комплексу Б. Князева, вірно підібрані вправи гармонічно формують м'язову масу, значно покращують її силу, розвивають амплітуду кроку, відпрацьовують точність координації рухів. Результати навчання досягаються без вертикального навантаження на хребет і суглоби, тому що всі рухи виконуються лежачи на спині та на животі без зайвого напруження тіла [4].

Мета – визначити методичні основи проведення партерних комплексів з дітьми початкового та основного рівнів навчання.

Спираючись на досвід роботи з дітьми, ми визначили види партерних комплексів, які доцільно використовувати на хореографічних заняттях: загально розвивальний, танцювальний, з предметами (м'ячем, резинкою, паличкою), стрейчинговий, корекційно-профілактичний, силовий, контактний (в парі), комбінований (змішаний).

Аналізуючи різні підходи до проведення комплексів партерної гімнастики (Т. Барішнікова, Т. Ротєрс, В. Сосіна, Є. Фабіан та ін.), ми дійшли висновку, що

при складанні партерних комплексів для дітей слід дотримуватися наступних вимог: комплекс повинен мати цільову спрямованість; будуватися на ігровій або сюжетній основі; починатися з нескладних рухів і поступово включати рухи з більшим фізичним навантаженням і більш складною технікою; положення тіла наприкінці кожної вправи має служити вихідним положенням для виконання наступного руху; кожний попередній рух комплексу повинен мати структурну схожість із наступним; кожен рух має компенсуватися «контр-рухом»; дозування рухів має відповідати віковим та індивідуальними особливостям дітей, рівню їх підготовки, рівномірно розподілятися між правою та лівою частинами тіла; цілеспрямований вибір музичного супроводу [2].

Результативність партерних комплексів у хореографічній роботі з дітьми початкового рівня навчання залежить від таких принципів: доступність, поступове нарощування розвивально-тренувального впливу, адаптоване збалансування динаміки навантаження, наочність.

Т. Барішнікова підкреслює, що під час підбору партерної групи вправ необхідно враховувати вікові особливості кістково-м'язової системи дітей та індивідуальні особливості їх анатомо-фізіологічного розвитку [1]. Вправи мають бути доступними, викликати у дітей інтерес та бажання їх виконувати. Невдале виконання важких вправ і боязнь у подальшому демонструвати своє невміння особливо в умовах групових занять, може сприяти негативному відношенню до цього виду діяльності, розвитку невпевненості. І навпаки, вірно і красиво виконане завдання приносить задоволення, збуджує інтерес до занять, сприяє розвитку особистісних якостей.

Урізноманітнення змісту партерних комплексів в хореографічній роботі з дітьми початкового рівня навчання може значно підвищити зацікавленість учнів змістом вправ, сприяти більш ефективному та свідомому розвитку сили та еластичності різних груп м'язів, прояву творчої ініціативи, збагаченню емоційного досвіду.

Перспективи подальших пошуків у напрямку нашого дослідження ми вбачаємо у визначенні та експериментальній перевірці партерних комплексів побудованих на основі творчих завдань імпровізаційного характеру, вправах контактної хореографії та танцювальної терапії, що відповідає новітнім підходам до системи додаткового навчання в закладах позашкільної освіти та соціальному запиту населення.

#### **Література**

1. Барышникова Т. К. Азбука хореографии: [методические указания] / Татьяна Барышникова. – СПб. : «ЛЮКСИ», «РЕСПЕКС», 1996. – 256 с.
2. Мартиненко О. В. Методика хореографічної роботи з дітьми старшого дошкільного віку : [навч. посіб.] / Олена Мартиненко. – Донецьк : ТОВ «Юго-Восток, Лтд», 2009. – 156 с.
3. Пуртова Т. В. Учите детей танцевать : [учеб. пособие] / Т. В. Пуртова, А. Н. Беликова, О. В. Кветная. – М.: Владос, 2003. – 185 с.

4. Жук Н.В. Партерная гимнастика : Типовая учебная программа для детских школ искусств (направление деятельности «Хореографическое») / Наталья Жук. – Минск : Институт культуры Беларуси, 2012. – 22 с.

## ВИХОВАННЯ ПРАЦЕЛЮБНОСТІ ЯК МОРАЛЬНОЇ ЯКОСТІ У ДІТЕЙ ДОШКІЛЬНОГО ВІКУ

(Дудник Н.З., к. пед. н., Дрогобицький державний педагогічний університет ім. Івана Франка, Верещак М.Р., студентка ДДПУ ім. Івана Франка, м. Дрогобич, Україна)

Функціонування сучасної системи дошкільної освіти ґрунтується на основних положеннях Конвенції ООН про права дитини, Законах України «Про освіту», «Про дошкільну освіту», «Про охорону дитинства» та ін. чинних нормативно-правових актів. Зміст освітньої роботи з дітьми дошкільного віку має відповідати основним вимогам та концептуальним засадам Базового компонента дошкільної освіти України – оволодіння змістом дошкільної освіти впродовж всього періоду дошкільного дитинства, як визнання цінності кожної вікової сходинки в особистісному становленні.

У лініях розвитку дитини окремого напрямку формування працьовитості як риси характеру не визначено, проте у змісті є три способи наближення дітей до праці дорослих: спостереження за працею, посильна та зініційована дітьми трудова діяльність, спільна праця дорослих і дітей. На думку Л.Калуської, у спільній праці дорослий виступає як зразок для наслідування не тільки своїми вміннями, а й ставленням до трудової діяльності. Працелюбність пропонується для розгляду як моральна особистісна якість, що презентується у позитивному ставленні дитини до процесу трудової діяльності і виявляється в активності, ініціативності, відповідальності, захопленості і розумінні важливості результатів праці [1, с. 8].

Працьовитість дошкільнят органічно пов'язана з формуванням моральних якостей особистості. Зокрема, інтерес до трудової діяльності дорослих, спільна суспільно корисна праця, вироблення дбайливого ставлення до продуктів праці є не що інше, як прояви гуманної поведінки; усвідомлене виконання своїх обов'язків, а колективна праця дорослих і дітей сприяє виробленню відповідальності, вміння доводити справу до кінця відображає ступінь сформованості старанності, наполегливості, цілеспрямованості, самостійності. Тому, працьовитість є складовою соціальної активності, позитивною рисою характеру і спонукає до процесу самовиховання.

Змістова структура працелюбності має певні компоненти: пізнавальний (наявність уявлень та знань про трудову діяльність, цікавість до повторення вправних дій дорослого і бажання наслідувати); емоційно-вольовий (позитивне ставлення до процесі трудової діяльності, очікування успіху, почуття радості здійсненого); практичного (сформованість навичок у самообслуговуванні, елементарних трудових умінь і навичок, які визначають бажання подальшої діяльності) [2, с. 187].

Виховання працелюбності як особистісної якості починається у дошкільному віці і вимагає створення відповідних педагогічних умов, де панує емоційно-позитивна атмосфера, узгодженість впливів ЗДО і сім'ї при організації

процесу трудового виховання дітей, наявність матеріальної бази і відповідного обладнання, посиленість дитячої праці (фізичний розвиток дитини, тип вищої нервової системи, рівень сформованості трудових умінь та навичок, презентація педагогом трудової діяльності як привабливої тощо.

У розвитку вміння та бажання трудитися важливого значення мають мотиви, які обумовлюють трудову активність дітей, їх прагнення долучитися до діяльності, яка вимагає зусиль, зосередженості, умінь та має соціально корисні наслідки.

#### **ЛІТЕРАТУРА**

1. Калуська Л. Праця як важливий засіб ранньої соціалізації дитини / Л. Калуська // Дошкільне виховання. – 2004. – № 2. – С. 8 – 9.
2. Федорова М.А. Виховання працелюбності як особистісної цінності у дітей дошкільного віку у процесі трудової діяльності // Духовно-моральне виховання і професіоналізація особистості: виклики XXI століття. Матеріали VII Міжнародної науково-методичної конференції / Інститут інноваційних технологій і змісту освіти МОН України, Академія міжнародного співробітництва з креативної педагогіки. – Київ – Вінниця, 2010. – С. 186 – 190.

## **РОЛЬ МЕТОДИЧНОЇ СЛУЖБИ В ФОРМУВАННІ КОНКУРЕНТОСПРОМОЖНОГО ВЧИТЕЛЯ**

(Вовчок З.І., заступник директора гімназії)  
Бердянська гімназія № 1 «Надія», м. Бердянськ, Україна

Розвиток учителя як конкурентоспроможної особистості за умови інноваційної діяльності здійснюватиметься у двох основних напрямках: через самоосвіту кожного педагога та інноваційну методичну роботу в гімназії, яку ми визнаємо однією із провідних умов формування такого вчителя.

Модернізація розвитку освіти передбачає необхідність зміни погляду на роль методичної служби як ключової ланки, що забезпечує створення, розвиток і вдосконалення організаційно-методичних умов, зорієнтованих на задоволення освітніх потреб педагогічних кадрів у контексті оновлення освіти. Це продиктовано змінами цінностей сучасної освіти; необхідністю створення нового технологічного забезпечення, зростанням ролі управлінської діяльності вчителя при проведенні занять; збільшенням ролі адміністрації освітнього закладу у вивченні та зростанні мотивації професійної діяльності вчителів; стимулюванням учителів до експериментальної роботи тощо.

Класичні форми методичної роботи в гімназії логічно доповнені інноваційними. Особливої актуальності набуває створення віртуального методичного кабінету як інформаційно-освітнього середовища, зорієнтованого на створення умов для самостійної пізнавальної і науково-пошукової діяльності вчителів. Він дозволяє організувати методичний простір для всіх категорій педагогів і покликаний створювати реальні можливості для побудови відкритої системи неперервної освіти педагогів.

Організація методичної роботи координується постійно діючим семінаріумом, у якому працюють теоретичні та практичні семінари та тренінги, де вивчаються психолого-педагогічні проблеми, у процесі підготовки і участі в роботі яких учителі активно засвоюють інноваційні види освітньої діяльності: проектну, дослідницьку, моделювання тощо.

Обізнаність в інноваційних педагогічних технологіях є важливою характеристикою сучасного педагога. Для вирішення цього питання вчителі об'єднані у мобільні творчі групи, що вивчають окремі питання, а згодом діляться набутим досвідом.

Великого практичного значення набуває експериментальна лабораторія, діяльність якої спрямована на вивчення специфіки підвищення професійної конкурентоспроможності; апробацію інновацій щодо оптимізації освітнього середовища, актуалізацію навчально-виховного процесу; узагальнення результатів, вироблення практичних рекомендацій.

Додаткові повноваження отримує науково-методична рада як головний консультативний і координуючий орган діяльності гімназії.

У роботі профільних кафедр увага акцентується на здійсненні дослідно-експериментальної діяльності, зокрема самоосвітньої діяльності.

Важливою формою підвищення рівня методичної підготовки вчителів стало наставництво як форма підтримки, супроводження й настанови молодих і новоприбулих педагогів.

Узагальнювальною формою методичної роботи є конференція педагогічного колективу, де обговорюються методичні питання, що перебували а центрі уваги колективу протягом навчального року.

У такий спосіб інноваційна методична робота сприяє реалізації можливості для вчителів побачити власні успіхи і професійно грамотно розкрити шляхи їх досягнення, оцінити утруднення в своїй діяльності та працювати над їх усуненням, виявляти особистий індивідуальний стиль фахової майстерності.

#### **ЛІТЕРАТУРА**

Завалевський Ю.І. Розвиток професійної компетентності викладача у процесі методичної роботи. Педагогіка і психологія, [S.I.], n, 55, p.148-154, mar. 2019. Режим доступу: <http://journals.hnpu.edu.ua/index.php/pedagogy/article/view/1739>.



## ПЕРЕВАГИ ЗАСТОСУВАННЯ ТЕХНОЛОГІЇ РАНЬОГО РОЗВИТКУ Г.ДОМАНА У РОБОТІ З ДОШКІЛЬНИКАМИ

(Волошин А.П., студентка ДДПУ ім. Івана Франка, м. Дрогобич, Україна, Дудник Н.З., к. пед. н., Дрогобицький державний педагогічний університет ім. Івана Франка)

Одним із основних завдань дошкільної освіти є не стільки озброєння дитини системою галузевих знань, скільки наукою життя. Суспільству необхідні життєздатні, самостійні, практично умілі, творчі особистості. Звертається увага на це питання і в державних освітніх програмах «Малюк», «Дитина», «Дитина в дошкільні роки», «Українське дошкільня» та ін.

Проблема раннього навчання є складовою загальної освіти дітей в Україні. Так як першою ланкою виступає дошкільний період, а саме материнська школа, до якої належать діти віком від 0 до 3 років, то розвиток малюка у розумовій сфері стає предметом вивчення педагогів та психологів.

Автори методик раннього розвитку (М. Зайцев, Г. Доман, Н. Лейтес, Б. Нікітін, М. Монтесорі) заявляють, що дитину необхідно розвивати, і досить інтенсивно, починаючи саме з раннього віку, бо даний період є чутливим у накопиченні інформації про світ. В даному віці кращим засобом розвитку є безпосередня предметна діяльність дитини і гра у спеціально організованому розвивальному середовищі [1, с. 191].

Ще одним аспектом раннього навчання є комунікативна взаємодія, тобто повноцінне спілкування, яке сприятиме гармонійному розвитку дитини, якщо дорослий віддає собі відлік в тому, що основні потреби розвитку дитини задоволені. «Дитина має внутрішній потенціал, джерело творчої енергії, що спонукає її до саморозвитку» [2, с. 18].

Серед науковців тривають суперечки щодо корисності раннього навчання. Поділяючи погляди соціологізаторських концепцій і дотримуваясь думки про те, що в поведінці людини домінуючою є діяльність як результат зовнішньої стимуляції, відомий американський педагог Глен Доман, рекомендує навчати з пелюшок, навчати інтенсивно, стимулюючи прискорений розвиток мозку.

Мета раннього розвитку – не виховати вундеркінда, а дати дитині можливість проявити потенціал, закладений природою. А це допоможе дитині стати щасливою і успішною людиною. Тому, якщо батьки вірять у таланти малюка і намагаються йому допомогти, така ймовірність значно вище при використанні досягнень сучасної педагогіки.

Важко узагальнити реакцію всіх дітей на навчання з народження, але педагоги та психологи (І.Сеченов, В.Бехтерев, О.Ухтомський, М.Зайцев, М.Монтесорі) стверджують, що його добре сприймають діти, які під час заняття перебувають у стані врівноваженості. Якщо дитина фізично здорова, має врівноважену нервову систему, відкрита до спілкування, і якщо ритм занять, які представляє методика, співпадає з її внутрішнім ритмом, раннє навчання буде на користь.

## Наука III тисячоліття: пошуки, проблеми, перспективи розвитку

---

Позитивними аргументами застосування технології раннього розвитку Г.Домана є наступні:

- високотехнологічна цивілізація передбачає застосування шляхів компактної і комплексної передачі знань людства для підростаючого покоління;
- необхідність застосування індивідуальної методики у роботі з дітьми, яка має практичне використання для усіх бажаючих до неї долучитися;
- зберігаючи ідею гармонійного розвитку, технологія враховує особливості емоційного світосприймання малюка, який перебуває у тісному зв'язку з батьками.

### ЛІТЕРАТУРА

1. Дичківська І. Інноваційні педагогічні технології: Навч. пос. – К.: Академвидав, 2004. – С.191–209.
2. Хилтунен Е. Помогите мне стать самостоятельным. Упражнения для маленьких в повседневной жизни. – Москва: Альта-Принт, 2005.– 86 с.

## ПАТРІОТИЧНЕ ВИХОВАННЯ МАЙБУТНІХ ПЕДАГОГІВ ЯК ФІЛОСОФСЬКА ТА ПСИХОЛОГО-ПЕДАГОГІЧНА ПРОБЛЕМА

(Гарань Н. С., магістрант ХНЕУ ім. С. Кузнеця; кандидат педагогічних наук  
доцент кафедри педагогіки вищої школи ДВНЗ «ДДПУ»)  
ДВНЗ «ДДПУ», м. Слов'янськ, Україна

Патріотизм - це коли ви вважаєте,  
що ця країна краще за всіх інших  
від того, що ви тут народилися.  
Б. Шоу

Патріотичне виховання студентської молоді визнано державою одним із ключових напрямків навчально-виховної роботи у закладах вищої освіти, що сприятиме забезпеченню сталого економічного, соціального та політичного розвитку та національної безпеки України. Сучасне українське суспільство потребує педагогів, які мають високий рівень загальної культури, чітку життєву позицію та сформовану патріотичну свідомість. Система патріотичного виховання передбачає формування та розвиток у студентів соціально значимих цінностей: громадянськості та патріотизму в освітньо-виховному процесі закладу вищої освіти.

У філософській думці поняття патріотизму тлумачать як явище, морально-політичний принцип, зміст якого включає в себе любов до Вітчизни, гордість за її сучасне й минуле, відданість інтересам рідної країни та прагнення до її захисту. Соціально-філософський вимір патріотизму сучасного українського суспільства вивчала дослідниця Волошина Н. [2]. Нею було зауважено, що патріотизм є елементом системи духовних цінностей людини, він не надається людині із народженням на генному рівні, а формується під впливом соціуму [2, с. 13]. Бех І. визначає патріотичне виховання, як керівництво індивідуальним становленням особистості як патріота, що передбачає формування ціннісного позитивного ставлення до Батьківщини. Психічну структуру людського відношення становлять своєрідний сплав пізнавальних та емоційних утворень, де останній компонент вважається провідним [1, с. 151].

Патріотизм – складне і багатогранне поняття, один з найважливіших компонентів індивідуального та суспільного способу життя. На особистісному рівні патріотизм є пріоритетною стійкою характеристикою людини, яка проявляється в її свідомості, моральних ідеалах та цінностях, у реальній поведінці та вчинках. Це звичайний моральний стан життя людини. Він виявляється не лише в незвичайних ситуаціях, а в повсякденному виконанні особистістю своєї роботи, яка приносить користь і людині, і суспільству. Отже, суб'єктом – носієм патріотизму є сама людина. Завдяки її творчій праці, любові, відданості розвивається почуття патріотизму. Бути патріотом – значить духовно піднятися, усвідомити в Батьківщині безумовну цінність, яка дійсно і об'єктивно їй притаманна, приєднатись до неї розумом і почуттями. У той же час – патріотизм

передбачає відкриття в самому собі беззавітної відданості Батьківщині, спроможність безкорисно радіти її успіхам, удосконалення її, служіння їй, поєднання своєї долі з її долею, а не любов до України здалека.

Підсумовуючи зауважимо, що роль викладача педагогічного університету полягає в підвищенні престижності патріотичних почуттів та допомозі студентам віднайти свій шлях в рідній країні. Середовище університету має довести і показати студенту, що щасливо жити, працювати, реалізувати себе можна і на своїй рідній землі. Важливо показати, що талант і зусилля молоді значно важливіші для розвитку нашої держави, ніж їх робота за кордоном. Студенти мають чітко розуміти поняття патріот, але не «книжкове», а власно сформульоване. Тільки доторкнувшись до найпотаємніших почуттів юнаків і дівчат, можна знайти шлях до їх серця, допомогти стати справжнім патріотом і позитивно впливати на своїх учнів у майбутній педагогічній діяльності.

#### **ЛІТЕРАТУРА**

1. Бех І. Д. Виховання особистості: Сходження до духовності: наук. видання / І. Д. Бех. – К.: Либідь, 2006. – 272 с.
2. Волошина Н. Соціально-філософський вимір патріотизму сучасного українського суспільства: Автореферат... к. філософ. наук, спец.: 09.00.03 - соціальна філософія та філософія історії / Н. Волошина – К. : Нац. пед. ун-т ім. М.П. Драгоманова, 2010. – 20 с.

## ФОРМУВАННЯ РИТОРИЧНОЇ ОСОБИСТОСТІ ВЧИТЕЛЯ: ПРОБЛЕМНО-ПОШУКОВІ ЗАВДАННЯ ДЛЯ САМОСТІЙНОЇ РОБОТИ

(Герман В.В., канд. філол. н., доцент)  
СумДПУ, м. Суми, Україна

У формуванні риторичної особистості вчителя особливе місце належить самостійній роботі з риторики як важливому підґрунтю вироблення професійних умінь і навичок. Погоджуючись із Н. Голуб, самостійну роботу трактуємо як «цілеспрямовану, внутрішньо мотивовану, структуровану, контрольовану і/чи самоконтрольовану навчальну і наукову діяльність, спрямовану на реалізацію дидактичних, суспільних, професійних і особистих цілей» [2, с. 280]. Пропонуємо нижче подані проблемно-пошукові завдання з формування риторичної особистості вчителя.

1. Підготуйте виступ на тему «Сучасне потрактування риторичної особистості» та оформіть його письмово. Поміркуйте, як ви виконали закон моделювання аудиторії, готуючись до виступу.

2. Обґрунтуйте ознаки, які визначають специфічність риторичної науки: Риторика є комплексною наукою, оскільки... Риторичі властивий певний універсалізм, оскільки... Риторичі властива системність, що простежується, насамперед, у ... Риторика є прикладною наукою за своєю спрямованістю, оскільки ...

3. Поміркуйте: про неврахування якого закону риторики йдеться у вислові О. Бена «Неприйняття до уваги характеру слухачів зробить безплідними зусилля навіть великого таланту»; на які закони риторики скеровані вислови К. Вовенарга «Ясність – краса глибоких думок» та М. Карамзіна «Слова належать століттю, а думки – вікам».

4. Сформулюйте власне тлумачення терміна «культура аргументу»; схарактеризуйте його складники.

5. Доберіть по 3-5 різних аргументів, щоб підтвердити чи спростувати думку «Талант оратора – це коштовність: чим більше праці вкладеш, щоб її відшліфувати, тим вона прекрасніша».

6. Складіть розгорнуту модель (теза – аргументи) вітальної промови до свята рідної мови (писемності, соборності, незалежності тощо).

7. Підготуйте виступ на тему «Європейське майбутнє України», врахувавши психолого-педагогічні принципи організації взаємодії зі слухачами.

8. Подайте у вигляді рекомендацій «Правила невербальної культури вчителя-оратора».

9. Складіть понятійний апарат до складових елементів невербальної культури «темп мовлення»; «техніка мовлення»; проаналізуйте власну невербаліку та невербальну культуру колег; підготуйте висловити компліменти та побажання.

10. Підготуйте подячну промову навчальному закладу (факультету, кафедрі, викладачам тощо) для виголошення після захисту кваліфікаційної

роботи на державних іспитах; промову-похвалу рідному місту (селу); агітаційну промову «Навчання в магістратурі – запорука фахового успіху».

11. Укладіть «цитатник» із порад ораторові щодо його невербальної культури.

12. Запишіть мовні конструкції для утримування уваги слухачів під час виголошення доповіді (вступ, основна частина, висновки).

13. Змоделюйте дискусію або полеміку (на вибір) на одну з поданих тем; застосуйте різноманітні полемічні прийоми, тези, аргументи, контраргументи:

1. Риторика в сучасних засобах масової інформації. 2. Політичне красномовство українських парламентарів. 3. Сучасні українські промовці й оратори. 4. Риторична криза в Україні: причини і наслідки.

#### ЛІТЕРАТУРА

1. Герман В. Риторична культура вчителя : навч. пос. – Суми : СумДПУ ім. А. С. Макаренка, 2018. – 190 с.

2. Голуб Н. Б. Риторика у вищій школі : монографія. – Черкаси : Брама-Україна, 2008. – 400 с.

## ФОРМУВАННЯ СТИЛІСТИЧНОЇ КОМПЕТЕНТНОСТІ ЕСТРАДНО-ДЖАЗОВОГО ВОКАЛІСТА

(Гладких-Урвант Д., студентка магістратури МДПУ імені Богдана Хмельницького  
Наук. кер. Стотика О.В., канд. пед.н., доцент МДПУ імені Богдана Хмельницького,  
м. Мелітополь, Україна)

Сучасний досвід показує, що більшість педагогів естрадний спів, який дуже популярний у молодіжному середовищі, викладають в академічній манері. Але він, як і будь-яке інше мистецтво, має свою історію розвитку, свої стилістичні особливості за якими він функціонує і розвивається. Тому важливо, щоб естрадно-джазові твори викладались і виконувались за законами даного жанру, тобто у визначеній стилістичній манері.

Аналіз педагогічної практики та методичної літератури дає можливість стверджувати, що процес навчання естрадному співу в умовах ДМШ потребує вдосконалення в означеному контексті, а саме вивчення історії та стилістики естрадно-джазового мистецтва; відповідність методів викладання та критеріїв оцінювання засадам виникнення, розвитку та функціонування вокального естрадно-джазового мистецтва;

Стилістично достовірне виконання естрадно-джазових творів різноманітних напрямків можливе лише за умови усвідомленого відношення до глибинних витоків феномену сучасного естрадного мистецтва. Перш за все саме до таких витоків відноситься блюз, який дав життя таким основним видам, як джаз та рок. Володіння художньо-виконавською специфікою блюзу сприяє найбільш усвідомленому, переконливому та виразному виконанню естрадних вокальних опусів.

Аналіз науково-методичної літератури, а також системи організації підготовки естрадно-джазових вокалістів дозволили нам сформулювати визначення поняття стилістична компетентність естрадно-джазового вокаліста і конкретизувати його структуру.

Стилістична компетентність естрадно-джазового вокаліста – це сукупність взаємопов'язаних якостей вокаліста (знання, уміння, навички, досвід діяльності), яка дозволяє йому стилістично достовірно, виразно, переконливо і усвідомлено виконувати музичні твори різноманітних естрадно-джазових напрямків.

В структуру стилістичної компетентності естрадно-джазового вокаліста входять такі елементи: вокально-теоретичні знання; вокально-технічні навички; вокально-виконавські вміння; вокально-творчі знання і вміння.

Система методів формування стилістичної компетентності естрадно-джазового вокаліста складається з наступних компонентів: лекція-бесіда; слухання вокальної та інструментальної музики естрадно-джазових напрямків; аудіозапис власного вокального виконання з його аналізом; виконавська інтерпретація; імпровізація: – «джазова», «блюзова», «скет».

Експериментальна система методів спрямована на те, щоб підвищити рівень спеціальних і вокальних знань та вмінь естрадно-джазових вокалістів.

Оскільки саме в процесі зіткнення з теоретичними і практичними проблемами естрадно-джазові вокалісти не лише пізнають, розкривають для себе естрадно-джазову специфіку, але і знаходять належне місце своїм знанням і умінням.

В цілому процес формування стилістичної компетентності естрадно-джазового вокаліста стане ефективним в разі застосування системи методів, які відповідають засадам виникнення, розвитку та функціонування вокального естрадно-джазового мистецтва і слугують основою вдосконалення змісту підготовки естрадно-джазових вокалістів.

#### **ЛІТЕРАТУРА**

1. Коваленко С. Современные музыканты: поп, рок, джаз / С. Коваленко. – М.: Рипол классик, 2002. -608 с.
2. Петров А. История стилей джазовой и современной эстрадной музыки / Аркадий Петров. – Москва, 1974.



**ОСОБЛИВОСТІ РЕАЛІЗАЦІЇ КУЛЬТУРОЛОГІЧНОГО ПІДХОДУ ЗАСОБАМИ  
СУЧАСНИХ ШКІЛЬНИХ ПІДРУЧНИКІВ УКРАЇНСЬКОЇ ЛІТЕРАТУРИ  
(У РАМКАХ ПРОЕКТУ «МИСТЕЦТВО – ЗДІЙСНЕННЯ МРІЙ»)**

(Гоголь Н. В., кандидат педагогічних наук, доцент  
Глухівського НПУ ім. О. Довженка, м. Глухів, Україна)

Актуальним в умовах сучасних реалій є звернення до благодійних фондів і організацій, що на конкурсних умовах фінансують певні проекти або програми. Проект «Мистецтво – здійснення мрій» реалізовувався на початку 2019 року у м. Бар на Вінниччині та довколишніх селах за сприяння ГО «Унікальна країна» і фінансової підтримки Британської Ради в Україні в рамках програми для молоді у галузі міжкультурного діалогу і соціального розвитку «Активні громадяни». Виконуючи освітню та соціальну дію, проект об'єднав зусилля, ресурси, можливості й потенціал його виконавців завдяки партнерській взаємодії відділу освіти місцевої райдержадміністрації, сільських шкіл, соціально-гуманітарного підрозділу Барської міської ОТГ, міського ліцею № 2, Спілки художників «Барви» та кафедри мистецьких дисциплін (зокрема, викладачів за спеціальністю «Образотворче мистецтво») Барського гуманітарно-педагогічного коледжу ім. М. Грушевського, а також кафедри української мови, літератури та методики навчання Глухівського НПУ ім. О. Довженка (учасник проекту – кандидат педагогічних наук, доцент Н. В. Гоголь). Команда проекту залучала сільських дітей до творчого розвитку засобами художнього мистецтва, проводила виїздіні майстер-класи з виставками дитячих малюнків у сільській місцевості, які були представлені на підсумковій виставці у міській мистецькій галереї.

Автор цієї публікації в якості організатора й учасника проекту брала участь у розробці його концепції, реалізації запланованих заходів й оцінці результатів. У ході проекту нами проведено наукове дослідження щодо реалізації культурологічного підходу засобами шкільного підручника, втіленого у рекомендаційній рубриці «Мистецький контекст» сучасних підручників української літератури для 10 класу [1; 2; 3; 4; 5].

Варто наголосити, що засадничі ідеї культурологічного підходу у процесі навчання української літератури послідовно реалізовано у біографічних нарисах, літературно-критичному матеріалі, методичному апараті та ілюстративному матеріалі чинних підручників, а також у тематично-стильовій різноманітності пропонованих для розгляду художніх творів, які втілюють предметні (літературні), ключові компетентності, впливають на формування емоційно-ціннісної сфери учнів. У науковій розвідці акцентовано на творах живопису, що сприяють формуванню емоційної реакції школярів, допомагають старшокласникам орієнтуватися у формах діалогу культур різних епох, мистецьких напрямках, явищах, художніх творах.

**ЛІТЕРАТУРА**

1. Авраменко О. Українська література (рівень стандарту) : підруч. для 10 кл. закл. загальн. серед. освіти / Олександр Авраменко, Василь Пахаренко. – К.: Грамота, 2018. – 256 с.
2. Борзенко О. І. Українська література (рівень стандарту) : підруч. для 10 класу закл. заг. серед. освіти / О. І. Борзенко, О. В. Лобусова. – Харків: Вид-во «Ранок», 2018. – 240 с.
3. Коваленко Л. Т. Українська література (рівень стандарту) : підручник для 10 кл. закладів загальної середньої освіти / Л. Т. Коваленко, Н. І. Бернадська. – К. : УОВЦ «Оріон», 2018. – 320 с.
4. Слоньовська О. В. Українська література (рівень стандарту) : підручник для 10 класу закладів загальної середньої освіти / О. В. Слоньовська, Н. В. Мафтин, Н. М. Вівчарик. – К. : Літера ЛТД, 2018. – 224 с.
5. Українська література. Рівень стандарту: підруч. для 10 кл. закладів загальної середньої освіти / А. М. Фасоля, Т. О. Яценко, В. В. Уліщенко, Г. Л. Бійчук, В. М. Тименко. – Київ: Педагогічна думка, 2018. – 192 с.

## РОЛЬ ПСИХОФІЗИЧНИХ ДІЙ У ДІЯЛЬНОСТІ ВЧИТЕЛЯ-АКТОРА

Голік О.Б., канд. пед. н., доцент кафедри педагогіки  
БДПУ, м.Бердянськ, Україна

Внутрішня техніка актора та педагога полягає в умінні створювати необхідні внутрішні (психічні) умови для природного та органічного зародження дій. Озброєння актора та педагога внутрішньою технікою пов'язане з вихованням у них здатності викликати в собі правильне самопочуття – той внутрішній стан, за відсутності якого творчість виявляється неможливою.

Творчий стан актора, і педагога складається з низки взаємопов'язаних елементів системи: активної зосередженості (сценічна увага); звільнення тіла від надмірного напруження (сценічна свобода); правильної оцінки запропонованих обставин (сценічна віра), а також готовності та бажання діяти, які виникають на цьому ґрунті. Ці елементи треба виховувати в акторах та вчителях, щоб розвинути в них здатність приводити себе до правильного самопочуття. Необхідно, щоб педагог як актор володів своєю увагою та тілом і вмів серйозно ставитися до творчого вимислу.

Виховання педагога та актора в царині зовнішньої техніки має на меті зробити фізичний апарат фахівця піддатливим внутрішньому імпульсу.

Разом із почуттям правди природа педагогічної творчості вимагає від учителя й іншої здатності, яку можна назвати "почуттям форми". Це особливе професійне почуття вчителя дає змогу вільно розпоряджатися навчальним матеріалом і всіма виразними засобами впливу на вихованців. До розвитку цієї здатності вводиться виховання зовнішньої техніки. У постійній взаємодії та взаємопроникненні поєднуються у педагога його найважливіші здатності: почуття правди (зміст) і почуття форми. Взаємодіючи й взаємопроникаючи, ці здатності зумовлюють виразність і переконливість трансльованого навчального матеріалу.

Елементи акторської діяльності, придатні для розвитку необхідних педагогічних якостей майбутнього вчителя, з одного боку, є провідними в театральній педагогіці, а з іншого – є засадовими стосовно виконавської майстерності: увага, психофізична свобода (вивільнення м'язів від скутості), увага і фантазія, спілкування, дія.

Увага – підґрунтя внутрішньої техніки педагога. Це найперша та найнеобхідніша умова правильного внутрішнього самопочуття – одного з найважливіших елементів творчого самопочуття педагога.

Розвиваючи здатність бути активно зосередженим у педагогічному процесі, необхідно прагнути, щоб ця здатність перетворилася на органічну потребу і виявлялася автоматично.

У найбезпосереднішій взаємодії з увагою перебуває друга необхідна умова успішної професійної діяльності – творче самопочуття педагога. Воно має два аспекти – зовнішній (фізичний) та внутрішній (психічний). Зазначимо, що обидва є важливими.

М'язова свобода – це такий стан організму, за якого на кожне положення тіла в просторі або рух витрачається рівно стільки м'язових зусиль, скільки вони вимагають. Здатність доцільно розподіляти м'язову енергію – головна умова пластичності тіла. Треба навчитися створювати в собі той стан, який наближає вчителя у практичній діяльності до нормального людського стану, за якого тільки й можливо педагогічно доцільно діяти.

Коли ми говоримо про м'язову свободу, йдеться передусім про правильний розподіл м'язового напруження, яке створює оптимальні умови для включення всього рухового апарату в дію згідно з головним законом пластики. Відсутність м'язової свободи педагога може виражатися, по-перше, в наявності напруження там, де його не повинно бути, по-друге, у надмірному напруженні (перенапруженні) тих м'язів, участь яких певною мірою необхідна для конкретної фізичної дії. Якщо вчитель у процесі педагогічної діяльності витрачає надто велику кількість фізичної енергії, то його психічні здатності (думки й почуття) беруть участь у творчому процесі незначною мірою. Чим зосередженіша людина внутрішньо, тим менше напружені її м'язи. Й навпаки, чим більше напружені м'язи, тим слабша активність уваги (зосередженість). Тому якщо педагогові вдалося зосередити свою увагу на заданому об'єкті, то надмірне м'язове напруження зникає само собою. Отже, разом з навчанням та оволодінням об'єктом уваги треба навчитися звільнювати тіло від зайвого напруження, що значно полегшить процес зосередження уваги.

Зрештою, коли педагог зуміє усунути зазначені перешкоди на шляху до мети, починається найголовніший аспект щодо професійної підготовки – захоплюючий своїми злетами та розчаруваннями процес розвитку в собі найнеобхіднішого дару вчителя – творчої фантазії. Напрямок думок К. Станіславського збігається з головними тезами сучасних наукових праць з психології та педагогіки, в яких досліджується вплив несвідомого на процеси педагогічної творчості.

Уява та фантазія істотно впливають на творче самопочуття педагога. Без роботи уяви не обходиться жоден, навіть підготовчий, момент творчості. Тому розвивати треба насамперед свою уяву, що досягається систематичними відповідними вправами. Отже, творча уява відіграє важливу роль у будь-якій людській діяльності, особливо у викладацькій. Тому уява та фантазія надзвичайно важливі для такої різносторонньої діяльності, як практична педагогіка.

Засадовим стосовно будь-якої уяви чи фантазії завжди є мотив, пов'язаний з творчою активністю. У момент появи мотиву – прояву творчої активності – аналізуються, коригуються й частково синтезуються вихідні дані, що ґрунтуються на проблемі, або породжується проблема, яка, в свою чергу, формує завдання (задум). Цей перший блок процесу уяви та фантазії (мотив, творча активність, вихідні дані, проблема та завдання/задум) створює ґрунт для другого блоку, в якому задіяні мислення, пам'ять, воля, сприйняття, життєвий досвід, спостереження, уявлення, бачення. Ці елементи, працюючи як і попередні, одночасно здійснюють такі функції уяви та фантазії: аглютинацію,

наголошування, гіперболізацію, схематизацію, типізацію. Функції третього блоку реалізують відтворення або створюють витвір. Слід зазначити, що не всі функції є обов'язковими, а за допомоги однієї або кількох функцій третього блоку можлива ідеальна мета. Разом з тим результат, що народжується на ґрунті розв'язання завдання (реалізації задуму), може й не відповідати ідеальній меті.

Отже, вміння налаштувати свідомість на роботу з учнями вимагає від учителя рухливості, тренуваності, гнучкості психофізичного апарату, швидкої реакції на зовнішні впливи, вміння використовувати багатства своєї емоційної пам'яті, яка реалізується через фантазію та уяву. Людська доля педагога, психічний склад його особистості, запас життєвих вражень, рівень емоційної чутливості почуттів визначають масштаби та царину прагнень творчої уяви.

#### **Література**

1. Абрамян В. Ц. Театральна педагогіка / В. Ц. Абрамян. – К. : Лібра, 1996. – 224 с.
2. Голік О.Б. Педагогічна майстерність: організаційно-управлінський аспект: Навчальний посібник. – Донецьк: вид-во «Ноулідж» (донецьке відділення), 2010. – 242 с.
3. Педагогічна майстерність : підручник / І. А. Зязюн, Л. В. Крамущенко, І. Ф. Кривонос та ін. ; за ред. І. А. Зязюна. – [2-ге вид., допов. і переробл.]. – К.: Вища шк., 2004. – 422 с.

## **ІГРОВА ТЕХНОЛОГІЯ У ФОРМУВАННІ ПРИРОДНИЧОЇ КОМПЕТЕНТНОСТІ МОЛОДШИХ ШКОЛЯРІВ**

Григорович О.П., канд. пед. наук, доцент,  
Пахальчук Н.О., канд. пед. наук, доцент

Вінницький державний педагогічний університет імені Михайла Коцюбинського  
м. Вінниця, Україна

Сучасна школа потребує такої організації своєї діяльності, яка б забезпечила гармонійний розвиток дитини, формування її особистості. Ігрові технології є унікальною формою навчання, яка дозволяє вирішити ці та багато інших проблем, а основне – зробити процес навчання цікавим та захоплюючим. Сучасні педагогічні та психологічні дослідження засвідчують, що зміст і способи активізації навчальної діяльності учнів у процесі використання ігрових технологій дедалі більше цікавлять науково-педагогічних працівників. Проблеми використання гри у процесі навчання приділено значну увагу в працях провідних педагогів і психологів минулого і сучасності.

Мета природничої освіти в сучасній школі полягає у формуванні в учнів природничої компетентності - особистісного утворення, що характеризує здатність учня розв'язувати доступні соціально і особистісно значущі практичні та пізнавальні проблемні задачі, пов'язані з реальними об'єктами природи у сфері відносин «людина-природа». У контексті нашого дослідження ігрова технологія є інноваційною педагогічною технологією спрямованою на забезпечення досягнення конкретних завдань, підвищення ефективності освітнього рівня молодших школярів, розвитку їх логічного мислення, творчих здібностей, формування природничих компетентностей [1].

Таким чином, аналіз наукової літератури з проблеми та практичного досвіду творчо працюючих вчителів початкових класів довів, що формування природничої компетентності школярів молодших класів на уроках природознавства відбувається більш успішно, якщо використовувати ігрові технології навчання. Сутність і зміст ігрової технології полягає у знаходженні такого навчального матеріалу, який залучав би учня в конкретну діяльність, викликав інтерес та спонукав до творчості. Дана технологія дозволяє віднайти типові види діяльності, результати яких по-справжньому цікавлять учнів і які неможливо виконувати механічно. Технологія дозволяє формувати власний спосіб життя й систему ціннісних координат. Гра відповідає природним потребам молодших школярів, оскільки поєднує у собі елементи навчання, прикладної, репродуктивної та творчої діяльності, що дає змогу розвивати емоційну сферу дитини, її пізнавальні інтереси, інтелектуальні та духовні потреби. Уміле використання ігор підвищує навчальну активність учнів, інтенсивність мислення, пам'яті та уяви.

### **Література**

1. Грошовенко О.П. Інноваційні стратегії формування екологічної культури молодших школярів / О.П.Грошовенко // Інноваційні наукові

**III Міжнародна науково-практична інтернет-конференція  
(25-26 квітня 2019 р., м. Бердянськ)**

---

дослідження у галузі педагогіки і психології : Матеріали всеукраїнської науково-практичної конференції (м.Запоріжжя, Україна, 2-3 лютого 2018 року). – Запоріжжя : Класичний приватний університет, 2018.- 192 с.

2. Крутій К.Л. Бліц-гра як форма організації практичної підготовки майбутніх фахівців/ Матеріали Всеукраїнської науково-практичної конференції «Практично-професійна підготовка студентів у системі вищої освіти: проблеми та шляхи вдосконалення», 07-08 грудня 2011 року, ХГПА. –Харків: ФОП Шейніна О.В., 2012. - С.138-141.

3. Прокопенко С. Г. Екологічні ігри як засіб формування екологічної культури молодшого школяра: методичні рекомендації / С. Г. Прокопенко, А. К. Маєвська. – Ніжин: Вид-во «Міланік», 2008. – 27 с.

## СПЕЦИФІЧНІ ПРИНЦИПИ МЕТОДИЧНОЇ СИСТЕМИ НАВЧАННЯ МАЙБУТНІХ УЧИТЕЛІВ-СЛОВЕСНИКІВ ШКІЛЬНОГО АНАЛІЗУ ЕПІЧНИХ ТВОРІВ

(Гричаник Н. І., асистент)  
ГНПУ ім. Олександра Довженка, Україна

Основоположними для методичної системи навчання студентів-філологів шкільного аналізу епічних творів є специфічні принципи, поява яких зумовлена особливостями фахових навчальних дисциплін «Історія зарубіжної літератури» та «Методика навчання зарубіжної літератури».

Серед специфічних принципів навчання студентів-філологів шкільного аналізу епічних творів убачаємо професійну спрямованість навчання – відповідність теоретико-методичної та практичної частини методики навчання зарубіжної літератури професійним якостям фахівця, одним із складників якої є оволодіння методикою проведення шкільного аналізу епічного твору.

Принцип єдності інтелектуального та емоційного передбачає врахування студентами-філологами емоційного складника літератури як мистецтва слова. Завдання майбутнього словесника – навчитися знаходити баланс між інтелектуальною та емоційною стороною навчальної діяльності, сприяти появі зацікавленості учнів художнім твором, формувати їх власне ставлення до прочитаного матеріалу у вигляді раціональних суджень, емоційного відгуку або критичної оцінки. Студент має вчитися будувати роботу над вивченням епічного твору так, щоб у майбутньому його учні не лише відтворювали авторське розуміння, його концепцію дійсності, а й могли розуміти і передавати емоційно-чуттєвий струмінь написаного.

Принцип діалогічності дозволяє залучити студентів до обговорення широкого кола значущих питань, проблем і завдань під час аналізу епічного твору, сприяє тісній та результативній співпраці викладача і студента. Діалог як форма спілкування є гранично необхідною на кожному занятті з методики навчання зарубіжної літератури та історії зарубіжної літератури у виші та на уроках зарубіжної літератури у шкільній практиці, оскільки вона формує висококваліфікованого фахівця, здатного у різних професійно-педагогічних ситуаціях забезпечувати спілкування на високому рівні. Такий принцип реалізується з урахуванням основних структурних компонентів діалогічної навчальної діяльності: комунікативного (уміння студентів логічно правильно оформлювати та висловлювати свої думки з приводу прочитаного), організаторського (контроль над організацією та проведенням шкільного аналізу художнього твору в умовах загальноосвітньої школи, керівництво навчальною дискусією), гностичного (структурування літературознавчого матеріалу), креативного (здатність майбутніх словесників нестандартно, використовуючи інноваційні види і форми навчальної діяльності, підходити до організації та проведення шкільного аналізу художнього твору), емоційного (вияв власних



емоцій і почуттів під час обговорення твору, вміння емоційно впливати на співрозмовника).

Принцип компаративності передбачає дослідження явищ світового мистецтва слова шляхом зіставлення їх з іншими подібними явищами переважно в різних національних письменствах. Майбутній учитель-словесник повинен здійснювати встановлення факту їх генетичної спорідненості, контактних зв'язків і типологічних подібностей, виокремлювати національні особливості, вчитися аналізувати подібні або близькі явища, порівнювати тексти на різних структурних рівнях (фабула, сюжет, простір, час, ідейно-тематичний зміст), відстежувати спільне в кількох творах і як результат вибудовувати історико-типологічний ряд, бути готовим до міжкультурного діалогу.

#### **Література**

1. Педагогіка вищої школи: навч. посіб. / З. Н. Курлянд, Р. І. Хмелюк, А. В. Семенова та ін.; за ред. З. Н. Курлянд. – 3-тє вид., перероб. і доп. – К.: Знання, 2007. – 495с.

## СТАН ЛІТЕРАТУРНОЇ ОСВІТИ В ДОБУ ПАНУВАННЯ ЦИФРИ: ПСИХОЛОГО-ПЕДАГОГІЧНИЙ АСПЕКТ

(Давиденко І.О., канд. філол. н., доцент)  
БДПУ, м. Бердянськ, Україна

Загальний депресивний стан суспільства на тлі повільного соціально-економічного розвитку держави та глобальної діджиталізації всіх сфер життя людини негативно впливає на розвиток молодшої генерації наших громадян. Очевидно, що згадані процеси відбуваються не на користь літературної освіти, яка втрачає свої позиції, оскільки не пропонує готової реальності, а лише дає матеріал для її створення, потребуючи значно більшого ступеня мозкової активності, ніж популярні девайси. У результаті ми отримуємо учня з нестабільною психікою, емоційний світ якого, з одного боку, перенасичений розмаїттям інтерактивного контенту, а з іншого – деформований задзеркаллям віртуальної реальності. Щоб краще зрозуміти відмінність художнього твору від девайса, розглянемо ці засоби / інструменти в розрізі основних параметрів здійснення освітнього процесу.

Художній твір Світ тексту	Девайс Цифровий світ
<i>Змістова характеристика</i>	
Матеріал для текстуального вивчення ретельно відібраний фахівцями.	Контент підбирає сам реципієнт відповідно до своїх інтересів та уподобань.
<i>Рівень інтелектуальної активності</i>	
Активна ментальна дія.	Пасивне поглинання медійного продукту.
<i>Синергетичні можливості розкриття творчих здібностей у репрезентативних моделях</i>	
Створення власного художнього світу. Варіативність бачення авторського тексту з можливістю перепрочитань і відкриттям нових смислів.	Занурення в уже створений віртуальний світ. Константність бачення медійного образу з можливістю його відтворення в незмінному вигляді.
<i>Аксіологічні виміри</i>	
Фундаментальні онтологічні цінності та загальновизнані морально-етичні норми поведінки.	Ціннісні орієнтації виразно не оформлені та залежать від обраного контенту.

У разі відсутності штучного каналу спілкування (девайса) найбільш негативним наслідком перебування в силовому полі безперервного інформаційно-комунікаційного потоку є глибоке переживання власної самотності. Результати психологічного експерименту, проведеного К.В.

Мурашовою [див.: 1], переконливо засвідчили, що сучасна генерація дітей і особливо підлітків не звикла залишатися наодинці з собою: невміння самозаглиблюватись і небажання пізнавати свій внутрішній світ породжують вакуум бездуховності. Тож не дивно, що за таких умов з'являються грубість, жорстокість і насилля. Культурна освіченість на тлі загального соціально-економічного зростання держави – один із основних засобів подолання різних проявів психофізичного булінгу. У цьому комплексі дій мистецтву слова відведено особливу роль.

Навіть без національної ідентифікації письменницьких практик можна стверджувати, що література покликана насамперед розвивати емоційно-фантазійний світ людини, її інтелектуальний рівень, критичне мислення, пам'ять, інтуїцію; виховувати високі моральні якості: честь, гідність, самоповагу, толерантність. Художня словесність у вершинних своїх зразках продовжує нести найголовнішу місію – навчає людей бути Людьми.

#### **Література**

1. Кого бояться подростки [Электронный ресурс]. – Режим доступа : <https://snob.ru/selected/entry/45522>.

## **РОЗВИТОК САМОСТІЙНОСТІ ДІТЕЙ ДОШКІЛЬНОГО ВІКУ ЗА ТЕХНОЛОГІЄЮ М.МОНТЕССОРІ**

(Демчина Г.Я., студентка ДДПУ ім. Івана Франка, м. Дрогобич, Україна, Дудник  
Н.З., к. пед. н., Дрогобицький державний педагогічний університет ім. Івана  
Франка)

Актуальним завданням в українській педагогіці є забезпечення особистісно орієнтованої моделі дошкільної освіти. У Коментарі до Базового компонента дошкільної освіти зазначено, що розвиток дитини проявляється у здатності до самовизначення у життєвому просторі відповідно до вікових можливостей, ціннісного ставлення до природи, рукотворного світу, людей і самої себе.

Проблему формування активної, самостійної, творчої особистості необхідно вирішувати вже в роботі з дошкільниками тому, що дослідження психологів доводять, що в цей період відкриваються сприятливі умови для формування основ самостійності, відповідальної поведінки та творчості (О.Запорожець, Д.Ельконін, А.Ковальов, М.Монтессорі, О.Леонт'єв, Л.Крутії, С.Рубінштейн, О.Кононко, Л.Фесюкова, Т.Поніманська, Т.Штраус, Ю.Гішпенрейтер, Т.Бріалко та ін.).

Прагнення до самостійності виникає і розвивається від рівня оволодіння дитиною навичками та вмінням у самообслуговуванні, тобто навчання умінь є вирішальним при формуванні самостійності. Також важливу роль відіграє створення сприятливої, заохочувальної атмосфери при виникненні бажання дитини до самодіяльності.

Великого значення самостійній діяльності дитини у вихованні надавала відомий педагог М.Монтессорі, яка девізом своєї теорії визначила твердження дитини: «допоможи мені зробити це самому» [1, с. 7]. Вона зазначала, що «дитина у три роки – це вже людина» [1, с. 15] і провідне завдання дорослих у створенні спеціального розвивального середовища, через вивчення якого дитина пізнає світ і таким чином його для себе відкриває. «Освіта – це не те, що робить педагог, а природний процес, що розвивається спонтанно в людській істоті. Вона набувається не завдяки слуханню слова, а через особистий досвід, який дитина розвиває в середовищі, що її оточує» [1, с. 78].

М.Монтессорі стверджувала, що в дітях природою закладено все, що їм потрібно для розвитку. Основне завдання дорослого – не заважати, а створювати сприятливі дидактичні передумови для її саморозвитку. Діти здатні освоювати навколишній світ через самостійну діяльність, діти вміють і люблять вчитися, бо це їх природна потреба розвитку. Тому дорослий стає організатором не процесу навчання, а створює передумови заохочення, сприяння дидактичної, сенсорної, соціальної самодіяльності дитини.

Вдумливий педагог обов'язково має врахувати всі чинники і обставини виховного процесу, вікові, індивідуальні особливості, інтереси і потреби дітей [2, с. 295]. А самостійність у життєдіяльності дошкільника відіграє важливу роль у формуванні особистості, тому їй правомірно розглядати як надання сприятливих

можливостей у соціальному, пізнавальному, творчому процесі становлення та розвитку. Тому, сприяючи самодіяльності дитини педагог розширює можливості пізнання, спілкування, готує успішне входження дитини в ситуацію подальшого шкільного навчання, відкриває можливості для пізнання світу, комунікації.

Погоджуємося з думкою М.Монтессорі про те, освіта повинна створювати сприятливі умови для самонавчання особистості дитини, виходячи з внутрішнього потенціалу її розвитку, а вихователь покликаний допомогти дитині розвинути всі її приховані потенційні можливості, досягти «яснішого розуму, сильнішого характеру» [2, с. 110].

#### **Література**

1. Монтессорі М. Помогі мне это сделать самому / М. Монтессорі; Сост., вступ, стаття М.В. Богуславский. – Москва: Издат. Дом «Карапуз», 2000. – 273 с.
2. Поніманська Т.І. Дошкільна педагогіка : навчальний посібник для студентів вищих навчальних закладів / Т.І. Поніманська. – Київ : «Академвидав», 2006. – 456 с.

## ТЕНДЕНЦІЇ РОЗВИТКУ ВИЩОЇ ОСВІТИ В РЕСПУБЛІЦІ ПОЛЬЩА

(Дедученко Катерина Олегівна, студентка 516-ї групи та  
Заскалета С.Г., док.пед.наук, проф.)  
МНУ ім. В.О. Сухомлинського, м. Миколаїв, Україна

Система вищої освіти Республіки Польща розвивається швидкими темпами. Актуальність нашого дослідження зумовлена тим, що сучасний ринок праці потребує висококваліфікованих фахівців у зв'язку з високими вимогами, що висувають роботодавці. На сьогодні, українська освіта орієнтується на сучасні тенденції розвитку вищої освіти країн Європейського Союзу. Отже, наша стаття спрямована на визначення тенденцій розвитку вищої освіти в Республіці Польща.

Любов Лохвицька описує досвід розвитку вищої освіти в контексті реформування національної вищої освіти на європейських засадах [2]. Вона зазначає, що «осмислення досвіду функціонування закладів вищої освіти Республіки Польща є корисним з огляду на те, що наша держава територіально межує з цією країною; Польща всіляко підтримує вступ України до Євросоюзу» [2, с. 61]. Слід зазначити, що дослідниця робить акцент на реалізації таких проектів як: «Еразмус» [2, с. 63] та «Горизонт 2020» охоплює (науково-дослідницькі й інноваційні проекти) [2, с. 63].

Аналіз дослідження Лохвицької дає підстави визначити такі особливості системи університетської освіти: трирівнева професійна підготовка (ліценціат: 3-3,5 років, магістрат: 1,5-2 року та докторантура 3 роки), введення трансферної системи європейських кредитів ECTS, введення додатку до диплома польською і англійською мовами, а також нова система акредитації ВНЗ [2, с. 62]. Також вона зазначає ще один факт «у Польщі практично відсутні відмінності між державними і приватними університетами. Кількість приватних останнім часом збільшилася, оскільки вони як група (мережа) закладів відкриваються в різних містах» [2, с. 61].

Хоменко К.П. у своїй статті розглядає сучасні тенденції розвитку вищої освіти в Польщі [3]. Вона зазначає, що «вища освіта у Польщі значною мірою відповідає міжнародним тенденціям, пов'язаним з посиленням маркетингової орієнтації професійного навчання» [3, с. 390]. Любов Лохвицька виділяє такі тенденції [2]:

- висока професійна якість підготовки фахівців, які здатні бути конкурентоспроможними на ринку праці;
- максимальна мобільність як студентів, так і викладачів, що охоплює закордонні стажування, здобуття освіти в різних країнах, знання англійської мови на рівні B2 [2, с. 61];
- «інвентаризація авторських програм», яка сприяла їх відбору для практичного використання вчителями з урахуванням регіональних умов і статусу навчального закладу, але відповідно до вимог «державного» рівня підготовки (на цьому етапі розпочалось впровадження міжнародних пілотажних програм для середніх і професійних шкіл);

**III Міжнародна науково-практична інтернет-конференція  
(25-26 квітня 2019 р., м. Бердянськ)**

---

– відмова від обов'язкових підручників на користь альтернативних; здійснення ряду заходів, спрямованих на удосконалення діяльності психолого-педагогічної підготовки вчителя та підвищення його кваліфікації у системі післядипломної освіти [1, с. 253];

– орієнтація на ринок праці, загальність освіти, її наступність, безперервність, єдність та диференціація;

– заміна вузькопрофільного навчання широкопрофільним;

– принцип всебічного розвитку учнів [3].

Отже, вища освіта в Республіці Польща відповідає реформуванню національної вищої освіти на європейських засадах. Особливими тенденціями розвитку освіти є: висока професійна підготовка фахівців, максимальна мобільність як студентів, так і викладачів, загальність освіти, її наступність, а також маркетингова орієнтація професійного навчання (це найголовніша тенденція розвитку освіти).

**Література**

1. Заскалета С. Г. Тенденції професійної підготовки фахівців аграрної галузі в країнах Європейського Союзу : монографія / С. Г. Заскалета ; за ред. С. О. Сисоєвої. – Миколаїв : Гліон, 2013. – 500 с.

2. Лохвицька Л. Реформування національної вищої освіти на європейських засадах: опанування польського досвіду [Текст]/Л.Лохвицька// Рідна школа. – 2015. – № 11-12. – с. 61-65

3. Хоменко К.П. Сучасні тенденції розвитку вищої освіти Польщі [Текст] / К.П. Хоменко // Гуманітарний вісник ДВНЗ «Переяслав-Хмельницький державний педагогічний університет імені Григорія Сковороди» - Додаток 1 до Вип. 5, Том I (52) : Тематичний випуск «Вища освіта України у контексті інтеграції до європейського освітнього простору». - К.: Гнозис, 2014. - С. 385-391.

## **ФОРМУВАННЯ КРЕАТИВНОСТІ ШКОЛЯРІВ-ПІДЛІТКІВ ЗАСОБАМИ ДЖАЗУ В МУЗИЧНО-ТВОРЧІЙ ДІЯЛЬНОСТІ**

(Доброжанова Н., студентка магістратури МДПУ імені Богдана Хмельницького.  
Наук. кер. Стотика О.В., канд..пед.н., доцент МДПУ імені Богдана Хмельницького,  
м. Мелітополь, Україна)

Комплексний підхід до виховання творчої людини та розвитку креативності охоплює широке коло питань, які відносяться до проблем загально-естетичного та музично-естетичного виховання школярів. Одним із ефективних шляхів розвитку креативності школярів є включення їх до активної музично-творчої діяльності. За своєю дивовижною здатністю спонукати людину до творчої активності, музичне мистецтво посідає, безперечно, одне з провідних місць серед багатьох компонентів, що входять до складу системи виховання людини. Музичний розвиток має незамінний вплив на загальний розвиток особистості учня і, зокрема, на розвиток креативності.

Дослідниками визначено, що старший шкільний вік є найбільш оптимальним періодом креативного розвитку за умови створення позитивного середовища. Проте питання педагогічного забезпечення процесу креативного розвитку школярів старшого підліткового віку у вокальному виконавстві із застосуванням музики джазу та блюзу ще недостатньо висвітлені в педагогічній, психологічній та методичній літературі.

Технологія формування креативності розподіляється на кілька етапів: визначення рівня креативності кожного учня; визначення перспектив розвитку креативності та врахування індивідуальних особливостей учнів; розробка системи знань спрямованих на розвиток креативності; організація творчої діяльності учнів.

Критеріями креативності, які відображаються у процесі педагогічної взаємодії вчителя та учнів є наступні: побіжність продукування ідей; оригінальність; сенситивність; метафоричність.

Складовими креативної педагогіки, на нашу думку є: позитивний емоційний зміст навчального процесу; критичне ставлення до стереотипів, до установлених норм, враховуючи постулат "творчість починається з сумніву"; пошук варіативних рішень будь-якої проблеми; використання методу постановки відкритого питання (навіть, якщо не буде знайдена відповідь, але розвиваючим є сам процес пошуку). включення учнів до музично-творчої діяльності (не обов'язково створення чогось нового, достатньо творення на рівні суб'єктивної новизни).

Джаз як складне та самобутнє явище музичної культури має власну складну систему музичної мови яка складається з історично обумовлених музично-естетичних засобів виразності (ідіом) які відображені різними національними культурами (американською, європейською, східною тощо).

В основі джазової музичної мови полягають ладові, ритмічні, мелодичні, гармонічні ідіоми такі як: складність гармонічного викладення (елементи



позатональності); детонуючий лад (понижені 3-й і 7-й, іноді 5-й ступені); побудова мелодичної структури на тетрахордовому принципі; незвичайне “темброве оформлення” звичних мелодичних зворотів; розвиток мелодичного першоджерела на основі імпровізації.

Успішність формування креативності учнів-підлітків потребує побудови педагогічної моделі, в якій відображаються основні складові музично-творчої діяльності: дієва особа (творець), процес діяльності (творчість), продукт діяльності (твір) і контекст, в рамках котрого відбувається дія.

Педагогічна модель формування креативності учнів-вокалістів визначається як схематичне відображення основних компонентів комплексного процесу музично-творчої діяльності і має наступні компоненти: когнітивний, стилістичний, емоційно-асоціативний, вольовий, креативний та емотивний.

#### **Література**

1. Михайличенко О.В. Основи загальної та музичної педагогіки: теорія та історія: [навч. посіб. для студентів муз. спец.] /О.В.Михайличенко. – Суми: Наука, 2004. – 210 с.

## **ФОРМУВАННЯ ЕКОЛОГІЧНИХ ЗНАНЬ В КУРСІ ГЕОГРАФІЇ ЗАГАЛЬНООСВІТНЬОЇ ШКОЛИ**

(Донченко Л.М., канд. геогр. н., доц., Зав'ялова Т.В., ст. викл.)  
МДПУ ім. Б. Хмельницького, м. Мелітополь, Україна

Успіх у вихованні екологічної культури забезпечується за умови, що школярі мають чітке уявлення про основні положення природокористування та ризики екологічної небезпеки [1,с.143-146]. Курс географії набагато перевершує курси інших дисциплін з екологічної спрямованості, числом і глибиною розкриття екологічних проблем і обґрунтування шляхів їх вирішення. У ньому представлена велика кількість ідей, які є опорними в теорії геоєкології та раціонального природокористування. Серед них – поняття цілісності природи, взаємозв'язку всіх її компонентів і процесів, природних комплексів, географічної оболонки, природних ландшафтів, природних кругообігів речовин і т. ін. Крім того, в курсі географії введено велике число понять, що безпосередньо стосуються теорії і практики раціонального природокористування, а саме антропогенні ландшафти, глобальні екологічні проблеми, організація використання природних ресурсів, форми антропогенного впливу на природні комплекси, основні принципи раціонального природокористування.

Практично у всіх розділах програми з географії зачіпаються питання екологічного плану, такі як взаємозв'язок організму і середовища, вплив різних чинників на організм і адаптація його до певних умов існування. Навчання і виховання основ екології в курсі географії можна розбити на 3 етапи:

I – курс початкової географії, 6 клас – формування культури природокористування, засвоєння певних норм і правил спілкування з об'єктами живої природи, формування у школярів основних уявлень про Землю як про єдність цілого складається з окремих частин – оболонок (літосфера, гідросфера, атмосфера, біосфера). Основний вид діяльності – засвоєння чітко заданого зразку («технологічно» побудована репродукція).

II – географія природи, 7-8 класи – формування системи предметних знань, навичок дослідницької діяльності з виявлення причинно-наслідкових зв'язків. Розвиток вміння активно використовувати набуті знання в знайомій ситуації, (порівнювати і узагальнювати, знаходити причину, прогнозувати наслідки, робити висновки). Переважний вид діяльності – систематичний пізнавальний пошук по типу наукового дослідження.

III – природокористування та геоєкологія – 9 клас. На даному етапі старшокласники здатні самостійно інтегрувати нові знання в систему власних знань, проектувати нові способи рішень, а також представляти їх у вигляді проектів, презентацій, публікацій. Основним напрямком роботи по формуванню культури природокористування є моделювання наслідків втручання людини в природу.

Провідна педагогічна ідея – вдосконалення екологічної грамотності учнів другого і третього ступеня на основі системного соціально-орієнтованого підходу

до організації процесу викладання географії. При проведенні уроків учитель географії ставить перед учнями питання, відповідаючи на які, учні виділяють основні екологічні проблеми, визначають позитивні і негативні впливи на навколишнє середовище і визначають шляхи вирішення негативного впливу [2,с.96-100].

#### **Література**

1. Прохорова Л.А. Екологічна освіта та виховання молоді як основа екологічної культури суспільства / Л.А. Прохорова, Т.В. Зав'ялова, О.В. Непша // Дискурс в умовах мінливості соціокультурного простору: матеріали Всеукраїнської науково-практичної конференції з міжнародною участю. – Мелітополь: Видавництво МДПУ імені Богдана Хмельницького. – С.143-146.

2. Прохорова Л.А., Зав'ялова Т.В., Непша О.В. Готовність майбутніх вчителів географії до екологічного виховання учнівської молоді у сучасній загальноосвітній школі / Л.А. Прохорова, Т.В. Зав'ялова, О.В. Непша // Екологія – філософія існування людства: зб. наук. праць. –Мелітополь: ТОВ «Колор Принт». 2018. – С.96-100.

## **ЗАКОРДОННИЙ ДОСВІД ФОРМУВАННЯ СОЦІАЛЬНОЇ КОМПЕТЕНТНОСТІ МОЛОДШИХ ШКОЛЯРІВ ЗАСОБАМИ МУЛЬТИМЕДІЙНИХ ТЕХНОЛОГІЙ**

(Дресвянникова А.К., студентка I курсу II (магістерського) рівня вищої освіти,  
Степанюк К.І., доцент кафедри початкової освіти БДПУ, ) БДПУ, м. Бердянськ,  
Україна

У матеріалах всесвітнього економічного форуму 21 квітня 2016 року наголошується на важливості використання цифрових технологій в соціальному та емоційному навчанні. Зазначено, що навчальні технології можуть відігравати ключову роль в розвитку соціальних та емоційних умінь учнів. Цифрові технології є інструментом, який батьки, вчителі або соціальні працівники можуть використовувати для розширення соціального та емоційного досвіду учнів [2].

Chaib M. та Svensson A. розглядають роль учителя щодо використання ІКТ у школах та досліджують питання: як діти навчаються використовувати ІКТ? Тому неформальне навчання дітей з ІКТ в центрі уваги. Неформальне навчання, яке діти проходять під час використання ІКТ, сприяє розвитку їх різних компетентностей. Суть неформального навчання полягає в тому, що воно відбувається поза інституційною освітою та відбувається під час комп'ютерних ігор та спілкування у чатах. Помітним є те, що коли діти використовують ІКТ у свій вільний час, вони організують різні форми навчання для формування різних навичок. [1, с. 21-22]

Поряд з технічними розробками змінилася і думка про використання ІКТ в освіті у тому, що учні «граючись» (ігри із використанням ІКТ) можуть навчатися. Багато вчителів сприймають ІКТ в освіті як соціокультурну перспективу, в якій навчання має бути соціально побудоване. На цьому етапі важливо, що ключовою частиною соціокультурної перспективи є твердження про те, що інструменти, як «технічні», так і «пізнавальні», відіграють центральну роль у посередництві між людськими діями [3].

У закордонних школах ІКТ використовують для вирішення широкого кола проблем, а саме: адміністрування школи; навчання учнів навичкам, які їм знадобляться у подальшій освіті, постійному навчанні впродовж життя та майбутніх професійній діяльності, наприклад опрацювання текстів, комп'ютерне програмування тощо; забезпечити доступ до інформації та комунікації поза школою, наприклад: відеоконференції з учнями інших країн, використання Інтернету; підтримка розвитку учителів, наприклад: через електронні соціальні мережі; підтримувати та удосконалювати освітній процес різними ІКТ [3].

ІКТ постійно удосконалюють і це є частиною суспільного розвитку. Ці зміни вимагають від учителів постійного вдосконалення навичок і оновлення навчальних програм із використанням ІКТ. І відповідь на питання: «Чи дійсно потрібні ІКТ в початковій школі?» може бути таким, що насправді жодна з моделей електронного навчання за своїм змістом не є покращенням існуючих моделей навчання, а це лише онлайн-доступ до навчальних ресурсів будь-де та будь-коли.

**Література**

1. Chaib M., Svensson K. Publisher ICT in Teacher Education Challenging prospects. Jönköping University Press / Encell Printed at Rydheims tryckeri AB, Jönköping, Sweden, 2005. P. 250.
2. Lowe H. Learning Social-Emotional Skills in the 21st Century [electronic resource]. 21 Apr 2016. - Access mode : <http://www.pbs.org/wgbh/nova/blogs/education/-2016/04/learning-social-emotional-skills-in-the-21st-century/>.
3. Leask M., Meadows J. Teaching and learning with ICT in the primary school. London : Psychology Press, 2000. 270 p.

## **ДО ПИТАННЯ ПІДГОТОВКИ МАЙБУТНЬОГО ВЧИТЕЛЯ ПОЧАТКОВОЇ ШКОЛИ ЯК РЕФОРМАТОРА НОВОЇ УКРАЇНСЬКОЇ ШКОЛИ**

(Дубровська Л.О., канд. пед. н., доцент)  
НДУ, м. Ніжин, Україна

Державною національною програмою «Освіта» (Україна XXI століття)» визначені основні шляхи відродження національної системи навчання, серед яких пріоритетного значення набувають: постійне духовне самовдосконалення, творча самореалізація, задоволення інтелектуально-

культурних потреб особистості, підвищення професіоналізму педагогічних кадрів, формування здатності вчителів динамічно реагувати на запити громадського життя, забезпечення оволодіння ними передових освітніх технологій, які сприяють всебічному розвитку особистості школяра.

Дослідження проблеми впровадження інноваційних і, зокрема інтерактивної, технологій у навчальний процес ЗВО при фаховій підготовці

майбутнього вчителя початкової школи висвітлюється у працях великої кількості зарубіжних і вітчизняних вчених: Абдулліна О., Алексюк А., Анпілогова Л., Беспалько В., Біда О., Богданова І., Бондар В., Глотов О., Глузман О., Дзюба Л., Зязюн І., Ігнатенко Н., Кіліченко О., Кларін М., Коберник Г., Коваль Л., Пальшкова І., Петухова Л., Пехота О., Пометун О., Пироженко Л., Полякова Г., П'ятакова Г., Савченко О., Шапошнікова І. Та інші.

У професійному становленні майбутнього вчителя початкової школи великого значення набувають завдання реформи освіти. Це висвітлено в державних документах, зокрема - Концепція нової української школи, 2016, наказ Міністерства освіти і науки України «Про затвердження експериментального навчального плану початкової школи експериментальних загальноосвітніх навчальних закладів, які працюють в межах дослідно-експериментальної роботи всеукраїнського рівня за темою «Змістовно-методичне забезпечення ціннісно орієнтованого інтегрованого навчання за програмою «Початкова школа: освіта для життя» від 01.09.2017 року №1244; Державний стандарт початкової освіти (затверджено постановою Кабінету Міністрів України від 21 лютого 2018 р. № 87), Концепція розвитку педагогічної освіти (наказ Міністерства освіти і науки України від 16 липня 2018 р. № 776) тощо.

Розробка державних стандартів вищої педагогічної школи вимагає відповідного змістовного наповнення всіх рівнів підготовки фахівця з початкової ланки навчання. Тому майбутньому вчителю потрібно вміти знаходити інформацію та користуватися нею, застосовуючи у своїй роботі нові педагогічні технології, які існують у наш час.

У стандарті першого рівня вищої освіти, ступеня бакалавра, спеціальності 013 «Початкова освіта»(проект,2016р.) визначено метою підготовки майбутніх учителів у ЗВО є формування в них професійної компетентності, завданнями професійної діяльності вчителя початкової школи є навчання, розвиток та виховання молодших школярів.

Учитель є головною дійовою особою будь-яких освітянських перетворень, які вимагають переорієнтації його діяльності на нові педагогічні цінності. Важливе місце у освітньому процесі навчального закладу належить саме особистості педагога. Мета професійного розвитку – підготовка і підтримка педагогів для того, щоб допомогти учням досягти високих стандартів навчання і розвитку, ефективність якого залежить від інноваційного управління у навчальному закладі.

#### **Література**

1. Комар О.А. Підготовка майбутніх учителів початкової школи до застосування інтерактивних технологій. Теоретико-методичні аспекти. Монографія. – Умань: РВЦ «Софія», 2008. – 332 с.
2. Нова українська школа: порадник для вчителя / Під заг. ред. Бібік Н. М. – К.: ТОВ «Видавничий дім «Плеяди», 2017. – 206 с.
3. Нова українська школа [Електронний ресурс]. – Режим доступу : <http://mon.gov.ua/2016/12/05/konczepczya.pdf>

## ОСОБЛИВОСТІ МЕТОДИКИ ПРОВЕДЕННЯ ДИДАКТИЧНИХ ІГОР НА УРОКАХ МАТЕМАТИКИ У ПОЧАТКОВІЙ ШКОЛІ

(Дубровський В.Л., стар. викладач)  
НДУ, м. Ніжин, Україна

Аналіз наукових досліджень з проблеми впровадження активних форм і методів навчання, серед яких провідне місце займають навчальні ігри або ще як їх називають дидактичні ігри показав, що розробці теоретико-методологічних засад моделювання ігрового навчального середовища приділяли увагу вчені-педагоги К. Д. Ушинський, П. Ф. Каптеров, П. П. Блонський, М. І. Демков, А. С. Макаренко, В. О. Сухомлинський, О. Я. Савченко; психологічний вплив дидактичних ігор на пізнавальні здібності дитини досліджували Ж. Піаже, Л. С. Виготський, О. М. Леонт'єв, С. Л. Рубінштейн, Д. Б. Ельконін, В. В. Зінківський, О. В. Запорожець та ін.

Для виховання і навчання дитини молодшого шкільного віку слід широко і творчо використовувати такий метод організації діяльності як гра. Ступінь соціального розвитку і вихованості дитини виявляється в її діяльності. А для дитини початкової ланки навчання таким видом діяльності є гра.

Математичні ігри – це той інструмент, за допомогою якого відточується розум дитини, розвиваються його пізнавальні сили, нахили і здібності. Використовуючи ігрові ситуації, можна подати будь-який математичний матеріал дохідливо, доступно, зрозуміло, а, отже, і цікаво.

Ігри і ігрові ситуації, наочність виступають одним з найефективніших засобів навчання першокласників. Видом ігрової ситуації є використання персонажів казок, мультфільмів та оповідань.

Формування просторових уявлень в 1-4 класах є основою для успішного засвоєння геометрії в наступних класах. Розвинена просторова уява, нагромаджений запас системи уявлень є однією найнеобхідніших умов для розвитку мислення, свідомого засвоєння знань. З цією метою проводять дидактичні ігри “Кмітливе око”, “Впізнай фігуру”, “Знайди фігуру”, “Кращий колір”, “Знайди свою фігуру”, “Хто швидко і правильно складає дану фігуру”.

В початкових класах закладається основа для формування поняття про число, виробляються вміння лічити, зіставляти число з об'єктами лічби, формуються уявлення про послідовність натуральних чисел. І тут, дидактичні ігри допомагають дітям усвідомити, що результат лічби не залежить від порядку, в якому лічать предмети, головне - не пропустити жодного предмета і не лічити його двічі.

В учнів 2-4 класів появляється бажання брати участь в грі, яка містить змагання. Тому у дітей великою популярністю користуються ігри: “Кращий обчислювач”, “Хто швидко і точно”, “Мовчанка”, “Естафета”, “Ланцюжок”, “Кругові приклади”.

Найбільш цінним дидактичними іграми є ті, котрі вимагають від учнів самостійності. Щоб сформувати впевненість, самостійність добирають дидактичні



ігри, які б розвивали математичні уявлення і формували особистість. Позитивні емоції, бажання повторювати і закріплювати табличне множення і ділення викликає гра “Вчитель і учень”, де в ролі вчителя виступає учень.

Безумовно дидактична гра є незамінним супутником вчителя у навчанні і вихованні школярів. Адже ніщо так не захоплює, не зацікавлює і не надихає учня в навчальній діяльності як гра.

#### **Література**

1. Артемова Л. В. Вчися граючись / Л.В.Артемова// Томіріс . - К.: 1990. - 170 с.
2. Богданович М.В. Методика розв’язання задач в початковій школі. - 3-е вид., перероб. і доповн.. - К.: Вища школа, 1990. - 183 с.
3. Матюшко І.С., Федотова Н.М. Математичні ігри в початкових класах: М35 Навчально-методичний посібник. - Чернігів: Чернігівській ЦНТЕІ, 2004. - 184 с.

## **ПРОФЕСІЙНО ВАЖЛИВІ ЯКОСТІ МАЙБУТНІХ КВАЛІФІКОВАНИХ РОБІТНИКІВ ПТНЗ**

(Дурнева Т.В., викладач)  
БЕГК БДПУ, м. Бердянськ, Україна

У 90-х роках ХХ століття почався новий період розвитку України як самостійної держави. Відбулися важливі зміни не лише в суспільно-політичних і соціально-економічних процесах, а й у системі освіти. Постала потреба якісної підготовки висококваліфікованих фахівців. В успішності навчання і професійної діяльності особливе місце належить системі професійно важливих якостей.

Професійно важливі якості (ПВЯ) – це індивідуальні властивості суб'єкта діяльності, які необхідні й достатні для реалізації на нормативно заданому рівні оволодіння професією й виконання завдань професійної діяльності. До ПВЯ традиційно входить широкий спектр якостей – від професійних знань, отриманих у процесі професійного навчання і самопідготовки, до природних задатків, які у процесі діяльності формуються в професійні здібності; особливості особистості (мотивація, спрямованість, характер), психофізіологічні особливості (темперамент, особливості нервової системи), особливості психічних процесів (пам'ять, увага, мислення, уява тощо)[2, с.125].

Питання ПВЯ майбутніх робітників досліджували Б. Адабашев, Я. Камінецький, І. Козловська, А. Литвин, М. Лобур, Н. Ничкало, В. Радкевич, О. Романишина, Л. Руденко, П. Сікорський та ін. Проблему розвитку професійної підготовки майбутніх робітників розглядаються на дисертаційному рівні І. Довженко, І. Жоровою, Н. Котляревською, І. Матійків та ін. [1, с.138].

Система ПВЯ є основою будь-якої професійної діяльності. Це означає, що кожна професійна діяльність вимагає певної сукупності ПВЯ, але їх сукупність не є «механічною» сумою якостей, а їх закономірно організованою системою. Між окремими ПВЯ встановлюються функціональні взаємозв'язки, які формуються в процесі освоєння суб'єктом професійної діяльності в цілому[1, с.89].

Слід відмітити, що ще у 20-ті роки минулого століття І. Шпільрейн і С. Геллерштейн описали групи ПВЯ, які характеризували можливості людини, як суб'єкта конкретної професійної діяльності. Ними, зокрема були виділені такі важливі для досягнення професійного успіху якості і функції, які виражають стійкі індивідуальні особливості людей, але які важко піддаються тренуванню, розвитку, що особливо є важливим для того, щоб спрогнозувати майбутню професійну успішність вступника до професійної школи молодого фахівця. Отже, виділені І. Шпільрейном і С. Геллерштейном різні категорії ПВЯ дозволяють більш диференційовано оцінювати характерологічні параметри динамічної функціональної структури учня[3, с. 208].

Таким чином, аналіз педагогічної літератури показав, що розвиток професійно важливих якостей майбутніх робітників виступає важливою складовою успішного навчання та подальшої професійної діяльності. Визначені вище ПВЯ є основними в роботі майбутнього працівника. ПВЯ перебувають у

взаємозв'язку, впливають одна на іншу, характеризуються взаємодією. Перелік цих якостей варто доповнювати й уточнювати, тому складним і суперечливим залишається питання щодо структури якостей та їх класифікації.

**Література**

1. Вірна Ж.П. Основи професійної орієнтації: навч. посіб. / Ж.П. Вірна. – Луцьк: РВВ «Вежа», 2003. – 156 с.
2. Лобур М. С. Формування професійно важливих якостей майбутніх молодших спеціалістів сфери харчування : Дис... канд. пед. наук : 13.00.04 / М. С. Лобур. – К., 2006. – 251 с.
3. Фіцула М.М. Відхилення в поведінці неповнолітніх: шляхи їх попередження та подолання: Навчально-методичний посібник / М.М. Фіцула, І.І. Парфанович. – Тернопіль: Навчальна книга «Богдан», 2008. – 432 с.

## **МОДЕЛЮВАННЯ АВАРІЙНИХ ТА ПІСЛЯАВАРІЙНИХ РЕЖИМІВ РОБОТИ ТРИФАЗНИХ КІЛ ЗАСОБАМИ NI MULTISIM**

(Єфименко Ю.О., канд. пед. н., доцент)  
БДПУ, м. Бердянськ, Україна

Мережі електропостачання для побутових та малих непобутових споживачів характеризуються значною несиметрією фаз. Зазвичай це викликано значною кількістю однофазних споживачів, не розподілених рівномірно по фазах. Це призводить до появи додаткових втрат енергії в трифазних мережах і негативно впливає на роботу як однофазних, так і трифазних споживачів електроенергії. Крім того, несиметричні навантаження в трифазних мережах значно погіршують можливі наслідки аварії в разі обриву нейтралі [1].

Майбутні фахівці у галузі енергетики повинні розуміти суть процесів, що відбуваються в електричних колах у таких режимах. Однак продемонструвати ці явища і вивчити їх в ході лабораторного практикуму представляється можливим далеко не завжди, оскільки напруги і струми в таких режимах можуть досягати небезпечних значень. Одним із шляхів вирішення цієї проблеми є імітаційне моделювання аварійних і післяаварійних режимів за допомогою середовища імітаційного моделювання National Instruments Multisim.

Використання комп'ютерного імітаційного моделювання за допомогою NI Multisim дозволяє уникнути можливих негативних наслідків у разі помилок студентів у ході виконання лабораторного практикуму. Окрім того, це дозволяє перенести частину завдань до самостійної роботи студентів, що в умовах скорочення аудиторного часу є вкрай важливим. Імітаційне моделювання дозволяє досліджувати явища, що протікають у трифазних колах при будь-яких напругах та у всіх можливих режимах – симетричне і несиметричне навантаження, обрив нейтралі при різних навантаженнях, короткі замикання фаз на землю та міжфазні замикання, вплив реактивних навантажень на трифазну мережу, резонанс напруг тощо. Приклад схеми для дослідження трифазного кола при з'єднанні приймачів енергії «зіркою» у середовищі NI Multisim наведено на рис. 1.



Рис. 1

Запропонована модель дозволяє досліджувати втрати напруги та потужності в лініях електропередач у симетричному і несиметричному режимах, при різних значеннях  $\cos \varphi$ , напруги на навантаженні у різних режимах при наявній або відсутній нейтралі, визначати ККД системи електропостачання у всіх режимах, активну та реактивну потужність, що споживається навантаженням тощо. Також якщо змінити тип з'єднання приймачів і додати в модель ще три амперметри (для вимірювання фазних струмів), то ті ж самі досліди можна повторити для з'єднання приймачів «трикутником».

Слід зазначити, що комп'ютерне моделювання не може замінити собою традиційний лабораторний практикум, а має доповнювати і розширювати його, що дозволить забезпечити більш якісну підготовку спеціаліста високого рівня.

#### Література

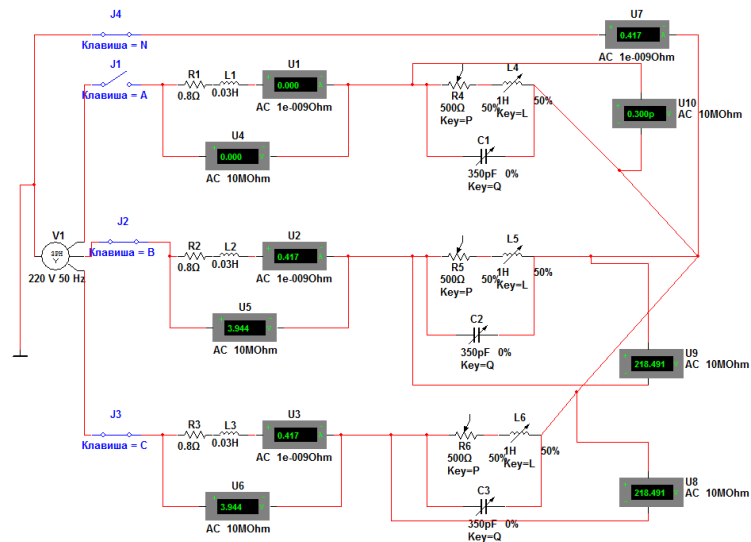
1. Правила улаштування електроустановок. – Видання офіційне. Міненерговугілля України. –Х.: Форт, 2017. –760 с.

## ПРОБЛЕМА АКТИВНОСТІ ОСОБИСТОСТІ В ПСИХОЛОГО-ПЕДАГОГІЧНІЙ ЛІТЕРАТУРІ

Житнік Т. С., канд..пед.н., ст..викладач  
Мелітопольський державний педагогічний університет імені Богдана  
Хмельницького, м. Мелітополь, Україна

У педагогічній літературі “творча діяльність” визначається як діяльність, що дає нові, вперше створювані оригінальні продукти, що мають суспільне значення (В. Андреев, Ю. Козирева). Психологи та педагоги (Д. Богоявленська, Я. Пономарьов, В. Сухомлинський та інші) розглядають творчість як продукт розумової та творчої діяльності. Більшість учених виокремлюють такі характерні ознаки творчості, як: новизна, оригінальність і унікальність (Л. Божович, Л. Виготський, Дж. Гілфорд, Е. Торренс, З. Фрейд). Автори (А. Матюшкин, В. Моляко) підкреслюють, що характерною межею творчості є соціальна значущість результату діяльності, можливість самовиражатися. На думку В. Сухомлинського, саме творчість і є проявом активності. Адже в творчості особистість здатна реалізуватися як особлива форма діяльності та розвитку. Науковець зазначає, що розвиток творчої активності особистості пов’язаний з можливістю вільного самовираження та самоствердження [4, с. 36].

Феноменом активності є “механізм” саморозвитку особистості, вважає Я. Пономарьов, де творчість та креативність і є проявом самовираження та особистісного розвитку. Періодичні видання характеризують творчість як діяльність, під час якої створюється щось нове, що ніколи раніше не було втілене у житті. Це належить до матеріальних і культурних цінностей у галузі виробництва, науки, літератури, мистецтва тощо. За допомогою творчості особистість реалізує власні творчі потреби, розкриває свій природний внутрішній творчий потенціал.

У дослідженнях учених (М. Боришевський, М. Данилов, О. Запорожець, А. Петровський) активність особистості розглядається як необхідний чинник її розвитку, що має різноманітні форми, види, спрямованість і ступінь вираження. Так, наприклад, М. Боришевський характеризує активність як кількісну та якісну ознаку рівня інтенсивності перебігу процесу чи будь-якої взаємодії, потенційних можливостей суб’єкта щодо взаємодії [2]. Актуальними є низка праць науковців, які кваліфікують активність як людську рису та якість. Так, М. Данилов вважає, що активність повинна розглядатись як характеристика особистості людини, а не лише пов’язуватись із засвоєнням нею знань [2, с. 33–42]. За визначенням М. Лазарева, “творча активність” – провідна інтегративна якість творчої особистості і водночас її творчої діяльності. Творча активність містить у собі весь комплекс творчих здібностей і має складну структуру творчої мотивації [3, с. 208].

Отже, аналізуючи розмаїття наукових підходів до визначення поняття “активність”, констатуємо, що фахівці визначають активність як якість або характеристику особистості, що виявляється в потребі, готовності й здатності до

самостійної діяльності. До цього слід додати також виконання окремих дій, що формують діяльність та вибір шляхів досягнення мети.

**Література**

1. Боришевський М. Й. Дорога до себе : Від основ суб'єктивності до вершин духовності : монографія / Мирослав Йосипович Боришевський. - К. : Академвидав, 2010. - 416 с. - (Серія "Монограф").
2. Данилов М. А. Воспитание у школьников самостоятельности и творческой активности в процессе обучения / Михаил Александрович Данилов // Советская педагогика. - 1961. - № 8. - С. 32 - 42.
3. Лазарев М. О. Основи педагогічної творчості: навч. посіб. [для пед.ін-тів] / Микола Остапович Лазарєв. □ Суми : ВВП "Мрія"-ЛТД, 1995. □ 212 с.
4. Сухомлинский В. А. О воспитании / Василий Александрович Сухомлинский. - М. : Политиздат, 1979. - 415 с.

## ПСИХОЛОГІЧНА АДАПТАЦІЯ ДО ПРОЦЕСУ НАВЧАННЯ ДІТЕЙ ІЗ ЗАТРИМКОЮ ПСИХІЧНОГО РОЗВИТКУ

Анастасія Жмайло, здобувач II (магістерського) рівня 1 курсу  
факультету дошкільної, спеціальної та соціальної освіти, Бердянського  
державного педагогічного університету, м. Бердянськ, Україна;

Ганна Сизко, к. псих. наук, ст. викладач Бердянського державного педагогічного  
університету, м. Бердянськ, Україна

На сьогоднішній день проблема психологічної адаптації дітей молодшого шкільного віку із ЗПР до процесу навчання є досить актуальною, оскільки з кожним роком їх кількість збільшується. Труднощі, що мають такі діти при переході із закладу дошкільної освіти в школу призводять до неготовності належним чином отримувати знання.

Саме тому сьогодні основної уваги заслуговує рівень сформованості психологічної адаптації до процесу навчання саме дітей молодшого шкільного віку із ЗПР.

Під терміном «адаптація» розуміють перебудову психіки індивіда під впливом об'єктивних факторів навколишнього середовища, а також здатності людини пристосовуватись до різноманітних вимог середовища без відчуття внутрішнього дискомфорту і конфлікту [2].

Вченими виділено декілька видів адаптації: біологічну, соціальну, етнічну та психологічну, але детально розглянемо останню, оскільки вона включає такий важливий аспект, як здатність переключатися з однієї соціальної ролі на іншу.

В широкому значенні «психологічна адаптація» – це процес психологічної включеності особистості до системи соціальних, соціально-психологічних та професійно-діяльнісних зв'язків і відносин, у виконання відповідних рольових функцій.

Т. Н. Лазоренко розглядає поняття «психологічна адаптація до навчання дітей 6-8 років із ЗПР» як інтегрований показник психічного стану дитини, що визначає його можливості в довільній пізнавальній діяльності у процесі засвоєння програмового матеріалу в запропонованому вчителем (дорослими) темпі й обсязі [1].

Констатувальний етап нашого дослідження передбачав використання методу спостереження, опитувальників, проєктивних методик, що дозволило визначити рівень адаптованості дітей із ЗПР та дітей розвитку яких відповідає віковій нормі до школи.

Доцільність використання цих методів полягає в тому, що вони виявляють такі компоненти адаптації як фізіологічне підлаштування організму (відсутність психосоматичної симптоматики, здатність організму до енерговитрат), шкільну успішність та поведінку (засвоєння учнями способів і прийомів навчальної діяльності), емоційне сприймання нової соціальної ситуації (емоційне ставлення до вчителя, однокласників, до себе у новій ролі та процесу навчання).



### III Міжнародна науково-практична інтернет-конференція (25-26 квітня 2019 р., м. Бердянськ)

---

Всього в експерименті взяло участь 20 дітей. З них 10 – із ЗПР, 10 – із нормотиповим розвитком.

За результатами дослідження було виявлено, що 8 із 10 дітей (80%) знаходяться на низькому рівні психологічної адаптації і лише 2 учні (20%) показали середній рівень.

В групі дітей з нормотиповим розвитком на низькому рівні 2 учні (20%), середньому – 5 (50%), високому – 3 (30%).

Низький рівень характеризується проявами тривожності, швидкій втомлюваності, напруженості, розладів уваги, пам'яті та мислення, відсутності позитивної установки до навчання, малої активності або неконтрольованого збудження.

Для середнього рівня властиві відсутність негативних переживань, засвоєння основного змісту програми предметів, уважність та зосередженість, але лише в тих випадках, коли дитина виконує цікаві для неї заняття. Такі учні потребують контролю з боку дорослих.

Високий рівень є показником успішної адаптації дитини до школи, коли учень позитивно ставиться до навчання, легко сприймає і засвоює матеріал, виявляє зацікавленість до занять, без проблем знаходить спільну мову з однолітками.

Низькі показники адаптації дітей із ЗПР можуть бути обумовлені, перш за все, незрілістю та виснаженістю ЦНС, що не дозволяє учням повною мірою пристосуватися до процесу навчання [2].

Таким чином, ми дійшли висновку, що для поліпшення адаптаційного процесу до навчання у дітей із ЗПР необхідна розробка системи психологічної підтримки молодших школярів, що на нашу думку, допоможе подолати вище вказані труднощі.

#### Література

1. Лазоренко Т.Н. Структурные компоненты психологической адаптации 6-8 летних детей с ЗПР к обучению / Т.Н. Лазоренко // Наука і освіта, Одеса, 2001. – С. 64
2. Сизко Г.І. Психологічні бар'єри при взаємодії з людьми з особливими потребами: причини та шляхи подолання / Ганна Сизко. Актуальні проблеми психології: Збірник наукових праць Інституту психології імені Г.С. Костюка НАПН України. Том XIV: Методологія і теорія психології. – Випуск 1. Київ – Ніжин. Видавництво «ПП Лисенко М.М.». 2018. – С. 279-287.
3. Филиппова Н.В. Современный взгляд на задержку психического развития / Н.В.Филиппова, Ю.Б.Барыльник, А.С.Исмаилова // Международный журнал прикладных и фундаментальных исследований. – 2015. – № 10-2. – С. 256-262.

## **ТЕНДЕНЦІ РОЗВИТКУ ВИЩОЇ ОСВІТИ У ФІНЛЯНДІЇ**

(Заскалета С. Г., д. пед. н., проф.,  
Ковальова О. О., Федюшина К. О., Шуляченко А. О.)  
Миколаївський національний університет імені В. О. Сухомлинського,  
м. Миколаїв, Україна

Актуальність вивчення досвіду Республіки Фінляндії визначена тим, що у сучасному суспільстві постає ряд проблемних питань щодо вищої освіти, а саме її реформування. Нині система освіти України орієнтується на досвід країн Європейського Союзу.

Республіка Фінляндія демонструє, з одного боку, динамічну інтеграцію в європейську та глобальну економіку, з іншого, зберігає свою культуру, унікальну мову та національну ідентичність. Фінляндія входить до країн лідерів по якості шкільної освіти. На це вказують результати досліджень PISA у 2003, 2006, 2009 і 2012 роках [2, с. 65]. Фінські студенти випереджають своїх однолітків серед 43 інших країн з якості знань з математики, природничих наук та навичок читання [3, с. 161].

Тенденції сучасного розвитку освіти Фінляндії досліджують такі українські вчені як Г. Андрощук, В. Бутова, Л. Волинець, Є. Демида, І. Жерноклеєв, Л. Загоруйко та ін. Щодо зарубіжних дослідників, можна виділити таких як М. Віролайнен, Дж. Хаутамакі, Т. Кар'ялайнен та ін.

У Фінляндії вища освіта поділяється на дві категорії в залежності від навчального закладу: університети (yliopisto) та політехнічні школи (ammattikorkeakoulu). Університети займаються професійною підготовкою фахівців, яка включає в себе дві взаємопов'язані частини – наукові дослідження та викладання. У Фінляндії налічується 20 університетів (10 – міждисциплінарні, а інші 10 включають 3 технічних університети, 3 школи економіки й 4 художні школи) [1, с. 127]. Політехнічні школи займаються прикладними науками, у них особливу увагу приділяють трудовій та практичній діяльності. Дослідження у політехнічних інститутах, на відміну від університетів, відбуваються на приватних чи державних підприємствах.

Вища освіта у Фінляндії є безкоштовною як для громадянина Фінляндії, так і для іноземних студентів, це стосується отримання ступеню бакалавра, магістра та навчання в аспірантурі.

Особливостями фінської системи освіти є: внутрішній зв'язок між ланками освіти: дитячий садок-школа-вищий навчальний заклад (забезпечує безперервність освіти, більш «спокійний» перехід від однієї ланки до іншої); розподіл освіти на дві категорії (в залежності від навчального закладу); рівність між студентами; дуальність освіти (освіта надається на місці роботи: єдність теорії та практики); автономія закладів вищої освіти.

Отже, вища освіта у Фінляндії знаходиться на досить високому рівні, вона має міцні зв'язки з практикою, ставить собі за мету підготовку

**III Міжнародна науково-практична інтернет-конференція  
(25-26 квітня 2019 р., м. Бердянськ)**

---

висококваліфікованих фахівців, які зможуть забезпечити подальший розвиток держави.

Тому подальший розвиток вищої освіти у Фінляндії буде обумовлений такими особливостями: пріоритетність рівності освітніх можливостей, підвищення «соціальної відповідальності» ЗВО, високий мобілізаційний потенціал системи освіти.

**Література:**

1. Підборський Ю. Г., Шапран О. І. Фінляндія (Фінляндська республіка) / Реформування і модернізація освітніх систем країн світу XXI століття : монографія / за наук. ред. О. І. Шапран. Переяслав-Хмельницький, (Київ. обл.): Домбровська Я. М., 2018. – С. 117-138.
2. Kupianen S., Hautamaki J., Karjalainen T. The Finnish Education System and PISA. Helsinki, 2009. [Електронний ресурс]. – Режим доступу: [http://www.helsinki.fi/halvi/srno/lausunnot\\_ja\\_kannanotot/chile2011/Chilean\\_Researchers\\_visit\\_PISA\\_Scheinin\\_070411.pdf](http://www.helsinki.fi/halvi/srno/lausunnot_ja_kannanotot/chile2011/Chilean_Researchers_visit_PISA_Scheinin_070411.pdf)
3. Pasi Sahlberg, Education policies for raising student learning: the Finnish approach. – Journal of Education Policy, Vol. 22, № 2, March 2007. – P. 147-171.

## ПРОФЕСІЙНА КОМПЕТЕНТНІСТЬ ВИХОВАТЕЛЯ ІНКЛЮЗИВНОЇ ГРУПИ ЗАКЛАДУ ДОШКІЛЬНОЇ ОСВІТИ

(Ілішова О.М., канд. пед. н., старший викладач)  
БДПУ, м. Бердянськ, Україна

Сьогодні, важливе місце в сучасній системі інклюзивної освіти займає особистість педагога – людини, професіонала своєї справи, оскільки для якісного виконання своїх професійних функцій щодо виховання молодого покоління, необхідно мати відповідну фахову підготовку, яка залежить і від його особистих якостей, і від рівня професійної компетентності (Н. Артюшенко, Л. Будяк, І. Дмитрієва, І. Кузава, В. Синьов, І. Хафізулліна, Ю. Шуміловська та ін.).

Цікавою є думка О. Самсоної, що розглядає вихователя закладу дошкільної освіти, як носія чотирьох типів професійних компетенцій, що становлять ядро професійної кваліфікації, а саме: 1) гностична компетенція (полягає у тому, що вихователь обізнаний з нормативно-правовою базою щодо інклюзивної освіти, а також психологічними теоріями розвитку дошкільників із різним рівнем психофізичного розвитку та основами корекційної педагогіки й спеціальної психології); 2) діяльнісна компетенція передбачає визначення вихователем: а) особливостей дошкільників із психофізичними порушеннями та складання адаптованої освітньої програми; б) педагогічних засобів досягнення освітніх цілей та завдань відповідно до специфіки розвитку вихованців; в) предметно-розвивального середовища, на базі якого відбуватиметься вирішення освітніх завдань з урахуванням рівня психофізичного розвитку кожного дошкільника; 3) комунікативна компетенція, яка передбачає: а) здатність працювати в міждисциплінарній команді фахівців для вирішення завдань у галузі психолого-педагогічної діяльності з метою формування позитивних міжособистісних стосунків, психологічного клімату та організаційної культури у закладі дошкільної освіти; б) уміння організувати міжособистісні контакти, спілкування та спільну діяльність дітей та дорослих; в) здатність до побудови соціальної взаємодії за принципом толерантності; г) уміння допомогти дошкільникам у новій ситуації, у розв'язанні конфліктів; д) здатність організувати конструктивну взаємодію з батьками на основі партнерських стосунків з метою забезпечення оптимальної підтримки для задоволення потреб вихованців у процесі навчання та розвитку; 4) професійний розвиток [1, с. 77].

Формами підвищення професійної компетентності вихователів, які працюватимуть в умовах інклюзивних груп, можуть бути наступні: 1) індивідуальні – консультації, спрямовані на розв'язання конкретних проблем чи питань, пов'язаних з реалізацією інклюзивної освіти. Районні та міські відділи освіти повинні залучати фахівців-дефектологів до організації та встановлення консультативних днів для надання адресної та систематичної методичної допомоги педагогам закладів дошкільної освіти, де впроваджується інклюзивне навчання; 2) групові – творчі групи, тематичні дискусії, слухання лекцій з елементами дискусій, тренінги (для науково-педагогічних працівників вищих

**III Міжнародна науково-практична інтернет-конференція  
(25-26 квітня 2019 р., м. Бердянськ)**

---

педагогічних закладів освіти за спецкурсами; керівників освітніх закладів з питань створення спеціального освітнього середовища в умовах загальноосвітнього навчального закладу), майстер-класи; 3) масові – науково-практичні семінари, конференції з обміну досвідом, практичне ознайомлення з досвідом роботи педагогів на базі закладів дошкільної освіти, семінари-практикуми, "круглі столи", педагогічні читання, де вихователі у процесі виступів та обговорень зможуть знайти відповіді на свої запитання [1, с. 79–80].

Отже, проблема формування професійної готовності майбутнього вихователя закладу дошкільної освіти в умовах інклюзії зумовлює необхідність подальшого вивчення можливостей інклюзивного професійного навчання, пошук шляхів підвищення педагогічної компетентності педагогів в умовах розробки ресурсного забезпечення та впровадження інноваційних технологій.

**Література**

1. Кузава І., Ярмолюк М. Формування професійної готовності майбутніх вихователів до впровадження інклюзивної освіти // Науковий вісник Східноєвропейського національного університету імені Лесі Українки. РОЗДІЛ IV. Спеціальна педагогіка та соціальна робота 2 (304), Т.2., 2016. – С.75–81.

## ВИКОРИСТАННЯ МЕТОДУ ПРОБЛЕМНОГО НАВЧАННЯ НА УРОКАХ МУЗИКИ У ШКОЛІ

(Карлиханова Ірина, магістр факультету психолого-педагогічної  
освіти та мистецтв)

БДПУ, м. Бердянськ, Україна

(Григор'єва В.В., кандидат педагогічних наук, доцент)

БДПУ, м. Бердянськ, Україна

Урок музичного мистецтва є основною формою музичної освіти і музично-естетичного виховання учнів загальноосвітніх шкіл. Від організації і вмілого проведення уроків залежить вирішення завдань музичної освіти підростаючого покоління.

Використання проблемного навчання у музичному вихованні учнів є ефективним засобом формування емоційно-ціннісного відношення дітей до музичного мистецтва.

Проблемне навчання – це така організація процесу навчання, основу якої складають проблемні ситуації, проблеми та їх вирішення учнями [2, с.19]. Ідея активізації навчання через включення учня у самостійне розв'язання певного завдання знайшла своє відображення в працях Жан-Жака Руссо, Йогана Генріха Песталоцці, Фрідріха Адольфа Дістервега.

Проблемне навчання можна організувати на уроці музики трьома методами. Один з них – метод проблемного викладу нового матеріалу, при якому вчитель розкриває логіку вирішення проблеми, систему доказів, а учні при цьому подумки включаються в процес вирішення проблеми учителем.

Наступний метод – частково-пошуковий або евристичної бесіди, при якому вчитель за допомогою підготовлених до уроку проблемних питань спрямовує мислення учнів у необхідне русло, завдяки чому їх вирішення призводить до відкриття учнями нового, нехай навіть суб'єктивного знання.

І нарешті, дослідницький метод передбачає повну самостійну творчу діяльність учнів. Він готує учня до цілісного самостійного вирішення проблеми. Наприклад, музичне інсценування невеликих творів або уривків у молодших і середніх класах, в старших класах – це вже самостійна постановка сцен з п'єс або музичних вечорів [3, с. 189].

Поштовхом для початку активного творчого пошуку можуть служити проблемні ситуації, які створює вчитель різними прийомами. Наприклад, питання-завдання на порівняння двох контрастних за характером творів (Прелюдія №4 та Етюд №12 О. Скрябіна, Прелюдія №7 і №20 Ф. Шопена) або двох контрастних образів у творі («Егмонт» Л. Бетховена, «Ромео і Джульєтта» С. Прокоф'єва); порівняння фортепіанного твору і його оркестрового варіанту («Картинки з виставки» М. Мусоргського та їх оркестровка М. Равеля, «Місячне сяйво» К. Дебюссі).

Приємів створення проблемних ситуацій чимало, головне, щоб учні за допомогою продуманих вчителем проблемних питань включалися у пошук

рішення поставленої проблеми і, що важливо, аргументували свої відповіді. Важливо спонукання учнів до роздумів, висловлення власної думки, нехай не зовсім вірної. Для цього необхідно створювати на уроці атмосферу шанобливого ставлення до чужої думки, щоб учні довіряли свої почуття і переживання класу і вчителю. Саме такі вимоги висуває проблемне навчання до вчителя і до уроку [1, с. 85].

Таким чином, музичне виховання учнів, організоване засобами проблемного навчання, створює величезні можливості для розкриття творчого потенціалу учнів, для формування їх емоційно-ціннісного ставлення до музичних творінь і до світу в цілому. А методами проблемного навчання можуть бути організовані всі види музичної діяльності на уроці: слухання музики, виконання вокального твору, гра на інструментах, твір, імпровізація.

#### **Література**

1. Гумінська О.О. Уроки музики в загальноосвітній школі: Методичний посібник. - Тернопіль: Навчальна книга - Богдан, 2004. - 104 с.
2. Топузов О. М. Розвиток технології проблемного навчання як засобу саморозвитку особистості в навчально-виховному процесі / О. М. Топузов // Педагогіка вищ. та серед. шк.: зб. наук. пр. - 2010. - Вип. 29. - С. 18-25.
3. Чиназірова А. Р. Дидактический принцип проблемности в музыкальном воспитании школьников / А. Р. Чиназірова // Вестник Адыгейского государственного университета. - 2009. - Вып. 2 (44). - С. 187-194.

## **ГЕНДЕРНА ОСВІТА ЯК ЧИННИК РОЗВИТКУ ГРОМАДЯНСЬКОГО СУСПІЛЬСТВА В УКРАЇНІ**

Ірина Кобзева, завідувач навчально-методичної лабораторії здоров'язберігаючих технологій комунального вищого навчального закладу «Дніпровська академія неперервної освіти» Дніпропетровської обласної ради (м. Дніпро)  
Безверха І.В. студентка ДК 16-1, Дніпровський національний університет імені О. Гончара (м. Дніпро)

Сьогодні проблема гендерної нерівності загалом та у сфері вищої освіти, зокрема, стає все більш актуальною не лише для України, а й для світової спільноти. Підтвердженням актуалізації даного питання в Україні є прийняття на законодавчому рівні Державних програм утвердження гендерної рівності в українському суспільстві та забезпечення рівних прав та можливостей жінок і чоловіків.

Ухвалені документи створили нормативне підґрунтя для розв'язання проблеми гендерної дискримінації в українському суспільстві. Проте вітчизняна освіта як соціальний інститут залишається недостатньо чутливою до проблем гендерної рівності та дискримінації загалом і відтворює панівну (асиметричну) гендерну схему на структурно-організаційному та змістовно-процесуальному рівнях [3].

Різні аспекти гендерних питань у своїх працях розглядали К.П. Веселовська, Т.В. Говорун, О.М. Кікінежді, Д.В. Колесова, І.П. Петрище, А.Г. Хришкова, О.М. Шарган, Т.І. Юферова, В.О. Васютинський, В.Ю. Каган, Я.Л. Коломинський, І.С. Кон, Г.М. Лактіонова, М.Х. Мелтсас, А.А. Палій, А.А. Реан, Т.А. Репіна, Т.М. Титаренко, В.П. Кравець, А.В. Мудрик, С.Т. Вихор, Л.В. Штильова, С.А. Макаренко та інші.

Згідно з Указом Президента України від 06.04.2011 р. № 389/2011 гендерна державна політика стала прерогативою Міністерства соціальної політики України, яке призначено «спеціально уповноваженим центральним органом виконавчої влади з питань забезпечення рівних прав та можливостей жінок і чоловіків» [1].

Оволодіння основами гендерних знань відповідає цілям модернізації вищої освіти та завданням впровадження принципів Болонської домовленості в навчальний процес і покращення якості університетської освіти. Гендерне знання ґрунтується на основі теорії гендера, ідей гендерного підходу.

Розробка нових спецкурсів та гендерних модулів у гуманітарних дисциплінах сприятиме подальшій апробації новітніх методик дослідження набуття школярами гендерної ідентичності у рамках навчально-виховного процесу, створенню навчально-методичних кейсів щодо принципів та форм впровадження гендерно-освітніх занять: діалог, дискусії, аналіз конкретних гендерних життєвих ситуацій, гендерні ігри, методи психолого-педагогічної підтримки, методи створення вибору, складання гендерної автобіографії, наративів тощо.



Гендерна освітня парадигма передбачає впровадження гендерної складової як системоутворювальної в організацію творчо-розвивального середовища на всіх рівнях освітньої системи (дошкільної, середньої, вищої та післядипломної); сприяння інтерактивній взаємодії триад: науково-викладацька спільнота – адміністрація вишів – МОН; школа – сім'я – дитина; підвищення гендерної культури населення через систему психолого-педагогічного всеобучу; створення системи дистанційної освіти з метою поширення гендерних ідей у спільному полікультурному та інформаційному просторі; розробку гендерних стратегій у медіапросторі; участь в інформаційних кампаніях щодо запобігання та системної протидії гендерному насильству; побудови паритетних шлюбно-сімейних стосунків, трансляцію гендерних знань на широку громадськість [2].

Отже, перспективним, на нашу думку, є подальша інтеграція гендерного компонента в систему освіти України. Адже гендерна освіта в Україні є важливим інноваційним чинником формування державної політики стратегічного розвитку країни та громадянського суспільства.

#### **Література**

1. Положення про Міністерство соціальної політики України: Указ Президента України від 06.04.2011 р. № 389/2011 [Електронний ресурс]. – Режим доступу: <http://www.president.gov.ua/documents/13360.html>.
2. Смоляр Л. О. Становлення гендерної освіти в Україні / Л. О. Смоляр // Основи теорії гендера. – К.: «К. І. С.», 2004. – 536 с.
3. Шевченко К. Б. Гендерна політика в Україні: визначення, формування, управління : монографія / К. Б. Шевченко. – Харків : Нац. ун-т внутр. справ, 2003. – 165 с.

## **ДОСВІД ПРОФЕСІЙНОЇ ПІДГОТОВКИ МАЙБУТНІХ ВЧИТЕЛІВ ПОЧАТКОВИХ КЛАСІВ В УНІВЕРСИТЕТАХ АВСТРАЛІЇ**

(Кобюк Ю.М., аспірантка)

(Інститут педагогічної освіти і освіти і освіти дорослих імені Івана Зязюна НАПН  
України)

Соціально-економічні зміни в суспільстві, прагнення України ввійти в міжнародний освітній простір потребують суттєвої модифікації змісту освіти, зокрема педагогічної. Система вищої педагогічної освіти Австралії вважається однією з найкращих у світі. Науковий та освітній потенціал цієї країни є наслідком розвинутої системи фінансування у підготовку й перепідготовку педагогічних кадрів, використання найсучасніших педагогічних і інформаційних технологій, та технічних засобів в процесі навчання.

Досвід Австралії є корисним для педагогічної освіти України, адже система професійної підготовки вчителів початкових класів відповідає сучасним міжнародним освітнім стандартам. Вищі навчальні заклади слідкують за потребами ринку праці, акумулюючи передовий світовий досвід у сфері освіти, адаптуючи його до сучасних потреб. Відповідно підготовка майбутніх вчителів початкових класів спрямована на засвоєння професійних теоретичних знань і практичних навичок в галузі освіти, що ґрунтуються на дослідженнях і критичній оцінці складних освітніх напрямків і проблем. Саме набір таких вмій та навичок необхідний сучасному вчителю початкових класів для успішної професійної діяльності (Мовчан).

Особливий науковий інтерес для нас становить австралійський підхід до забезпечення якості вищої освіти – показника збалансованості освітньої системи у відповідності цілям, потребам і соціальним нормам освіти. Якість освіти залежить від багатьох чинників, які характеризують різні аспекти освітнього процесу: змісту навчальних програм, форм і методів навчання, використання сучасних педагогічних технологій, професійної майстерності педагогічних кадрів, достатності фінансового та матеріального забезпечення тощо (Бондарчук).

Одними із напрямів у шляху до розв'язання ключових проблем щодо підвищення якості педагогічної підготовки майбутнього вчителя в Австралії ми пов'язуємо із наступними пунктами: прийняттям урядом державних документів та нормативно-правових актів, метою яких є підтримка та розвиток освіти; запровадження та суворе дотримання освітніх та професійних стандартів; фінансування сфери освіти; високі вимоги до акредитації програм підготовки; професійний досвід та менторство в період навчання; постійний професійний розвиток вчителів та ін.

Також підвищення якості професійної підготовки фахівців здійснюється на основі впровадження різних форм та інноваційних технологій навчання з метою стимулювання пізнавальної активності студентів і забезпечення ефективної суб'єкт-суб'єктної взаємодії (Глушок).

Узагальнюючи вищесказане можемо зазначити, що професійна підготовка майбутніх вчителів початкових класів в університетах Австралії здійснюється системно й динамічно відповідно до вимог австралійського суспільства та забезпечується державною підтримкою на всіх рівнях. Передовий досвід успішного функціонування австралійської системи вищої освіти може бути продуктивно використаний в процесі модернізації вітчизняної системи освіти.

#### **Література**

1. Бондарчук, О.А. (2015). Реформування змісту загальної середньої освіти в Австралії. (Автореф. дис. канд. пед. наук). Житомирський державний університет ім. І. Франка, Житомир.
2. Глушок, Л. М. (2014). Професійна підготовка фахівців дошкільної освіти в університетах Австралії. (Дис. канд. пед. наук). Хмельницький національний університет, Хмельницький.
3. Мовчан, Л.В. (2012). Професійна підготовка бакалаврів сільського господарства в університетах Австралії. (Дис. канд. пед. наук). Вінницький державний педагогічний університет ім. І. Коцюбинського, Вінниця.

## **КУРС «Я ДОСЛІДЖУЮ СВІТ» : СУЧАСНІ ОРІЄНТИРИ**

(Крамаренко А.М., д-р пед.н., професор)  
БДПУ, м. Бердянськ, Україна

Курс "Я досліджую світ" сприяє розширенню, систематизації та поглибленню уявлень учнів про природні та соціальні об'єкти і явища як компонентів єдиного світу, допомагає оволодіти основами знань про природу, людину й суспільство. Цей курс – пропедевтична основа для формування цілісної картини світу в його органічній єдності та різноманітності природи й суспільства, деяких особистісних компетенцій стосовно емоційно-ціннісного ставлення до навколишнього світу [1].

Міжнародний досвід інтегрованого навчання виокремлює два основних предмети, навколо яких найкраще інтегруються освітні галузі. Це природознавство та мовно-літературна галузі. Для більшості шкільних предметів навчального плану цілі й завдання навчання – загальні, особливо там, де вони пов'язані з взаємозв'язками природи і людини та стосунками між людьми. Адже мова – універсальний засіб спілкування для всього людства. Саме ця її властивість уможлиблює використання мови/мовленнєвої діяльності як універсального знаряддя пізнання. Тому всі аспекти, пов'язані з вивченням рідної мови, відіграють важливу роль в інтегрованому навчанні. Крім того, це можливість ознайомитися на уроці з почуттями, з багатством і самобутністю національної літератури.

Важко переоцінити роль природничих наук для організації інтегрованого навчання. Наприклад, природничі предмети дають змогу вивчати проблеми людства і розглядати їх причини, сутність і способи вирішення. Ці галузі знань ідеальні для включення питань, пов'язаних з вивченням природи через дослідження її законів і процесів; місцем людини в природі; взаємодії людини і природи. У процесі навчання важливо робити акцент на розвиток навичок пошуку та вирішення конкретних проблем і вивчення взаємозв'язку між наукою, технологією і суспільством. Так автори підручника для 1 класу "Я досліджую світ" започаткували у підручнику рубрику "Чи знаєте ви, що...".

Сучасна освіта спрямована на пошук та розробку новітніх технологій, необхідних для збереження природних ресурсів і переорієнтацію діяльності людини в напрямку їх збереження. Під час вивчення природничих дисциплін доцільно розглядати переваги впровадження у виробництво нових ресурсозберігаючих і екологічно орієнтованих технологій [2].

Навчання учнів ведення домашнього господарства дає їм можливість на практиці, в домашніх умовах, застосувати свої знання щодо використання енергії та енергозбереження, переробки побутового сміття та відходів, дбайливого ставлення до води, а також вивчення інших тем, пов'язаних зі способом життя людини. Слід пам'ятати – виховання шанобливого ставлення до ресурсів, які використовуються у домашньому господарстві, слугуватиме фундаментом дбайливого ставлення до природи. Тому одне з головних завдань технологічної

освітньої галузі, що є складовою інтегрованого курсу "Я досліджую світ" – формування в учнів культури праці та побуту, відповідальності за наслідки своєї діяльності.

Навчання здорового способу життя пов'язане з багатьма аспектами формування в учнів свідомого ставлення до свого життя і здоров'я та безпеки. Саме в інтегрованому курсі є змога показати, пояснити й переконати учнів, що фізичне та духовне здоров'я людини є найважливіша умова розвитку суспільства.

#### **Література**

1. Державний стандарт початкової освіти (21.02.2018) [Електронний ресурс]. – Режим доступу : <http://zakon5.rada.gov.ua/laws/show/87-2018-%D0%BF>
2. Крамаренко А.М. Формування екологічної компетентності молодших школярів/ А.М. Крамаренко // Учитель початкової школи. – 2018. – №1. – С. 8-12.

## ЕФЕКТИВНІ МЕТОДИ ТАНЦЮВАЛЬНОЇ ТЕРАПІЇ В ХОРЕОГРАФІЧНІЙ ОСВІТНІЙ ПРАКТИЦІ

(Кривунь В. Р., студентка 4-го курсу ФППОМ  
Тараненко Ю. П., к.п.н., ст. викладач,  
БДПУ, м. Бердянськ, Україна

Нині в Україні поширюється танцювально-рухова терапія як універсальний метод діагностики та корекції різноманітних проблем за допомогою невербальних засобів. Цей напрям допомагає усвідомити себе, як особистість, віднайти гармонію свідомості та тіла, сприяє позитивній інтеграції емоційного та фізичного стану особистості.

Проблематику застосування танцювально-рухової терапії в своїх роботах підіймали такі дослідники як І. Бартенєфф, В. Бехтерев, Н. Веремеєнко, А. Гіршон, Х. Кин, В. Козлов, М. Левенталь, В. Руттенберг, М. Уайтхаус, М. Чейс, К. Шмайс, Т. Шуп та інші.

Впровадження методу танцювально-рухової терапії дозволяє гармонізувати взаємодію між рухом і розумом (К. Рудестам, К. Шмайс), відновити або покращити міжособистісну комунікацію (Х. Кендон, Л. Клайн, М. Фенделькрайз, М. Чейс).

У своєму дослідженні ми визначаємо танцювальну терапію як один із видів психотерапії, що використовує рух в основі розвитку фізичного, соціального і духовного життя людини.

У праці В. Козлова, А. Гірсона, Н. Веремеєнко визначено методи танцювальної терапії, які нами застосовувалися у хореографічній роботі. Це: кінестетична емпатія, використання ритму, звільнення від напруги, робота з реквізитом, цілеспрямований вибір музики, кругові групові танці, техніка танцювальної імпровізації та трансівні танці. Кінестетична емпатія корисна як спосіб встановлення контакту, вона сприяє усвідомленню та прийняттю особистістю свого тіла, своїх почуттів і відносин, розвитку рухового репертуару [12, с. 137].

Рухова діяльність, яка використовує ритмічні рухи тіла, такі як фольклорні танці або вправи, підсилює відчуття спільності, згуртованості в учасників групи.

Метод звільнення від напруги впроваджується для тих дітей, які затиснуті або напружені, робота з рухом допомагає розслабити незручні або затиснуті частини тіла. Робота з реквізитом викликає і стимулює природну тілесну реакцію, допомагає знайти контакт з усіма в групі.

Музичний супровід використовується з метою створення настрою; виявлення стереотипів руху; для підкріплення ритмів, що сприяють виникненню певних почуттів і відносин; стимулювання творчої експресії і широкого використання простору.

Круговий груповий танець дозволяє знизити тривожність і опір; допомагає прояву почуття спільності, причетності; розвиває внутрішню групову єдність і міжособистісні відносини [2, с. 142].

**III Міжнародна науково-практична інтернет-конференція  
(25-26 квітня 2019 р., м. Бердянськ)**

---

Метод танцювальної імпровізації побудований на збільшенні чутливості до сигналів, що йдуть з тіла, - його відчуття, його пам'яті, його тонкого мало усвідомлюваного життя, на здатності миттєво реагувати на імпульси, що йдуть з тіла і сигнали з навколишнього простору.

За допомогою трансових танців дитина в хореографічній практиці досягає естетичного стану, що дозволяє пережити і зрозуміти певний досвід, повний радості та ейфорії.

Отже, ефективні методи танцювальної терапії дозволяють працювати з емоційною сферою дітей (емоціями, почуттями, настроями та психологічними станами) у хореографічній освітній практиці.

**Література**

1. Козлов В. В. Интегративная танцевально-двигательная терапия / В. в. Козлов, А. Е. Гиршон, Н. И. Веремеенко. - СПб.: Речь, 2010. 286 с.
2. Котломанітова Г. О. Танцювально-рухова терапія у соціальній роботі / Г. О. Котломанітова // Тенденції і перспективи розвитку світового хореографічного мистецтва : матеріали II Всеукр.наук.-практ.конф.; Полтава, 6-7 грудня 2010 р. - Полтава: ПНПУ імені В. Г. Короленка, 2011. - 128 с.

## **КРЕАТИВНІСТЬ ЯК УМОВА ПРОФЕСІЙНОГО РОЗВИТКУ СУЧАСНОГО ФАХІВЦЯ**

(Кузьміна М.О. студентка МНУ імені В.О. Сухомлинського,  
м. Миколаїв, Україна  
Науковий керівник – Чугуєва І.Є. к. психол. н., доцент  
МНУ імені В.О. Сухомлинського, м. Миколаїв, Україна)

Таємниця незвичайних творчих здібностей у всі часи хвилювала і до цього часу продовжує хвилювати людство. Психологів завжди цікавила проблема творчого і креативного мислення, коли людина шукає власне вирішення проблем, вміє за потреби змінити свою попередню думку, по-новому підійти до розв'язання задач, вміє бачити нові, приховані від сприйняття чинники. Якщо подивитись на проблему креативного мислення через відносини: суб'єкт-предмет, то слід зупинитися на дослідженнях процесів продуктивного мислення (О. В. Брушлинський, І. П. Калошина, О. К. Тихомиров) [1]. Творчість і креативність в цьому підході опосередковані діяльністю суб'єкта. Б. М. Теплов вважав, що формування творчої особистості пов'язане з багатогранною діяльністю людини. Аналіз особливостей творчого мислення дозволив визначити його склад через такі якості розуму, як системність, самостійність, гнучкість, критичність, логічність, реактивність.

У зарубіжній психологічній науці креативне мислення розглядають як здатність людини відмовитися від стереотипних способів мислення та здатність ризикувати (дивергентне мислення), гнучкість мислення, швидкість мислення, багату уяву, сприйняття неоднозначних речей, високі естетичні цінності, розвиток інтуїції. (Р. М. Сімпсон та Дж. Гілфорд). К. В. Тейлор розглядає креативне мислення не як єдиний фактор, а як сукупність різних здібностей, кожна з яких може бути представлена в різному ступені. Дж. Рензулі розуміє креативне мислення як особливість поведінки особистості, яка виражається в оригінальних способах отримання результату і досягнення рішення проблеми, нових підходів до проблеми з різних точок зору. С. А. Меднік розглядає креативність як процес переконструювання елементів в нових комбінаціях, які відповідають потребам корисності та деяким спеціальним потребам. Т. М. Емейбл вважає креативну відповідь на завдання функцією трьох компонентів, якими є: 1) знання, досвід; 2) дивергентний стиль мислення; 3) мотивація на вирішення завдання. Ф. Баррон розуміє під креативністю здатність привносити щось нове у досвід; М. А. Волач – здатність народжувати оригінальні ідеї в умовах розв'язання або постановки нових проблем [2].

Є. П. Торренс визначив креативне мислення як виникнення чутливості до проблем, пов'язаних з недостатністю знань, ідентифікацією труднощів, процесом виникнення здогадок та формуванням гіпотез. Він виділив основні параметри, які характеризують креативне мислення : 1) легкість-швидкість виконання евристичних завдань; 2) гнучкість – кількість переключень з одного класу об'єктів



на інші; 3) оригінальність – мінімальна частота повторних варіантів рішень на завдання одного виду; 4) точність виконання завдань.

Узагальнюючи досвід зарубіжних дослідників Л. Б. Єрмолаєва-Томіна дає визначення креативного мислення як сукупності різноманітних здібностей і виділяє наступні її ознаки: 1) відкритість новому досвіду; 2) широта огляду задачі; 3) швидкість мислення (швидкість висування гіпотез); 4) оригінальність мислення (самостійність, незвичайність). Існують інші варіанти структури креативного мислення (А. Н. Лук, А. М. Матюшкин). До структурних компонентів креативного мислення вони відносять такі властивості як: інтерес до парадоксів, схильність до сумнівів, почуття новизни, гостра розум, творча уява, інтуїція, естетичне почуття краси, дотепність, здатність відкривати аналогії, сміливість та незалежність суджень, самокритичність, логічна строгість, здатність користуватися різними формами доказів.

#### **Література**

1. Брушлинский А. В. Избранные психологические труды / А. В. Брушлинский. – М. : Изд-во Ин-та психологии РАН. – 2006. – 560 с.
2. Гнатко Н. М. Проблема креативности и явление наследственности / Н.М.Гнатко – М: ИП РАН, 1994 – 44с.
3. Чернилевский Д. В. Креативная педагогика и психология / Д.В. Чернилевский – М: Традиция 2004 – 560с.

## **ФОРМУВАННЯ НАВИЧОК ЕСТРАДНО-ДЖАЗОВОГО ВОКАЛУ В УМОВАХ КУЛЬТУРНО-ДОЗВІЛЛЕСВИХ ЗАКЛАДІВ**

(Лагута А., студентка магістратури МДПУ імені Богдана Хмельницького.  
Наук. кер. Стотика О.В., канд..пед.н., доцент МДПУ імені Богдана Хмельницького,  
м.Мелітополь, Україна)

В сучасних умовах набули широкої популярності заняття естрадним вокалом в рамках дозвіллевої діяльності. Майданчиками для формування навичок естрадного вокалу у молоді виступають культурно-дозвіллієві установи і центри додаткової освіти в сфері культури і мистецтва. На відміну від роботи або навчання, відвідування молоддю культурно-дозвіллієвих закладів відбувається на добровільній основі і мотивовано виключно інтересом, а також отриманням задоволення в процесі освітньої та творчої діяльності

На відміну від студентів музичних коледжів та інститутів, які навчаються вокальному мистецтву професійно, молоді люди, які відвідують культурно-дозвіллієві установи, як правило, не мають початкової музичної підготовки, необхідної для навчання співу по «традиційним» вокальним методикам. Поряд з цим процес формування вокальних навичок за допомогою традиційних методик тісно пов'язаний із зануренням в роботу голосового апарату і окремих його частин. Для учнів вокального мистецтва професійно подібна практика є нормою. В умовах занять естрадним вокалом на базі культурно-дозвіллієвих закладів подібна робота перетворюється для учнів в «рутинну»: виникає ситуація, при якій молоді люди не завжди розуміють поставлених перед ними вокально-технічних завдань, часто не бачать кінцевої мети свого навчання. В результаті саме вокальне виконавство починає представлятися початківцям чимось дуже складним і практично недосяжним, а «процес заради процесу» сприяє поступової втрати інтересу до занять співом.

Одночасно з цим більшість молодих людей, які навчаються естрадному вокалу в культурно-дозвіллієвих закладах, бажають оволодіти співочою технікою, характерною для виконання музики певних стилів (джаз, поп, рок і т.п.). Однак сучасні дослідження, присвячені методам виховання співочого голосу, як правило, трактують відмінності режимів звукоутворення, характерних для виконання джазової, поп і рок музики як варіативність манер, не враховуючи їх особливості співочої техніки.

Проведений аналіз досліджень дозволив зробити висновок про те, що теоретичні та методичні положення, спрямовані на формування навичок естрадного вокалу у молодих людей без початкової музичної підготовки слабо відпрацьовані. Одночасно з цим практично відсутні дослідження, присвячені методам формування в учнів естрадному співу режимів звукоутворення, характерних для виконання вокальної музики різних стилів (джаз, поп, рок і т.п.).

Вищезначене дозволило сформулювати наукову проблему дослідження: які умови, структура, зміст і продуктивність процесу формування навичок естрадного вокалу у молоді в культурно-дозвіллієвих закладах.

Специфіка процесу формування навичок естрадного вокалу у молоді в культурно-дозвіллевих закладах полягає в незнанні учнями нотної грамоти, а також спеціальних термінів і понять, що використовуються педагогами в процесі постановки голосу за традиційними методиками. Ця обставина зумовило необхідність розробки методики формування навичок естрадного вокалу, адаптованої для роботи з молодими людьми без початкової музичної підготовки. Розроблена методика включає в себе комплекс вправ по формуванню базових прийомів і способів співу (режимів звукоутворення), характерних для виконання естрадної вокальної музики різних стилів.

**Література**

1. Ригтз Сэт Голос: пойте как звёзды/ Сэт Ригтз. – Спб.: Питер, 2015. – 128 с.

## РОЗВИТОК БАГАТОГОЛОСНОГО ВОКАЛЬНО-АНСАМБЛЕВОГО ЕСТРАДНОГО ВИКОНАВСТВА СУЧАСНОСТІ

(Лучкіна А. студентка магістратури МДПУ імені Богдана Хмельницького.  
Наук. кер. Стотика О.В., канд..пед.н., доцент МДПУ імені Богдана Хмельницького,  
м.Мелітополь,Україна)

Історико-теоретичний напрям досліджень в області естрадного співу сьогодні перебуває в стадії становлення. Музикознавчих праць з проблем естрадного ансамблевого співу надзвичайно мало. Виникає потреба у вивченні специфіки ансамблевого естрадного виконавства, його властивостей і функцій, особливостей глядацького сприйняття, взаємозв'язку вокальної педагогіки і композиторської творчості.

Ансамблеве естрадне виконавство володіє величезним потенціалом виразності, емоційним впливом на слухача, тому інтерес до ансамблевої музики в сучасних умовах все більше зростає. Значний інтерес викликають вокальні ансамблі означеного напрямку – як чисто «акапельні», так і з оркестровим або електронним супроводом. Класикою жанру є такі гурти, як «Бітлз», «АВВА», «Take 6», «The Swingle Singers», «New York Voices», «The Clark Sisters», київський чоловічий гурт «Mansound», львівська «Пікардійська терція», білоруські «Пісняри» та багато інших. Виконавство у вокальному (вокально-інструментальному) ансамблі має свої особливості та переваги, тому дослідження історії та теорії цього музичного жанру є актуальним. Необхідно також визначити параметри, за якими повинен викладатися ансамблевий естрадно-джазовий вокал, і виявити найбільш ефективні шляхи підготовки естрадно-джазового вокаліста у означеному контексті. Для розгляду такого поняття, як естрадний вокальний ансамбль, потрібні багатоаспектні методи аналізу, що дозволяють на базі вже наявних принципів з теорії естрадної музики, вивчати специфіку сучасної виконавської ансамблевої практики.

У становленні сучасного багатоголосся особливо важлива роль джазу. Надскладна гармонійна мова у творчості багатьох видатних вокальних груп минулого і сучасності виступає взірцем вокально-ансамблевого естрадного мистецтва. Така мова під силу тільки серйозним естрадно-джазовим вокалістам, як правило, – виконавцям не репродукційного, а активного, творчого типу, професіоналам, які досконало володіють вокальною технікою.

Естрадний виконавець – учасник ансамблю, повинен володіти всіма компонентами вокально-ансамблевої майстерності. До них відносяться: уміння слухати партнера, підпорядковувати своє виконавське «я» художній індивідуальності партнерів; однотембральне формування голосних; ритмічний ансамбль; узгодженість штрихів; динамічний ансамбль; дикційно-орфоепічний ансамбль; ансамбль з акомпанементом; лад в ансамблі (мелодійний і гармонійний); взаємодія музичного і поетичного метра, фразування; нові принципи інтонування, пов'язані зі специфікою естрадної музики; знаходження найбільш переконливих засобів і прийомів для реалізації авторського задуму.

Таким чином, якість ансамблю цілком залежить від якості підготовки кожного його учасника.

Ансамбль є однією з найцікавіших, мінливих і складних категорій виконавського мистецтва. Ансамбль, як поняття неподільності, цілісності, взаємозв'язку і взаємозалежності, єдності, узгодженості, є підсумковим результатом роботи над всіма елементами звучності. Специфічним виразним засобом вокального ансамблю стала колективна звучність, яка визначається узгодженням всіх елементів ансамблевої звучності. Основною характеристикою естрадного вокалу є інтонаційний звукообраз - індивідуальність, неповторність, особлива манера звуковидобування і забарвлення звуку кожного окремого естрадного виконавця ансамблю.

#### **Література**

1. Горват І. Основи джазової інтерпретації / І. Горват, І. Вассербергер; [пер. із слов. Л. Лірниченка]. - К.: Музична Україна, 1980. - 120 с. - (Спец. ред., передмова та словник В. Симоненка)

## **ПІДГОТОВКА ДІТЕЙ ДО ЗАСВОЄННЯ ОСНОВ КЛАСИЧНОГО ТАНЦЮ В ЗАКЛАДАХ ПОЗАШКІЛЬНОЇ ОСВІТИ**

(Мартиненко О.В., канд. пед.н., доцент,  
Ярошенко Ю., студентка 4 курсу БДПУ, м. Бердянськ, Україна)

Однією з важливих і першочергових задач хореографічного навчання дитини в дитячому хореографічному колективі є робота над культурою сценічного руху, яка формується завдяки засвоєнню основ класичного танцю.

Теоретико-методичну базу для формування майбутнього професіоналізму танцівника становлять праці видатних хореографів (А. Ваганова, М. Тарасов, А. Мессерер, Е. Чеккеті, С. Головкіна, В. Мей, Н. Базарова, Л. Цветкова та ін.). Методика роботи над постановкою тулубу дітей в процесі хореографічного навчання розглядалася в працях відомих теоретиків та практиків хореографічної педагогіки: Л. Бондаренко, Т. Барішнікової, Г. Березової, А. Тараканової та інших. Вони наголошували, що саме початковий етап роботи над засвоєнням вправ класичного екзерсису є дієвим засобом формування сценічної культури майбутнього танцівника.

У сучасній практиці більшості дитячих хореографічних колективів класичному танцю не наділяється належна увага. Це пов'язано з різними причинами: відсутність концертмейстера і належних умов для занять класичним екзерсисом, зацікавленість вихованців модними танцювальними течіями, що призводить до втрати академічності хореографічного навчання тощо. Однак, саме кропітка робота над тілом під час класичного екзерсису сприяє вирішенню задач укріплення здоров'я, профілактики та попередження порушень хребта, які за статистикою охоплюють понад 85 % дітей.

Аналіз сучасних досліджень з теорії та методики роботи дитячих хореографічних колективів показав, що автори наголошують увагу на заняттях класичним танцем, як одному з важливих здоров'язберігаючих факторів: О. Очеретова – формування правильної постави і корекції порушень хребта на уроках хореографії в початковій школі; В. Кочнева – вплив класичного екзерсису на укріплення суглобо-м'язового апарату, стимуляцію і нормалізацію показників імунітету; М. Колтунов, Н. Мозгова та О. Юносова – використання ігрових технологій в роботі над постановкою тулубу на уроках класичного екзерсису.

Мета статті полягає в розкритті авторської методики підготовки дітей до засвоєння основ класичного екзерсису за допомогою гімнастичної палиці.

Педагогічний досвід хореографічної роботи з дітьми дозволив авторам статті апробувати та довести результативність застосування гімнастичної палиці в процесі підготовки вихованців основного рівня навчання (1-й рік) до засвоєння основ класичного танцю.

На початковому етапі засвоєння вихованцями основ класичного танцю актуальним є принцип чергування виконання одного і того самого руху в різних умовах, що сприяє досягненню більшої результативності навчання. Відомо, що діти молодшого шкільного віку, в наслідок своїх психофізіологічних

особливостей, не можуть тривалий час зосереджувати увагу на виконанні одного й того самого руху та утримувати статичне положення тулубу під час виконання вправ класичного екзерсису. Так, ознайомлення з вправами класичного екзерсису може відбуватися шляхом повторення методики їх виконання в різних умовах: біля станка, на середині з гімнастичною палицею, в партері. Багатократне повторення однієї і тієї ж вправи в різних умовах, а також постійний самоконтроль і уважне ставлення до зауважень педагога-хореографа в навчальній фазі навчання допоможе дитині в подальшому трансформувати отриману навичку в м'язову пам'ять. Наприклад, спочатку можна запропонувати дитині виконати вправу на постановку тулубу біля станка, а потім повторити виконання цієї ж вправи під інший музичний супровід на середині з гімнастичною палицею. І в одному і в другому варіанті слід дотримуватися загальноприйнятих правил і давати однакові вказівки:

Підготовку до виконання вправ класичного екзерсису можна розпочинати на підлозі в положенні сидючи (лежачи). Так, засновник танцювального партерного комплексу Б. Князев вважає, що при цьому результати навчання досягаються без вертикального навантаження на хребет і суглоби, тому що всі рухи виконуються без зайвого напруження тіла [1].

Застосування палиці, на наш погляд, допоможе здійснювати контроль за правильним положенням тулубу. Наприклад, перед вивченням з дітьми *plié* біля станка, можна застосувати підготовчу вправу в партері [2]. Далі можна виконати *plié* біля станка, а потім на середині зали утримуючи палицю перед собою або за спиною. Основна увага при цьому має приділятися саме роботі ніг, тобто розкриттю їх у тазостегнових суглобах [3].

Аналогічно слід ознайомлювати дітей та формувати навички виконання інших вправ класичного танцю (*battement tendu*, *battement tendu jete*, *rond de jamb par teere*, *battement releve lent*, *grand battement jete*) та стрибків.

За результатами нашої експериментальної роботи, яка проводилась протягом чотирьох років, ми дійшли висновку, що використання гімнастичної палиці на початковому етапі засвоєння дітьми основ класичного танцю може урізноманітнити зміст заняття, допомагати свідомому виробленню хореографічної навички шляхом багатократного повторення одного й того ж самого руху (вправи) в різних умовах.

#### **Література**

1. Жук Н. В. Партерная гимнастика : Типовая учебная программа для детских школ искусств (направление деятельности «Хореографическое») / Наталья Жук. – Минск : Институт культуры Беларуси, 2012. – 22 с.
2. Мартиненко О. В. Теорія та методика роботи з дитячим хореографічним колективом (дошкільний вік): навчальний посібник для студентів напряму підготовки 6.020202 Хореографія\* / Олена Мартиненко. – Бердянськ : Видавець БДПУ, 2014. – 301 с.
3. Мартиненко О.В. Гімнастична палиця як допоміжний засіб формування правильної постави у дітей на уроках хореографії // Теоретико-

**Наука III тисячоліття:  
пошуки, проблеми, перспективи розвитку**

---

методологічні, медико-біологічні аспекти в хореографії та спорті : метод. посіб  
/ упоряд. О. А. Плахотнюк. – Львів : СПОЛОМ, 2016. – 180 с.



ТЕОРЕТИКО-МЕТОДОЛОГІЧНІ ЗАСАДИ РОЗВИТКУ РИТМІЧНОСТІ  
ЕСТРАДНО-ДЖАЗОВОГО ВОКАЛІСТА

(Мироненко К. студентка магістратури МДПУ імені Богдана Хмельницького  
Наук. кер. Стотика О.В., канд.пед.наук, доцент МДПУ імені Богдана  
Хмельницького, м. Мелітополь, Україна)

В багатьох вищих навчальних закладах нашої країни відкриті відділення естрадно-джазового виконавства, функціонують студії, курси по підвищенню кваліфікації керівників естрадно-джазових колективів. Проте, як студенти, викладачі, так і слухачі стикаються з певними труднощами, які пов'язані передусім з відсутністю необхідних методичних видань з питань розвитку ритмічності, зокрема, естрадно-джазового вокаліста.

Основні ритмічні принципи естрадно-джазового співу – креативність та свінгування. Так, свінг (англ. swing – «хитання», «помах», «обертання») є складним, багаторівневим конгломератом, що спирається на три основних параметри – комплекс ритмічних прийомів і ефектів, специфічну манеру звуковидобування (swinging) та суму виразних властивостей. У його виникненні беруть участь багато музично-мовних засобів (мелодичні, фактурні, динамічні і т. д.), які, хоча і не відносяться до ритмічної сфери, в кінцевому підсумку зникають на ній. Свінг засновується на двох ритмічних техніках, які у західноєвропейській традиції зветься «поліритмією» та «синкопуванням». З нашої точки зору, єдино вірною парою термінів є «рег» (для опису прийомів синкопування) і «перехресна ритміка» (для характеристики поліритмічних процесів). Свінг – це система специфічних музично-часових уявлень, сформованих в умовах культури США, які реалізуються засобами джазу. Музичною підставою свінгу є два сутнісних ладо-ритмічних показника – ритміка спонтанного характеру в комплексі з нетемперованим ладом і тактова ритміка у взаємодії з ладовою температурацією. Їх діалектика утворює якісно новий ритмічний «лад», в якому закладений і новий енергетичний потенціал.

Основоположними техніками свінгу виступають: перехресний ритм, стомпінг, рифф, граунд-біт, офф-біт, фор-біт, рег (синкопа), «умпатідл»-ритм, «шаффл» (англ. shuffle); до числа специфічних технік виконання відносяться шаут, граул і скет, а також «драйв» і «хот». Тотожності свінгу – це баунс, джамп і джайв.

Одна з важливих і вельми помітних якостей джазового свінгу – тактильність – комплекс природних тілесних відчуттів, які виникають в процесі виконання і сприйняття джазової музики і реалізуються в безпосередніх фізичних рухах чи в уяві. Свінгова тактильність включає безліч різнорідних компонентів, які утворюють особливий психо-емоційний модус джазу. Разом вони називаються «драйв» і виражають екстатичність самої музики.

До пластичних компонентів свінгу належить маршевість (джазовий граунд-біт), танцювальність в «пластичному переживанні». Свінгова тактильність (або, вірніше, тілесність), яка укладена в маршовості і танцювальності, стає

специфічним способом мислення джазових музикантів. Вона визначає пластичну форму існування самої музики.

Таким чином, у становленні естрадно-джазового почуття ритму співака важливе місце надається процесу розвитку ритмічного мислення, який буде ефективним за умов опори на наступні принципи: принцип «мотивного розвитку», принцип «первинного регу», принцип «ритмічного дисонансу», принцип з назвою «вторинний (подвійний) рег», принцип «ритмічної модуляції», принцип «відтворення кульмінації», принцип «драйву», принцип «тріольного таймінгу» та принцип «ритмічної імпровізації».

#### **Література**

1. Степурко О. Блюз, джаз, рок: універсальний метод обучения импровизации на любом инструменте - [самоучитель ]. – Книга 1. /О. Степурко. – Москва: студия ТЭФ, 1994 – 143 с.

## ГЕНДЕРНА КОМПЕТЕНТНІСТЬ ЯК СКЛАДОВА ПРОФЕСІЙНОГО ПОРТРЕТУ СУЧАСНОГО ФАХІВЦЯ ІЗ СОЦІАЛЬНОЇ РОБОТИ

(Михайленко Н.В., асистент кафедри соціальної роботи та інклюзивної освіти)  
Бердянський державний педагогічний університет, Бердянськ, Україна

Гендерне питання – актуальна проблема сьогодення, яка стала предметом обговорення широкого кола громадськості як на національному, так і міжнародному рівнях. Це пояснюється значним зростанням кількості випадків порушення прав та свобод особистості, дискримінації та жорстокого поводження, зокрема відносно представниць жіночої статі.

Вагома роль у реалізації політики гендерної рівності належить фахівцям із соціальної роботи. Здатність розпізнати прояви гендерної нерівності та дискримінації на індивідуальному чи інституціональному рівнях, впливати на формування свідомості населення у напрямку толерантності, взаємоповаги, соціальної справедливості, протистояння гендерним установкам і стереотипам, тобто сформованість гендерної компетентності фахівця із соціальної роботи – запорука демократичного реформування соціальної політики держави та успішного утвердження ідеї гендерної рівності у суспільстві.

Необхідність підготовки майбутніх фахівців із соціальної роботи до реалізації ідеї гендерної рівності у професійній діяльності, складові гендерної компетентності проаналізовано у працях О. Бойко, С.Гришак, А.Москальова, В.Нікітіна, В.Ярської.

Під гендерною компетентністю особистості слід розуміти знання, вміння, навички, опосередковані її індивідуально-психологічними гендерними характеристиками (маскулінність/фемінінність, гендерна ідентичність, гендерна роль, гендерні установки та стереотипи), що зумовлюють взаємодію з особами різної статі на засадах гендерної рівності [3].

І. Мунтян визначає гендерну компетентність як професійно важливе новоутворення особистості, що має у своєму складі три основних компоненти: 1) предметно-змістовний; 2) операціонально-діяльнісний; 3) особистісно-професійний. Предметно-змістовний компонент включає в себе знання основ гендерної теорії, сучасних тенденцій та проблем гендерного розвитку суспільства, особливостей гендерної соціалізації, законодавчих актів, які регулюють питання гендерної рівності. Операціонально-діяльнісний компонент визначається як оволодіння фахівцем певним інструментарієм для виконання ним функцій професійної діяльності, пов'язаних з упровадженням гендерної рівності (навички діагностики рівня сформованості гендерної культури, здійснення гендерного аналізу, організації заходів на гендерну тематику). Особистісно-професійний компонент передбачає усвідомлення фахівцем власної позиції у сфері гендерного питання, самопізнання своєї особистості з урахуванням гендерної ідентичності, здатність будувати життєві стратегії та моделі, що націлені на активізацію власних ресурсів для самореалізації в особистому та суспільному житті, професійній діяльності [1].

Отже, гендерна компетентність як складова портрету сучасного фахівця із соціальної роботи набуває особливої значущості в процесі реалізації ідеї гендерної рівності. Вона вимагає від фахівця не лише відповідного обсягу знань з гендерної тематики та професійних навичок, але й високого рівня розвитку аналітичних вмінь, тобто критичного стилю мислення, що дозволяє приймати правильні рішення при вирішенні проблемних питань та надавати якісні соціальні послуги населенню, впроваджуючи ідею гендерної рівності.

#### **Література**

1. Бондарчук О. І., Нежинська О. О. Психологічні умови формування гендерної компетентності керівників загальноосвітніх навчальних закладів: монографія / О. І. Бондарчук, О. О. Нежинська. – К.: ТОВ «НВП «Інтерсервіс», 2014. – 180 с.
2. Жінки. Мир. Безпека: Інформаційно-навчальний посібник з гендерних аспектів конфліктів для фахівців соціальної сфери / Колектив авторів. – Київ, 2017. – 172 с.
3. Синякова В. Б. Підготовка майбутніх соціальних працівників до гендерного виховання молоді / В. Б. Синякова // Науковий часопис Національного педагогічного університету імені М.П. Драгоманова. Серія 11. Соціальна робота. Соціальна педагогіка. – Випуск 21: збірник наукових праць. – К.: Вид-во НПУ імені М.П. Драгоманова, 2016. – С. 154-161.

**ПРОБЛЕМИ ОРГАНІЗАЦІЇ КОРЕКЦІЙНО-РОЗВИТКОВОЇ РОБОТИ ДЛЯ  
ДІТЕЙ З ПОРУШЕННЯМИ МОВЛЕННЯ У СІЛЬСЬКІЙ МІСЦЕВОСТІ ТА  
ШЛЯХИ ЇХ РОЗВ'ЯЗАННЯ**

Мищик Г. М., асистент кафедри прикладної психології та логопедії  
Бердянський державний педагогічний університет, м. Бердянськ, Україна

На сучасному етапі державотворення в Україні особливої уваги заслуговують питання утвердження та забезпечення прав і свобод людини. Вказане безпосередньо стосується і права громадян на освіту.

Відмітною ознакою перетворень, що відбуваються в останні роки у вітчизняному освітньому просторі, є долання усталених стереотипів щодо виховання та навчання дітей з особливими освітніми потребами. Вони стали результатом трансформаційних змін політики держави у ставленні до дітей з відхиленнями у розвитку та їх прав, яка знайшла свого кінцевого закріплення у Законі України «Про освіту» від 05.09.2017 року № 2145-VIII. Серед ключових її засад розвиток інклюзивного освітнього середовища, у тому числі у закладах освіти, найбільш доступних і наближених до місця проживання осіб з особливими освітніми потребами (ст. 6).

Запровадження інклюзивного навчання певним чином розв'язує проблеми навчання та виховання дітей з особливими освітніми потребами, робить можливим надання у процесі такого навчання корекційно-розвиткової допомоги дітям з порушеннями мовлення.

Неабиякого значення така допомога набуває у сільській місцевості, де можливості ефективної організації роботи в цьому напрямку, за часту, обмежені. У зв'язку з цим актуалізується необхідність розв'язання проблем кадрового забезпечення сільських закладів освіти вчителями-логопедами, здатними до професійної діяльності в зазначених умовах.

Упродовж останніх трьох десятиліть в нормативних документах неодноразово анонсувалося про необхідність вирішення такого важливого для сільських територій кадрового питання, зокрема і в освітній сфері. Шляхи і способи розв'язання проблеми розглядалися в Законі УРСР «Про пріоритетність соціального розвитку села та агропромислового комплексу в народному господарстві» від 17.10.1990 р. № 400-XII; указах Президента України від 20.12.2000 р. № 1356/2000 «Про Основні засади розвитку соціальної сфери села», від 15.07.2002 р. № 640/2002 «Про першочергові заходи щодо підтримки розвитку соціальної сфери села»; постанові Кабінету Міністрів України від 19.09.2007 р. № 1158 «Про затвердження Державної цільової програми розвитку українського села на період до 2015 року». Не зважаючи на позитивну роль названих документів значна частина їх положень так і залишились нереалізованими. Перебуваючи в переліку найбільш масових, тим не менш, професія вчителя в повній мірі не задовольняє потреб сільського соціуму. Не кращим чином йдуть справи із забезпеченням сільських закладів освіти вчителями-логопедами. Село продовжує залишатися мало привабливим для педагогічних кадрів як платформа для їх

професійного утвердження та зросту. Вдається в знаки і їх неготовність до професійної діяльності в зазначених умовах. Традиційна модель підготовки вчителя-логопеда, нажаль, не враховує відмінностей життєвого середовища сільського та міського населення, а звідси і тих негативних процесів, які супроводжують українське село. Додамо до цього нерозв'язані проблеми в самій сільській освіті. Серед них зокрема такі: структура мережі не повною мірою враховує освітні, виховні, оздоровчі та культурні потреби селян, що є причиною створення нерівноцінних умов для навчання і розвитку сільських та міських дітей; низький соціальний статус педагогічної діяльності; брак сучасного інформаційного супроводу тощо

Таким чином, назріла нагальна потреба в удосконаленні системи підготовки вчителів-логопедів, здатних вирішувати корекційно-розвиткові завдання на рівні сільського закладу освіти, основним орієнтиром якої має стати формування додаткових компетентностей, які б робили їх більш конкурентоспроможними в умовах села. В такому випадку слід вести мову про певні недоліки в структурі їх підготовки.

## ФОРМУВАННЯ МОВНОЇ КОМПЕТЕНЦІЇ УЧНІВ У ПРОЦЕСІ РОБОТИ З ТЕКСТОМ

(Мордовцева Н. В., канд. пед. н., доцент)  
ДЗ „ЛНУ імені Тараса Шевченка, м. Старобільськ, Україна

Проблема формування мовної компетенції як провідного компонента в структурі загальної підготовки й розвитку особистості є надзвичайно актуальною в контексті школи нового типу. Базовими в розумінні мовної компетенції є ідеї С. Карамана, Ю. Караулова, Т. Ладиженської, Л. Мацько, Є. Пассова, М. Пентилюк, Т. Симоненко та ін., що розкривають такі основні її характеристики, як здібність до мови, знання мови, реалізація мови в мовленні; Л. Бахмана про комунікативні мовні здібності; К. Дуайе про компоненти мовної компетенції: говоріння, письмо, аудіювання, читання; Г. Шоу та Дж. Вебера про мовну грамотність.

Більшість методистів [3, с.10-13] оперують термінами мовна і мовленнєва компетенції учнів і відносять ці поняття до концептуальних засад навчання рідної мови. М. Пентилюк вважає, що мовна й мовленнєва компетенції ґрунтуються на усвідомленні основної функції мови – комунікативної, яка забезпечує мовленнєву діяльність її носіїв і впливає на їхній духовний розвиток.

У наукових виданнях з лінгводидактики використовують терміни “мовна компетенція” і “лінгвістична компетенція”. С. Єрмоленко, Л. Мацько ці поняття розмежовують. На їхню думку, необхідність цього зумовлена тим, що для володіння мовою, з одного боку, треба засвоїти одиниці мови і правила їх побудови, з іншого боку – знати все про мову, про її систему [1, с.28-33].

Беручи до уваги відомі погляди вчених на поняття “мовна компетенція”, ми розуміємо це як практичне оволодіння українською мовою, її словниковим запасом, граматичним ладом, дотримання в усних і писемних висловлюваннях мовних норм.

Навчання учнів текстової діяльності має велике соціальне значення в умовах комунікації, оскільки сприяє розвиткові комунікативно-пізнавальних можливостей учнів.

На уроках вивчення лінгвістичної теорії лінгвістично орієнтований текст передусім використовується для ілюстрації мовних понять, явищ, що вивчаються. Пропонуючи для вивчення лінгвістичні поняття, перераховуючи їх ознаки, учитель ілюструє сказане або за допомогою тексту, або прикладами з тексту, поданими не ізольовано, а в структурі висловлювання. Мета такого використання тексту – проілюструвати особливості лінгвістичного явища в тексті, де воно виявляється найбільш яскраво в поєднанні з іншими текстовими категоріями. Опора на текст під час вивчення лінгвістичної теорії є “засобом конкретизації граматичних абстракцій, забезпечує розгляд мовних явищ у їх органічних взаємозв'язках, створює передумови для комплексної постановки граматичних і мовленнєвих завдань [2].

Аналіз тексту в єдності змісту й форми, а часто й перехід від розгляду зразка до побудови власних висловлювань (твори-мініатюри) дає змогу на

кожному уроці формувати вміння слухати й читати, говорити й писати, тобто осмислено сприймати усне й писемне мовлення та будувати власні зв'язні висловлювання.

Отже, мовна компетенція включає різні мовні навички й уміння: володіння лексикою, граматиною, уміння адекватно сприймати й породжувати тексти, які відповідають комунікативним завданням.

#### **Література**

1. Єрмоленко С. Я., Мацько Л. І. Навчально-виховна концепція вивчення української (державної) мови / С. Єрмоленко, Л. Мацько // Дивослово. – 1994. – №7. – С.28–33. 2. Мельничайко В. Я. Лінгвістичні основи викладання української мови в школі / В. Мельничайко // Мовознавство і школа. – К. : Наук. думка, 1981.– С.22–124. 3. Плиско К. М. Принципи, методи і форми навчання української мови : Теоретичний аспект. / К. М. Плиско – Х. : Основа, 1995.– 240с.



## ТЕХНІКА ШВИДКОЧИТАННЯ В ПОЧАТКОВІЙ ШКОЛІ

Насилівська І.В., студентка III курсу спеціальності «Початкова освіта»,  
Білоусова Н.В., канд. пед. н., доцент;  
Ніжинський державний університет імені Миколи Гоголя, м. Ніжин, Україна

Головне завдання початкової школи – це навчити дітей учитися, а це відповідно неможливо без уміння читати та працювати з книжкою. В. Сухомлинський радив учителям початкових класів: "Навчіть усіх дітей читати так, щоб вони вміли читаючи думати й думаючи читати".

Таке читання досить важко опанувати, тим більше учню початкових класів. Для цього потрібно створити відповідні умови, тобто забезпечити кваліфіковане керівництво навчанням, фундаментом якого є вміння вдало використовувати методи та прийоми залежно від цілей та мети уроку та безпосередньо від знань щодо специфіки організації процесу читання.

Завдання читання формується так: завдання предмета читання в початкових класах - формувати, закріплювати, удосконалювати навички свідомого, правильного, швидкого, виразного читання, розвивати потяг до самостійного читання книг. У поданому завданні тричі вжите слово "читання" і кожного разу воно має різне значення, зрозуміле для читача, а саме: предмет читання ставить за мету виробити в учнів не тільки вміння читати (навички читання), а й внутрішнє бажання читати, що є усвідомленням необхідності спілкування з книжкою, бачити в цьому життєву потребу (самостійне читання).

Подані завдання реалізуються під час двох типів уроків читання: класного і позакласного. Хоча структурні особливості уроків класного і позакласного читання різні, але їх поєднує одна навчальна мета: удосконалювати навички читання, в результаті чого сформувати активного читача, який отримуватиме емоційно-естетичну насолоду від прочитаного. Ці уроки вміщують в собі цілу систему вправ під керівництвом наставника, вчителя який спрямовуватиме дітей на самостійну роботу з книгою. Навчити учнів читати і розуміти текст - завдання, якому підпорядковуються усі уроки читання [2, с.9].

У методиці навчання читання є таке поняття, як «якість читання». Загалом, виділяють такі якості читання, їх чотири:

- 1) свідомість;
- 2) правильність;
- 3) виразність;
- 4) швидкість.

Перераховані якості вчитель має виробляти в учнів початкової школи з першого і до останнього року навчання дітей в школі.

Насамперед найважливішою якістю читання є, воно забезпечує вміння читати з чітким розумінням твору, наведених подій, зв'язку між ними та вмінням оцінити вчинки дійових осіб. Відповідно все це ґрунтується на усвідомленому сприйманні учнями лексичного значення поданих слів, що завдяки граматичній пов'язаності формують думку, виражену реченням. Загалом свідоме читання – це

спроможність учня висловити власне ставлення до змісту прочитаного та до самих героїв [1, с.15].

Рівень усвідомленості прочитаного також залежить від доступності запропонованого матеріалу та від розвитку уваги та пам'яті учня. Щоб читання було свідомим, школярі повинні розуміти:

- 1) сутність вживаних слів у творі;
- 2) суть поданих речень у загальному контексті;
- 3) взаємопов'язаність речень між собою (часовий, просторовий, причинний);
- 4) тему, ідею твору, зміст у цілому та зв'язок частин один з одним.

Критеріями сформованості навички виразного читання є усвідомлене сприйняття змісту учнями та вміння передати цей зміст, використовуючи при цьому засоби логіко-емоційної виразності [3, с.4].

Усі якості читання пов'язані між собою та взаємообумовлені, тому коли здійснюється удосконалення однієї, то це відповідно впливає на покращення іншої. Недоліки якоїсь з ознак читання впливають на якісну характеристику іншої риси уміння читати. Так, усвідомлено можна читати лише при правильному читанні, що забезпечується, в свою чергу, розумінням слів, словосполучень та речень. Якщо читання буде правильним, то відповідно воно буде швидким. Щоб прослуханий або прочитаний текст був усвідомленим, необхідно подати твір дотримуючись логічних наголосів та пауз, враховувати темп читання, силою голосу виділяти основне. Виразне читання займає важливе місце, оскільки це сприяє глибокому усвідомленню прочитаного.

Формування якостей читання реалізується одночасно на всіх уроках, адже достатньо складно уявити урок на якому проводилася робота над виробленням певної навички читання. Щоб навчити учнів читати швидко, вчитель має вимагати правильного, виразного та усвідомленого читання. Звісно можна припустити, що класовод, виходячи з підготовки класу, жанру твору, на якомусь з уроків віддасть перевагу виробленню певної якості. Але не варто забувати, що при цьому не будуть формуватися решта якісних ознак [2, с.7].

#### **Література**

1. Антощук Є. Швидка педагогічна допомога. Чи варто швидко читати у початкових класах, або секрети швидкого читання / Є.Антощук // Початкова освіта. – 2006. – № 11. – С. 14-17.

2. Паламарчук Л. Формування та удосконалення навичок читання / Л.Паламарчук // Початкова освіта. – 2004. – № 2. – с.6-10.

3. Пришвін М. Яким повинно бути читання в початкових класах / М.Пришвін // Початкова освіта. – 2002. – № 8. – с.4-5.

## ПІДГОТОВКА МАЙБУТНІХ ВЧИТЕЛІВ ПОЧАТКОВОЇ ШКОЛИ ДО ВПРОВАДЖЕННЯ ІНТЕГРОВАНОГО НАВЧАННЯ

(Непомняща Г. І., канд. пед. наук, старший викладач кафедри теорії і методики початкової освіти Глухівського національного педагогічного університету імені Олександра Довженка, м. Глухів, Україна)

Підвищення якості математичної освіти у сучасній початковій школі – актуальна проблема сьогодення. Одним із ефективних шляхів оновлення змісту освіти, узгодження його із сучасними потребами суспільства є спрямованість на підвищення якості математичної освіти, включення у навчальний процес практичної діяльності учнів, що актуалізує знання теорії, розкриває потенційні творчі здібності школярів, формує розумову діяльність як особистісну якість.

На основі змін освітньої системи в Україні зростає роль умінь здобувати, інтерпретувати інформацію, отриману з різних джерел, застосовувати її для індивідуального розвитку і самовдосконалення учнів початкової школи через формування предметних і ключових компетентностей.

У Державному стандарті початкової загальної освіти зазначається, що предметну математичну компетентність слід розуміти як здатність учня до актуалізації, інтеграції та застосування набутих знань, умінь та навичок під час вирішення життєвих чи то навчальних проблемних ситуацій, а також як здатність учня створювати математичні моделі процесів дійсності, застосовувати досвід математичної діяльності для розв'язування навчально-пізнавальних і практично-зорієнтованих задач. Це складне особистісне утворення, що включає різноманітні розумові процеси, інтелектуальні й практичні вміння, а також психологічні характеристики - мотивацію, самостійність, самоконтроль, відповідальність, впевненість [1].

Учитель початкових класів має бути підготовлений до вирішення поставлених завдань, оскільки саме у початковій школі закладається фундамент шкільної освіти, а міцність цього фундаменту визначає успішність подальшого навчання. Тому важливим акцентом у професійній підготовці майбутніх вчителів початкових класів є підготовка до організації інтегрованого навчання.

Оскільки, інтеграція – це явище, що характеризує зближення, взаємопроникнення наук, тобто інтеграція поєднує в собі частини матеріалу і продукує його на новому рівні. Використання інтегрованого навчання у початковій освіті розглядається і як мета, і як шлях, за допомогою якого утворюється цілісність процесу навчання. Це, на нашу думку, є якісно новим способом структурування, презентації та засвоєння програмового матеріалу, що сприяє системному викладу знань у нових органічних взаємозв'язках.

Інтегрований підхід до навчання математики дає змогу вибору відповідної тематики, добору змісту нового матеріалу, способів і засобів оволодіння ним тощо. З метою продуктивного засвоєння математичних знань важливе значення має встановлення зв'язків між розділами одного навчального предмета і між різними дисциплінами загалом.

Отже, використання інтеграції в початковій математичній освіті сприяє формуванню в молодших школярів цілісної картини світу, розвитку системного мислення, здатності сприймати предмети і явища різнобічно, системно, дає можливість формувати в учнів якісно нові знання вищого рівня мислення, динамічність застосування в нових ситуаціях, гнучкість розуму, уміння переносити та узагальнювати знання з різних предметів, з'являється творче ставлення до праці, здатність вирішувати складні практичні завдання, що вимагають синтезу знань із різних наукових галузей.

#### **Література**

1. Нова українська школа: порадник для вчителя / Під заг. ред. Бібік Н. М. – К.: ТОВ «Видавничий дім «Плеяди», 2017. – 206 с.
2. Онопрієнко О. Компетентнісно орієнтована освіта в дії: уроки для стійкого розвитку / О. Онопрієнко, А. Цимбалару // Початкова школа. – 2011. – № 1. – С.53–59.
3. Савченко О. Я. Уміння вчитися – ключова компетентність молодшого школяра: посібник / О. Я. Савченко. – К.: Педагогічна думка, 2014. – 176 с.

### **КЛУБНА РОБОТА В ПОЗАШКІЛЬНОМУ ЗАКЛАДІ КЮМ «АЗОВЕЦЬ»**

(Новик О.Г., директор КЮМ «Азовець» з флотилією м. Бердянськ)  
КЮМ «Азовець» з флотилією м. Бердянськ, Україна

Нормативні документи, зокрема Постанови КМУ про позашкільний навчальний заклад, регламентують різні форми роботи з вихованцями у закладах позашкільної освіти. «Навчально-виховний процес у позашкільному навчальному закладі здійснюється диференційовано (відповідно до індивідуальних можливостей, інтересів, нахилів, здібностей вихованців, учнів і слухачів з урахуванням їх віку, психофізичних особливостей, стану здоров'я) з використанням різних організаційних форм роботи: заняття, гурткова робота, клубна робота, урок, лекція, індивідуальне заняття, конференція, семінар, курси, читання, вікторина, концерт, змагання, навчально-тренувальні заняття, репетиція, похід, екскурсія, експедиція, практична робота в лабораторіях, майстернях, теплицях, на науково-дослідних земельних ділянках, сільськогосподарських та промислових підприємствах, на природі, а також з використанням інших форм, передбачених статутом позашкільного навчального закладу [1]. Більшість із зазначених форм роботи використовують керівники гуртків Клубу юних моряків «Азовець» з флотилією Бердянської міської ради. Окрім цього, з метою визначення рівня практичної підготовки вихованців, проводиться організаційно-масова робота у формі змагань, походів, екскурсій, навчально-тренувальних зборів, виставок робіт, вітрильних регат.

При цьому адміністрація сприяє проведенню занять з гуртківцям таким чином, щоб зберігалася специфіка навчального закладу як клубу, оскільки клуб передбачає атмосферу корисного дозвілля, різнобічного розвитку і можливості дітей спробувати себе в різних сферах діяльності, допомагає індивідуалізації розвитку підлітка. Водночас спільні заходи, в яких залучені гуртківці різних напрямків діяльності клубу, як-то: походи, змагання з різних видів спорту, свята й турніри, екскурсії, перегляди фільмів, робота методом сторітелінгу, згуртовують колектив, сприяють соціалізації дітей з різними фізичним та психоемоційним рівнем розвитку.

Клубна форма роботи, що є важливим доповненням до традиційних форм виховної роботи, сприяє і розширенню сфери взаємодії і співробітництва педагогів і вихованців позашкільного закладу. Актова зала, оформлена відповідно до специфіки морської тематики як кают-компанія, дає можливість невимушеного спілкування, а проведення свят на березі моря (День Нептуна), морських походів згуртовує дітей різних вікових груп. Важливо, що батьки гуртківців також можуть долучатися до таких заходів.

Дитина може відвідувати кілька гуртків, що дозволяє гармонійно розвивати інтелектуальні та фізичні можливості, залучати до профорієнтації, використовувати виховний потенціал різних напрямків роботи клубу. Особливо це ефективно здійснюється в канікулярний час, оскільки батьки можуть залишити дитину в клубі на кілька годин, знаючи, що завжди є можливість для

**Наука III тисячоліття:  
пошуки, проблеми, перспективи розвитку**

---

корисного дозвілля. Оскільки клуб є державним навчальним закладом, його мають змогу відвідувати діти з різних соціальних груп, що сприяє роботі з важкими підлітками, запобіганню дитячої злочинності.

**Література**

1. Про затвердження переліку типів позашкільних навчальних закладів і Положення про позашкільний навчальний заклад (Постанова Кабінету Міністрів України від 6 травня 2001 р. N 433) <https://zakon.rada.gov.ua/laws/show/433-2001-%D0%BF>

## ФОРМУВАННЯ ПРОФЕСІЙНОЇ КОМПЕТЕНТНОСТІ В ГАЛУЗІ ІНФОРМАЦІЙНО-КОМУНІКАТИВНИХ ТЕХНОЛОГІЙ У МАЙБУТНІХ УЧИТЕЛІВ ТЕХНОЛОГІЙ

Онищенко С.В., к.пед.н., доцент

Бердянський державний педагогічний університет, м. Бердянськ, Україна

Однією з перспективних тенденцій модернізації і реформування системи вищої професійної освіти є висунення компетентнісного підходу як найбільш пріоритетного при підготовці майбутнього фахівця. Компетентнісний підхід є елементом Болонського процесу. Він реалізований в більшості європейських країн на рівні національних освітніх стандартів. Як визначає О. Андрєєв [1], з відносно локальної педагогічної теорії даний підхід поступово перетворюється на суспільно значиме явище, що претендує на роль концептуальної основи політики, що проводиться у сфері освіти, як державою, так і впливовими міжнародними організаціями, включаючи, зокрема, Європейським союзом.

Компетентнісний підхід в професійній освіті полягає в оволодінні і розвитку у студентів набору ключових компетенцій, які визначають його успішну адаптацію в суспільстві. На відміну від терміну «кваліфікація», компетенції включають окрім суто професійних знань і умінь, що характеризують кваліфікацію, такі якості, як ініціатива, співпраця, здібність до праці в гурті, комунікативні здібності, вміння вчитися, оцінювати, логічно мислити, відбирати і використовувати інформацію, застосовувати інформаційно-комунікаційні технології (ІКТ) в своїй професійній діяльності. Вказані якості особливо важливі при формуванні професійної компетентності майбутніх учителів технологій. Однією із значимих компетенцій таких фахівців повинна стати здібність до саморозвитку, самоосвіти, готовність вчителя до педагогічної діяльності в умовах інформатизації освіти. У цих умовах здатність педагога використовувати засоби інформатизації і інформаційні технології для вирішення професійних завдань стає одним з компонентів його професійної компетентності. У сучасній педагогічній літературі при визначенні рівня професійної діяльності вчителя у сфері використання ІКТ використовується термін «ІКТ-компетентність».

В даний час існують різні підходи до визначення поняття «ІКТ-компетентність вчителя». Одні автори, називаючи дану компетентність «інформаційною культурою педагога», вважають її однією із складових загальної культури, пов'язаної з функціонуванням інформації в суспільстві (Л. Глухова, І. Овчиннікова і ін.). Інші розуміють під ІКТ-компетентністю сукупність знань, навичок і умінь, що формуються в процесі навчання і самонавчання інформаційним технологіям, а також здібність до виконання педагогічної діяльності за допомогою інформаційних технологій (Е. Хеннер, О. Шестаков).

ІКТ-компетентність вчителя технологій в нашому розумінні представляється як системна властивість особи суб'єкта, що характеризує його здатність:

- самостійно отримувати, оцінювати і створювати нову інформацію;

- моделювати і проектувати об'єкти і процеси, у тому числі – власну індивідуальну діяльність;
- вирішувати освітні завдання, направлені на навчання, розвиток і виховання нових членів інформаційного суспільства;
- використовувати в своїй професійній діяльності сучасні ІКТ, що забезпечують підвищення ефективності навчального процесу.

У роботах педагогів (Н. Радіоною, А. Тряпичиной і ін.) відмічено, що «основний напрям оновлення професійної освіти у сучасному світі полягає в знаходженні шляхів забезпечення діяльнісної позиції в процесі навчання, сприяючі становленню досвіду цілісного системного бачення професійної діяльності, системної дії в ній, вирішення нових проблем і завдань» [2].

Діяльнісний підхід, на думку А. Шамшуриной, дозволяє «створити умови для формування активності студентів за рахунок роботи в співпраці, за допомогою включення майбутніх педагогів в професійну педагогічну діяльність з врахуванням їх минулого досвіду» [3]. Таким чином, освітня діяльність в процесі формування ІКТ-компетентності майбутнього вчителя технологій має бути наближена до реальної діяльності шкільного педагога по використанню інформаційно-комунікаційних технологій в навчанні.

#### **Література**

1. Андреев А.Л. Компетентностная парадигма в образовании: опыт философско-методологического анализа педагогика // Педагогика. – 2005. – № 4. – С.19–26.
2. Радионова Н.Ф., Тряпичина А.П. Компетентностный подход в педагогическом образовании // Электронный научный журнал «Вестник Омского государственного педагогического университета», выпуск 2006.
3. Шамшурина А.А. Модель формирования информационно-коммуникационной компетентности будущего учителя // Известия Российского государственного педагогического университета имени А.И.Герцена. - СПб., 2009. – № 112. – С.216.



## ДІАГНОСТИКА ДЕТЕРМІНАНТ СВОБОДИ/НЕСВОБОДИ ВІД ФРУСТРАЦІЇ У БАНКІВСЬКИХ СЛУЖБОВЦІВ

Остополець І.Ю., канд.психол.н., доцент, ДДПУ, м. Слов'янськ, Україна  
Несторенко Т.П., канд.екон.н., доцент, БДПУ, м.Бердянськ, Україна,  
Остенда А., PhD, професор, ВТШ в Катовіце, Польща

Останні часи в колишніх країнах, які належали до соціалістичного табору, відбувається бурхливий розвиток банківської сфери. Це справедливо як для України, так і для Польщі. Однак, цей процес проходить на несприятливому тлі суспільної свідомості. Загальна напруга і депресія, характерні сучасному українському суспільству, переносяться й у банківську сферу [3].

Робота в банківській сфері характеризується високою стресогенністю [1]. У банківських службовців спостерігаються випадки перевтоми, зниження працездатності через надмірну напруженість і перевантаження. Висока відповідальність, особливі вимоги до злагоженості в роботі підрозділів банків, часті зміни інструкцій, «розмитість» юридичних норм – ці фактори створюють напругу у діяльності будь-якого українського банку і можуть стати причиною виникнення фрустрації у службовців негативно відбиваючись на їх психосоматичному здоров'ї та працездатності.

Нами було проведено емпіричні дослідження по вивченню домінуючих фрустраційних реакцій банківських службовців, їх особистісних і інтелектуальних характеристик та акцентуацій характеру з метою визначення зв'язків між досліджуваними параметрами в контексті встановлення детермінант свободи/несвободи від фрустрації.

В результаті дослідження ми одержали можливість диференціювати індивідуальні особливості людини й особистісні якості на сприятливі звільненню від фрустрації (і в цьому значенні вони є детермінантами свободи особистості, а значить показниками високої стресостійкості) і перешкоджаючі звільненню – переживання, що затягують людину, у той час як необхідно діяти (детермінанти несвободи від фрустрації, низької стресостійкості).

Було встановлено, що на тенденцію виступати детермінантами свободи чи несвободи впливає співвідношення індивідуальних особливостей банківських службовців (у тому числі якостей мислення[5]), і особистісних властивостей (зміст кожної із них, ступінь виразності, потенціал для активізації і взаємопідкріплення процесів усвідомлення, переживання і власне діяльності [4]). При порушенні співвідношення (гармонії), блокування якої-небудь сторони шанси на звільнення від стану фрустрації зменшуються.

В процесі проведення дослідження було виявлено, що в цілому акцентуації характеру заважають процесу прийняття конструктивного рішення, а значить, перешкоджають звільненню від фрустрації. Ті акцентуації, що у своїй основі й у співвідношенні одна з одною та особистісними якостями сприяють прояву негативних емоцій, редукації рефлексії, при зіткненні людини з труднощами

виявилися в прямій залежності з перешкодо-домінантними і захисними типами реакцій – тривожність, збудливість, ригідність, циклотимність.

Деякі акцентуації характеру, сполучені з позитивним емоційним фоном та такими якостями інтелекту як високий рівень абстрактного мислення, флексибельність, особистісні якості, що сприяють конструктивному прийняттю рішення і його реалізації, навпаки, сприяли виходу із фруструючої ситуації: гіпертимність, циклотимність, збудливість, емотивність, екзальтованість. Однак, слід зауважити, що при зустрічі із серйозними життєвими труднощами ці акцентуації навряд чи будуть сприяти ефективному вирішенню проблеми: гіпертими часто не звертають уваги чи нівелюють перешкоди (занадто легковажно до них відносяться); циклотими залежать від фази гіпертимності чи дистимії, у якій вони знаходяться у даний момент; збудливість, емотивність, екзальтованість (особливо при невисокому рівні розвитку абстрактного мислення) підсилюють залежність людини від емоцій.

Таким чином свобода від фрустрації, стресостійкість забезпечує банківським службовцям надійне і безпечне функціонування під час трудової діяльності, і відповідно, чим вище буде цей рівень, тим менш чутливою буде людина до негативних впливів стресових факторів [2]. Стресостійкість є особливою характеристикою, що зумовлюється індивідуальністю людини. Отже, проведене дослідження не вичерпує всіх аспектів дослідження детермінант свободи/несвободи від фрустрації у банківських працівників. Подальша перспектива розробки окресленої теми полягає в необхідності визначення та розробки методів і прийомів психологічного впливу на емоційну сферу банківських працівників.

#### **Література**

1. Барабанщикова В.В. Анализ профессионального стресса банковских служащих / В.В. Барабанщикова, Н.В. Кузьмина // Национальный психологический журнал. – 2010. – №1(3) – С.118-121.
2. Водопьянова Н.Е. Синдром выгорания: диагностика и профилактика / Н.Е. Водопьянова, Е.С. Старченкова. – М. – СПб., 2005. – 120 с.
3. Данилевич Н.С. Особенности мотивации работников банка / Н.С. Данилевич, Н.П. Желтова // Социально-трудовые отношения: теория та практика. – 2013. – № 1(5). – С. 80 – 86.
4. Кокун О.М. Психология профессионального становления современного фахівця: Монографія. – К.: ДП «Інформ.-аналіт. агенція», 2012. – 200 с.
5. Либина А.В. Сопреобладающий интеллект: человек в сложной жизненной ситуации / А.В. Либина. – М. : Эксмо, 2008. – 400 с.

## РУХОВА АКТИВНІСТЬ ЯК СКЛАДОВА ЯКІСНОЇ ПРОФЕСІЙНОЇ ПІДГОТОВКИ ЗДОБУВАЧІВ У ЗАКЛАДАХ ВИЩОЇ ОСВІТИ

(Отравенко О. В., канд. пед. н., доцент)

ДЗ «ЛНУ імені Тараса Шевченка», м. Старобільськ, Україна

Як показує аналіз практики, недосконалість системи освіти та системи охорони здоров'я в Україні, низький рівень усвідомлення студентською молоддю цінностей здоров'я, призвели до створення несприятливих умов для ведення здорового способу життя. Тому необхідно шукати ефективні шляхи комплексного впливу на їх фізичний розвиток та зміцнення здоров'я, спрямовані на створення умов для залучення молоді до рухової активності [2].

За О. Ф. Крижанівською рухова активність – запорука фізичного здоров'я молоді [1]. Утім, О. В. Соколюк оздоровчо-рухову активність розглядає як складову фахової підготовки майбутніх учителів фізичного виховання [3]. Але, на нашу думку, необхідно рухову активність розглядати, з одного боку, як суму рухів, яку людина виконує в процесі життєдіяльності, з іншого – як компонент рухової культури особистості, що виражається у фізичній, естетичній, духовній спрямованості особистості та визначається специфічними проявами у галузі освіти та фізичної культури.

Основна мета дослідження – проаналізувати наукову літературу з проблеми дослідження та сприяти реалізації таких завдань: диференціація здобувачів вищої освіти за рівнем підготовленості в організації освітньо-виховної та фізкультурно-оздоровчої роботи; вдосконалення індивідуальних життєво важливих рухових умінь та навичок здобувачів вищої освіти та поліпшення якості занять фізичного виховання за допомогою новітніх засобів оздоровчої рухової активності, що спрямовані на підвищення інтересу здобувачів до організованої дозвілєво-рекреативної діяльності.

Основне завдання диференційного навчання на заняттях фізичного виховання полягає в тому, щоб забезпечити максимально-продуктивну діяльність кожного здобувача, надати оптимальний руховий режим, мобілізувати його творчі та рухові здібності в умовах ускладнених ситуацій.

Основними складниками рухової активності здобувачів у закладах вищої освіти є: активність на заняттях з фізичного виховання; рухова активність під час навчання та у позааудиторній діяльності; суспільно корисна і трудова діяльність; спонтанна рухова активність у дозвілєвій діяльності.

Підкреслимо, що самостійність у роботі сприяє повнішому розкриттю потенційних можливостей здобувачів вищої освіти, забезпечує формування в них інтересу до вивчення предмета, виробляє вміння активно набувати знання та навички під час професійної підготовки. Оптимальний добір різних видів рухової активності, на нашу думку, може бути одним із основних показників ефективної роботи викладача у ЗВО. Головним в роботі викладача фізичного виховання є диференціація здобувачів вищої освіти за рівнем підготовленості в організації аудиторної та позааудиторної фізкультурно-оздоровчої роботи, де вирішуються

завдання зміцнення та збереження здоров'я, удосконалення життєво важливих рухових умінь та навичок, підвищення ефективності занять, застосування їх у різних за складністю умовах.

У подальшому плануємо розробити систему оздоровчо-рекреативних заходів з диференціацією на різні види спеціальностей.

#### **Література**

1. Крижанівська О. Ф. Рухова активність – запорука фізичного здоров'я молоді / О. Крижанівська, О. Фотуйма // *Роль фізичної культури і спорту у гармонійному розвитку учнівської та студентської молоді : зб. наук. праць у галузі фізичної культури та спорту за матеріалами третьої регіональної наукової конференції.* – Івано-Франківськ: ІФНТУНГ, 2006. – С. 97 – 101.

2. Про Національну стратегію з оздоровчої рухової активності в Україні на період до 2025 року "Рухова активність – здоровий спосіб життя – здорова нація". – Режим доступу: <https://zakon.rada.gov.ua/laws/show/42/2016>.

3. Соколюк О. В. Оздоровчо-рухова активність як складова фахової підготовки майбутніх учителів фізичного виховання / О. В. Соколюк // *Вісник Луганського національного університету імені Тараса Шевченка.* Старобільськ, 7 (312). Ч. 2, 2017. 109 –116.

## ХОРЕОГРАФІЯ ЯК ЗАСІБ РОЗВИТКУ УЯВИ ТА ФАНТАЗІЇ ДІТЕЙ ДОШКІЛЬНОГО ВІКУ

(Павленко Р.В., викладач, Коваленко Л.М., студентка IV курсу БДПУ,  
м. Бердянськ, Україна)

У сучасному модернізованому суспільстві система освіти повинна бути орієнтована на створення умов для розвитку і самореалізації особистості дитини, де одним з найважливіших завдань роботи з дітьми є розвиток її уяви та фантазії, яка значною мірою визначає пізнавальний, емоційний і особистісний розвиток дітей.

Творчий потенціал дитини яскраво виявляється у художньо-естетичній діяльності, зокрема в активному освоєнні нею мистецтва. Займаючись різними його видами, дитина вчиться сприймати художні образи, прагне самостійно відтворювати свої уявлення в звуках, рухах, фарбах і на цій основі фантазує, створює нові образи, комбінуючи їх із відомих елементів. Хореографічне мистецтво займає в реалізації такого підходу одне з чільних місць. Завдяки своїм специфічним функціям воно розвиває емоційно-виразно пластику рухів, пробуджує чуття гармонії, образне сприймання музики, ритму, дарує переживання стану та володіння моторикою власного тіла, забезпечує інтелектуальний та творчий розвиток учнів.

Розвиток фантазії та уяви дітей розглядається в низці праць психологів: Л.С. Виготський, Л.А. Венгер, О.М. Д'яченко, Д.Б. Ельконін, М.В. Ільїн, С.Л. Рубінштейн; філософів: І.І. Данилкін, Я. Голосовкер; хореографів: Т. Медвідь, О. Васильєва, П. Фриз.

В той же час слід зазначити, що не всі аспекти формування і розвитку уяви і фантазії дітей дошкільного віку вивчені достатньо широко. Поза увагою дослідників залишається характеристика педагогічних умов розвитку уяви і фантазії дітей дошкільного віку під час занять хореографією.

**Мета** нашого дослідження полягає у визначенні на основі аналізу психолого-педагогічної літератури педагогічних умов, які сприятимуть розвитку уяви і фантазії дітей під час занять з хореографії.

Дошкільний вік – це період, упродовж якого відбувається величезне збагачення й упорядкування чуттєвого досвіду дитини, опанування специфічно людських форм сприйняття та мислення, бурхливий розвиток уяви, формування паростків довільної уваги та смислової пам'яті.

Зміст хореографічної діяльності дітей дошкільного віку становить: діяльність сприйняття і ознайомлення з особливостями музично-хореографічного мистецтва, зі спеціальною «мовою» музично рухового образу; дитяча художньо-практична діяльність у двох проявах – музично-хореографічного виконавства і виконавської музично-хореографічної творчості. Зміст і структура хореографічної діяльності повинні відповідати віковим особливостям розвитку дошкільників, провідній ігровій діяльності дітей та історичній логіці розвитку хореографічного мистецтва.

Ми вважаємо, що розвиток фантазії та уяви дітей дошкільного віку буде можливим за таких педагогічних умов:

- створення сприятливого середовища;
- використання правильно підбраного музичного матеріалу;
- використання допоміжного реквізиту;
- використання продуктивних видів діяльності;
- використання нетрадиційних форм проведення занять;
- включення в зміст заняття ігрову діяльність.

**Література**

1. Березова Г. О. Хореографічна робота з дошкільнятами. Київ: Музична Україна, 1989. 203 с.
2. Мартиненко О. В. Теорія та методика роботи з дитячим хореографічним колективом: навч. посіб. Бердянськ: Видавець Ткачук О. В., 2015. 232 с.
3. Шевчук А. С. Дитяча хореографія: навч.-метод. посіб. 3-тє вид., зі змін. та доповн. Тернопіль: Мандрівець, 2016. 288 с.

## ЗАСОБИ ФОРМУВАННЯ ІНШОМОВНОЇ КОМПЕТЕНТНОСТІ В АУДІЮВАННІ

(Подворна Л.А., старший викладач)  
ХДУХТ, м. Харків, Україна

Компетентність в аудіюванні (КА) є здатністю слухати автентичні тексти різних жанрів і видів із різним рівнем розуміння змісту в умовах прямого й опосередкованого спілкування. Складниками КА є вміння, навички, знання, а також комунікативні здібності.

Першим складником КА є мовленнєві, навчальні, інтелектуальні, організаційні та компенсаційні вміння.

До мовленнєвих умінь аудіювання відносяться

- вміння виділяти в аудіотексті основну інформацію і прогнозувати його зміст;
- вміння вибирати головні факти, не звертаючи уваги на другорядні;
- вміння вибірково розуміти необхідну інформацію прагматичних текстів в опорі на мовну здогадку, контекст;
- вміння ігнорувати невідомий мовний матеріал, не суттєвий для розуміння тощо.

На формування КА впливає рівень сформованості у студентів інтелектуальних умінь, як-то ймовірного прогнозування, критичного оцінювання почутої інформації, поєднання в процесі слухового сприймання мнемічної та логіко-сміслової діяльності, класифікації й систематизації отриманої інформації тощо. Важливу роль при формуванні КА відіграють також навчальні вміння, зокрема використання електронних засобів навчання, та організаційні вміння, наприклад, самостійного учіння.

Засобами формування КА є аудіопосібники (фонограма) та відеопосібники (відеофонограма), які, нагадаємо, належать до технічних засобів навчання. При використанні фонограми навчальна інформація спрямовується аудитивним каналом, при використанні відеофонограми – зоровим і слуховим каналами.

Загальноновизнаними є ті плюси, які дає використання аудіо- та відео-матеріалів, особливо автентичних, при формуванні КА. Передусім уможлиблюється багаторазове відтворення аудіозапису без зміни якості звучання. Однак фонограма є сенсорно обмеженою, оскільки діапазон надходження інформації обмежується лише звуковим каналом. Це неадекватно відображає характер реального мовленнєвого спілкування, де слухач має зорову опору на видимого співрозмовника, що значно полегшує процес аудіювання.

Крім одночасного надходження інформації двома каналами відеофонограма уможливує одночасне подання мовної та позамовної інформації, а також її високу емоційну забарвленість. У процесі перегляду відео фрагменту студент чує іншомовне мовлення й водночас бачить міміку, жести тощо мовця, а також обставини, за яких здійснюється спілкування. В декодуванні інформації беруть участь зоровий, слуховий, а також мовленнєво моторний

аналізатори. Вираз обличчя персонажу є своє рідною зоровою опорою, яка певною мірою сприяє тому, що студент відтворює у внутрішньому мовленні почуте у відеофрагменті. Це створює умови для декодування і навіть прогнозування інформації.

Засобом формування КА слугує також аудіокнига. Аудіокнига – це текстовий матеріал художнього (чи нехудожнього) твору, представлений у друкованому вигляді (книжці) з ідентичним фонозаписом текстового матеріалу. При використанні аудіокниги читання й аудіювання функціонують одночасно. Оскільки смислове сприймання тексту супроводжується інтенсивним внутрішнім приговорюванням, зростає роль слухового сприймання інформації.

Засобом формування КА на початковому ступені навчання ІМ слугують малюнки (чи ілюстрації) як орієнтири-підказки для подальшого відтворення змісту. Вони сприяють смисловій здогадці, пробуджують інтерес до змісту, допомагають утримувати в пам'яті послідовність викладених в аудіотексті фактів, покращують точність і повноту розуміння, сприяють сегментації мовленнєвого потоку, збільшують «пропускну здатність» слухового аналізатора за рахунок зорового.

Рівень сформованості КА визначається за допомогою різних видів контролю.

#### **Література**

1. Бігич О. Б. Методика формування іншомовної компетенції в аудіюванні у студентів мовних спеціальностей // Методика формування міжкультурної іншомовної комунікативної компетенції : курс лекцій : [навч.-метод. посібник] / [Бігич О. Б., Бориско Н. Ф., Гапонова С. В. та ін.]. – К. : Ленвіт, 2011. – С. 175-187.

2. Бігич О. Б. Навчання аудіювання / О. Б. Бігич // Методика викладання іноземних мов у середніх навчальних закладах у структурно-логічних схемах і таблицях : [навч. посібник] / [С. Ю. Ніколаєва, С. В. Гапонова, Е. Г. Арванітопуло та ін.]. – К. : Ленвіт, 2004. – С. 76-84.



## СУЧАСНІ ТРЕНДИ У ПРАЦЕВЛАШТУВАННІ МАЙБУТНІХ СОЦІАЛЬНИХ ПРАЦІВНИКІВ

(Попова А. С., к. пед. н., ст. викладач  
БДПУ, м. Бердянськ, Україна)

Соціальний працівник – актуальний напрям професійної діяльності та підготовки 21 століття, який з кожним роком отримує нові можливості для реалізації професійного та творчого потенціалу випускників та професійних соціальних працівників у різних сферах суспільного виробництва. Однак, в Україні цей вид професії має багато стереотипів та ярликів, що значно зменшує важливість цієї професії. Тому, важливим є аналіз сучасних можливостей та посад для працевлаштування майбутніх соціальних працівників після завершення навчання у закладах вищої освіти.

Окреслена тематика є малодослідженою у наукових публікаціях, але широко представлена у публіцистичних статтях, що обумовлює її актуальність і важливість для суспільства, прихильників професії, соціальних працівників-практиків та майбутніх здобувачів вищої освіти зі спеціальності 231 «Соціальна робота».

Характеристика сфер та посад для працевлаштування майбутніх соціальних працівників уможлиблює їх представлення та систематизацію за трьома основними напрямками: традиційні, інноваційні та потенційні. До традиційних місць працевлаштування відносяться органи виконавчої влади, державні організації у сферах соціального захисту, соціального обслуговування та освіти, благодійні організації. Серед потенційних посад у вищезазначених організаціях майбутній соціальний працівник може обрати наступні, залежно від професійних вподобань, а саме: фахівець із соціальної роботи, соціальний працівник (категорія на вибір залежно від типу організації), інспектор з охорони дитинства, педагог дитячих притулків та шкіл-інтернатів, педагог соціальний, практичний психолог у закладах освіти, організатор з виховної роботи в загальноосвітньому навчальному закладі, гімназії, професійно-технічному ліцеї, вихователь соціальних гуртожитків.

Інноваційні сфери та посади для працевлаштування обумовлені розвитком інформаційно-комунікаційних технологій, появою нових актуальних форм роботи у галузі соціальної роботи – створення різноманітних краудсорсингових платформ, соціальних підприємств, асоціацій, благодійних організацій, основною метою діяльності яких є розробка та реалізація соціальних програм та проектів для підтримки важливих та корисних суспільних ініціатив, окремих категорій осіб або груп. Цікавим трендовим напрямом професійної діяльності соціальних працівників є формування соціальної корпоративної відповідальності працівників бізнес-структур. Такі сучасні тенденції дали можливість з'явитися посадам, які може обіймати людина, маючи диплом соціального працівника – менеджер соціальної роботи, менеджер по роботі з волонтерами, менеджер проектів та асистент проектів, менеджер з корпоративної соціальної

відповідальності бізнес структур, кейс-менеджер, керівник соціального підприємства, координатор по фандрайзингу, адміністратор молодіжних платформ тощо.

Розвиток інформаційних технологій і зростаючі потреби населення формують нові вимоги до якості соціальних послуг. Тому, окрім інноваційних сфер та посад для працевлаштування з'являються потенційні, тобто ті, які виникнуть у найближчі 5-10 років. До таких трендсеттери у галузі соціальної сфери відносять наступні: спеціаліст по краудсорсингу суспільних проблем, модератор платформи спілкування з державними органами, модератор платформи персональних благодійних програм, спеціаліст по адаптації мігрантів, соціальний працівник по адаптації людей з обмеженими і можливостями через Інтернет, медіатор соціальних конфліктів, фахівець з організації державно-приватних партнерств в соціальній сфері.

Отже, поява нових сфер та посад для працевлаштування соціальних працівників зумовлює врахування при підготовці здобувачів зі спеціальності 231 «Соціальна робота» сучасні тенденції та виходити з позиції потенційної конкурентоспроможності майбутніх соціальних працівників на національному та міжнародному ринках праці. У цьому аспекті доцільно досліджувати тренди у соціальній роботі, включати актуальні інноваційні дисципліни, передбачати можливості для здобуття неформальної освіти, а також формувати готовність до створення та використання нетрадиційних підходів у вирішенні традиційних ситуацій.

## ПРОФЕСІЙНЕ САМОВИЗНАЧЕННЯ ЯК ФАКТОР СУБ'ЄКТИВНОГО БЛАГОПОЛУЧЧЯ ОСОБИСТОСТІ

(Радіонова М.С., завідувач навчальної психолого-консультативної лабораторії)  
БДПУ, м. Бердянськ, Україна

Проблема усвідомленого і ефективного вибору професії в сучасному суспільстві не втрачає своєї актуальності і виступає однією з провідних при комплексному розгляді особливостей розвитку особистості. Це зумовлено потребою людини реалізуватися у професійній діяльності та, завдяки цьому, знайти своє місце в житті. Тому, на сучасному етапі розвитку суспільства кар'єрне зростання та відчуття задоволеності власним життям є важливими факторами суб'єктивного благополуччя особистості.

Дослідженню даного феномену як компоненту якості життя людини присвячено чимало праць вчених (М. Аргайл, І. Аршава, Н. Бредберн, А. Вотерман, Т. Данильченко, Е. Дінер, Е. Дісі, С. Карсканова, Д. Канеман, Е. Кологривова, А. Кларк, С. Любомирські, Е. Носенко, Р. Раян, К. Ріфф, М. Селігман, Л. Сердюк, П. Фесенко, М. Чіксентміхайі, Н. Шварц, Т. Шевеленкова та ін.) які розглядають суб'єктивне благополуччя як соціально-психологічне утворення, що включає емоційні, когнітивні і конативні компоненти й визначає емоційно забарвлене ставлення особистості до власного життя й ступінь задоволеності ним [1].

Разом з тим, сучасне суспільство перебуває в умовах постійного розвитку та трансформації ціннісних орієнтацій виникає потреба детального вивчення детермінант психологічного та суб'єктивного благополуччя особистості.

Враховуючи те, що професійне самовизначення особистості є одним із зовнішніх факторів формування її суб'єктивного благополуччя як емоційного комфорту та задоволеності власним життям, нами було проведено емпіричне дослідження. У дослідженні взяло участь 139 здобувачів першого рівня вищої освіти. За допомогою діагностичного опитувальника «Шкала суб'єктивного благополуччя» в адаптації О.О. Рукавішнікова нами було визначено, що 7% респондентів мають критично низькі показники суб'єктивного благополуччя та переживають емоційний дискомфорт. Для таких осіб є можливим розвиток комплексу неповноцінності, вони не задоволені власним життям (обраною професією, умовами навчання тощо), мають високі показники тривожності та ригідності, мають труднощі при контролі власних емоцій.

Для 56% здобувачів освіти характерне помірне переживання суб'єктивного благополуччя, відсутні яскраво виражені емоції та особистісна спрямованість; 29% мають досить виражені показники суб'єктивного благополуччя, стійкі до стресових ситуацій а вміють знаходити конструктивні рішення. Разом з тим, високий рівень суб'єктивного благополуччя властивий лише для 8% респондентів. Таким чином, можна стверджувати, що більшість здобувачів освіти (63%) не задоволені власним життям, переживають емоційний дискомфорт та перебувають в негативних емоційних станах.

Оскільки навчання в університеті та професійне самовизначення є провідними новоутвореннями юнацького віку, можна припустити, що низькі показники суб'єктивного благополуччя свідчать про незадоволення обраною професією чи закладом освіти. Тому, перспективними напрями подальшого дослідження є більше детальне вивчення взаємозв'язку між професійним становленням та суб'єктивним почуттям особистості, а також розробка ефективних тренінгів особистісного та професійного зростання сучасної молоді.

**Література**

1. Підбуцька Н.В. Суб'єктивне благополуччя у становленні майбутніх фахівців / Н.В. Підбуцька, А.Г. Зуєва // Проблеми та перспективи формування національної гуманітарно-технічної еліти. – Харків. – С. 193-207.

**Формування іншомовної комунікативної компетенції на уроках англійської мови через впровадження освітніх інновацій та smart-технологій**

(Ралько О.В., заступник директора з освітньої діяльності)  
Бердянська гімназія №1 «Надія», м. Бердянськ, Україна

Сучасні вимоги до якісного навчання учнів, поєднані з пріоритетним напрямком особистісно-орієнтованого навчання, потребують створення в загальноосвітньому навчальному закладі умов для поєднання традиційних та інноваційних методів навчання.

Інформаційні освітні мережі, які вже практично перетворилися на глобальні, існуючи декілька років, охоплюючи все більшу кількість вчителів та учнів по всьому світу, створюючи віртуальні спільноти та поступово глобальне навчальне середовище, накопичують і розповсюджують методичні матеріали, надають можливість обмінюватися досвідом, здобувати знання, а також навчаючи дітей спілкуватися, працювати в команді, отримуючи необхідні сьогодні навички цифрової грамотності, використання сучасних освітніх технологій як для навчання, так і в життєвих ситуаціях.

Без розуміння того, що сучасна освіта неможлива без використання сучасних технологій, учитель не зможе дати учню ті знання, які будуть необхідні йому в «дорослому» житті. Використання сучасних технологічних засобів на уроках дає можливість точної реєстрації фактів, зберігання й передачі великого об'єму інформації, групування та статистичної обробки даних, дало мені змогу оптимізувати управління навчанням, підвищити ефективність і об'єктивність навчального процесу при значному заощадженні часу, мотивувати учнів на здобуття знань. Отже, навчання іноземних мов за умов використання ІКТ є ефективним саме завдяки комплексному застосуванню засобів новітніх інноваційних технологій та залежить від здатності застосовувати гуманістичний підхід до навчання.

Процес навчання іноземної мови – не автоматичне вкладання навчального матеріалу в голову учня, він потребує напруженої розумової роботи дитини та її власної активної участі в процесі. Цього можна досягти тільки через активне навчання за допомогою інноваційних освітніх технологій.

Використання освітніх інновацій та Smart-технологій на уроках іноземної мови сприяє розвитку особистості учня та формування в учнів наступних компетенцій: умінь порівнювати переваги та недоліки різних джерел інформації, обирати відповідні технології її пошуку, створювати й використовувати адекватні моделі та процедури вивчення й обробки інформації тощо.

Можна зробити висновок, що планування уроку англійської мови з використанням освітніх інновацій та Smart - технологій (як і традиційного уроку) вимагає чіткого розподілу часу, визначення завдань і мети уроку, видів діяльності, що будуть застосовуватися. Головне у цьому питанні – відчуття міри, аби не перетворити урок на розвагу для учнів. Вони повинні пам'ятати, що метою їх діяльності є опанування англійської мови.

Актуальність проблеми використання освітніх інновацій та Smart - технологій на уроках англійської мови зумовлена підготовкою учнів до повноцінної життєдіяльності в умовах інформаційного суспільства.

Потрібно відзначити можливості, які надає використання сучасних технологій на уроках:

- здійснювати експериментально-дослідницьку діяльність (комп'ютерне моделювання);
- формувати інформаційну культуру, уміння обробляти інформацію;
- розвивати мислення

Важливі переваги використання Smart - технологій для інтенсифікації викладання англійської мови: підвищення ефективності, якості, результативності процесу навчання, завдяки максимальному наближенню учня до культурно-мовного середовища; забезпечення спонукальних стимулів, що зумовлюють активізацію пізнавальної діяльності, поглиблення міжпредметних зв'язків.

#### **Література**

1. Коваленко Ю.А. Використання інформаційних технологій у навчанні іноземних мов. // Іноземні мови. - 1999. - №4. - С. 37-41.
2. Маслоук Ю. А. Проблеми використання інформаційних та комунікаційних технологій у навчальній діяльності / / Інновації в освіті. - 2006. - № 1. - С. 117-123.
3. Мороз І.М. Використання мультимедійних технологій у вивченні іноземної мови// Англійська мова та література.-2013.-№24 с. 14-18.

## ОСОБЛИВОСТІ ПІДГОТОВКИ СПЕЦІАЛЬНИХ ПЕДАГОГІВ ДО СПІВПРАЦІ З БАТЬКАМИ В ІНКЛЮЗИВНОМУ СЕРЕДОВИЩІ

(Самойленко І.О., асистент)  
БДПУ, м. Бердянськ, Україна

**Актуальність дослідження.** Розвиток спеціальної освіти в Україні є складним та багатограним процесом, що зумовлене радикальними змінами у суспільстві. Основним напрямом модернізації освітнього процесу є впровадження інклюзивної освіти. Наразі постає ряд певних проблем, однією з яких виступає професійна підготовка спеціальних педагогічних фахівців до роботи з дітьми з особливими освітніми потребами, їх батьками та іншими спеціалістами закладів освіти. Отже, актуальною є проблема підготовки спеціальних педагогів до співпраці з батьками, які виховують дітей з особливими освітніми потребами, впровадження сучасних форм взаємодії та надання консультативної допомоги.

**Ступінь досліджуваності проблеми.** Проблема підготовки педагогічних фахівців до роботи в інклюзивному середовищі останні десятиріччя є актуальною. Про це свідчать наукові праці В. Бондаря, В. Бочарової, І. Демченко, І. Зверевої, А. Капської, А. Колупаєвої, В. Липи, В. Синьова, С. Харченка, С. Бевзюк, К. Бовкуш, К. Гудзь, Л. Савчук та ін. Останнім часом все більше уваги приділяється дослідженню питання співпраці вчителів-логопедів та вчителів-дефектологів з батьками, які виховують дітей з особливими освітніми потребами (Ю. Рібцун, О. Корнеєва, О.Хартман, Л. Загік, А. Комінко, І. Фірсова, С. Лупінович, І. Марієва та ін.)

**Результати дослідження.** Враховуючи швидкий темп розвитку спеціальної освіти, вимоги до фахівців також потребують глобальних змін та осучаснення. На думку С. Лупінович та Г. Марієвої у корекційно-розвитковому процесі з дітьми з особливими освітніми потребами особлива увага звертається на співпрацю та взаємодію спеціального педагога з батьками, адже родина відіграє важливу роль, якщо не головну [1].

Заклад освіти та родина являються важливими компонентами для процесу соціалізації дитини, подальшого гармонійного розвитку особистості. На думку, Ю.Рібцун, на сьогодні у системі освіти продиктована необхідність якомога тісніше поєднувати родинне й суспільне виховання в умовах інклюзивного навчання. Така співпраця буде мати позитивну динаміку розвитку дитини, а педагогу для цього потрібно вміло оперувати різними методами та сучасними формами взаємодії спеціального фахівця з родиною. Для підвищення рівня знань батьків про розвиток дітей з особливими освітніми потребами, ми пропонуємо наступні форми роботи: проведення лекцій, бесід та батьківських зборів на актуальні теми; використання сучасних методів і засобів дистанційної форми консультування та інформування: Skype, Вебінар (Webinar) - різновид веб-конференції, домашня інтернет-сторінка; проведення ділових ігор на батьківських зборах, на родинних зустрічах, при проведенні «круглих столів»; батьківські конференції; інтернет-квест; тематичні виставки.

**Висновки.** Таким чином, необхідність процесу взаємодії батьків з дітьми, спеціальних педагогів з дітьми та їх батьками, партнерство з іншими фахівцями в інклюзивно-освітньому просторі має на меті досягнення результативності у різних сферах розвитку дитини. Всі вище названі форми роботи з батьками сприяють не тільки об'єднанню у спільний тандем освітній навчальний заклад та родину, а також допомагають батькам у вирішенні питань щодо подальшого навчання дітей та їх включення до соціального середовища.

#### **Література**

1. Лупінович С. М. Співпраця батьків і педагогів у загальноосвітньому закладі з інклюзивною формою навчання / С. М. Лупінович, І. Г. Марієва // Наукові записки Тернопільського національного педагогічного університету імені Володимира Гнатюка. Серія : Педагогіка. - 2013. - № 2. - С. 216-220. - Режим доступу: [http://nbuv.gov.ua/UJRN/NZTNPU\\_ped\\_2013\\_2\\_40](http://nbuv.gov.ua/UJRN/NZTNPU_ped_2013_2_40)



## УПРАВЛІНСЬКИЙ АСПЕКТ ФОРМУВАННЯ КОНКУРЕНТОСПРОМОЖНОГО ВЧИТЕЛЯ

(Сергієнко В.П., директор гімназії)  
Бердянська гімназія № 1 «Надія», м. Бердянськ, Україна

З огляду на докорінні зміни в усіх сферах буття українського суспільства особливої ваги набуває реалізація інноваційних шляхів розвитку освіти. Виконати це завдання здатен тільки той учитель, який і сам є затребуваним і успішним. Тому питання формування конкурентоспроможного вчителя сьогодні на часі. Саме цей процес став темою дослідно-експериментальної роботи Бердянської гімназії №1 «Надія».

Встановлення найбільш ефективних шляхів розв'язання окресленої проблеми стало важливим завданням управлінської системи закладу, що зрештою окреслилося як визначення й реалізація тих методичних засад, що сприятимуть формуванню конкурентоспроможного вчителя в умовах євроінтеграційних освітніх процесів.

Для успішного виконання завдання було створено динамічні та творчі групи, результати роботи яких покладено в основу реорганізації та модернізації науково-методичної системи. Це передбачає перехід із традиційних форм роботи на інноваційні: хмарно зорієнтовані технології та методичні анонси, презентаційні меседжі, семінари-практикуми, віртуальні панорами творчості, захисти педагогічних проєктів, ділові ігри тощо, і саме це дозволяє надати цілісності та стрункості системі формування конкурентоспроможного вчителя гімназії.

Важливим етапом роботи став аналіз стану освітнього простору гімназії, де встановлено, що найбільш вагомими чинниками готовності вчителя до зростання конкурентоспроможності є опанування поняттєвої бази дослідно-експериментальної діяльності; здатність до засвоєння й реалізації основних інноваційних методик навчання; природжена й набута конкурентоспроможність, саногенність; готовність до продуктивної взаємодії; комунікативна й емоційна стабільність, креативність; бажання навчатися все життя; прагнення презентувати набутий досвід тощо.

Важливою складовою формування конкурентоспроможності визнано самоосвітню діяльність педагогів у взаємодії та взаємозв'язку з модернізацією методичної служби гімназії, разом переорієнтовані на вивчення проблемних питань формування конкурентоспроможності.

Головними шляхами формування сучасного конкурентоспроможного вчителя визнано саморозвиток, самовдосконалення, самореалізацію, підвищення професійно-фахового й індивідуально-особистісного рівня; методичну мобільність та оновлений спосіб мислення; системне застосування інновацій в освітньому процесі; вміння адаптуватись у сучасному освітньому просторі; критичне мислення; формування системи цінностей з урахуванням особистих

запитів, норм, ситуації та естетичних уподобань для формування духовно-ціннісних орієнтацій.

Установлено, що в умовах євроорієнтації системи освіти акцент підвищення кваліфікації повинен бути зміщений на профільні кафедри та динамічні творчі групи через інноваційні форми роботи: майстер-класи, педагогічний і мовний клуби, школу психологічних знань, освітні лабораторії тощо.

Набуло особливої ваги застосування з боку адміністрації ефективних методів стимулювання кожного члена колективу, їх творчих ідей та інновацій.

Таким чином, у Бердянській гімназії 1 «Надія» управлінське супроводження процесу професійного зростання педагогів сприяє формування конкурентоспроможного вчителя, який здатен сформувати успішного здорового компетентного соціалізованого випускника гімназії.

#### **Література**

1. Завалевський Ю. І. Теоретико-методичні засади формування вчителя як конкурентоспроможного фахівця : монографія / Ю. І. Завалевський. – Чернівці : Видавничий дім «Букрек», 2014. – 376 с.

## РОЛЬ АКАДЕМІЇ СІНГАПУРСЬКИХ УЧИТЕЛІВ У НЕПЕРЕРВНОМУ РОЗВИТКУ ПЕДАГОГІВ

(Сотська М.В., аспірантка)

(Інститут педагогічної освіти і освіти дорослих імені Івана Зязюна  
НАПН України, м. Київ, Україна)

Важливим напрямом внутрішньої політики Сінгапура є розвиток освіти, зокрема педагогічної, яка розглядається як інвестиції в майбутнє, як живий організм, що еволюціонує в залежності від потреб всього людства, а не окремої країни або окремо взятої людини. Професія вчителя в Сінгапурі є однією з найпрестижніших і популярних, яка підтримується Міністерством освіти через усвідомлення тієї ролі, яку вчителі відіграють у навчанні і вихованні нового покоління, з інноваційним світоглядом, конкурентноспроможного на світовому освітньому ринку праці. Важливим напрямом в педагогічній освіті країни є забезпечення та підтримка вчителів у їхньому професійному і особистісному розвитку.

Сінгапур розробив модель професійного зростання вчителів (TGM), в рамках якої вчитель сприймається як «дорогоцінний камінь». За словами Генерального секретаря Сінгапурського союзу викладачів Майка Тірумана, ця модель стимулює викладачів постійно вчитися, брати на себе відповідальність за професійне зростання і особисте благополуччя.

Однією з спеціалізованих організацій, що підтримує неперервний професійний розвиток вчителів є Академія Сінгапурських Учителів (Academy of Singapore Teachers) [1]. Її метою є орієнтація на професіоналізм вчителя і його професійний розвиток протягом усієї професійної діяльності. Аксіологічними орієнтирами діяльності Академії вважаються: мотивування вчителів на постійне навчання; забезпечення лідерства у професійному розвитку; сприяння професійному росту вчителів з метою забезпечення успішного навчання учнів в школах.

Стратегічну роль у консультуванні і управлінні Академії Сінгапурських Учителів відіграє рада вчителів, одним із важливіших завдань якої є відстоювання етосу педагогічної професії; визначення цінностей і норм професійної діяльності; ціннісних імперативів, які спрямовують професійно-моральні орієнтири суб'єкт-суб'єктних відношень у професійній діяльності; формування професійно-моральної позиції у відношенні до досягнень діяльності колег. Складовими етосу педагогічної професії згідно освітньої політики Академії є: філософія освіти (доктрина) – складає ядро цінностей і принципів педагогічної професії і є підґрунтям професійної діяльності; світогляд вчителя (професійна картина світу) – сприяє інтеграції професійної мотивації з професійними позиціями (ролями), які освоює вчитель у процесі своєї професійної діяльності, що веде до його професійної майстерності; зобов'язання вчителя (професійний обов'язок) – угода про забезпечення якості здійснюваної професійної діяльності; кредо вчителя (покликання) – виявляється у розумінні, прийнятті «неписаних» істин

педагогічної професії, які склалися протягом усього часу її існування, що слугує орієнтиром для вчителя у виконанні його обов'язків, дотриманні обіцянки здійснювати професійну діяльність на найвищому рівні [2].

Отже, Академія Сінгапурських Учителів спрямовує свою освітню політику на підтримку вчителя, який навчається протягом життя;сприяє розвитку його професійної ідентичності; забезпечує формування культури професійної майстерності вчителів, заснованої на дитиноцентризмі.

#### **Література**

1.Ethos of the Teaching Profession – [Электронный ресурс]. – Режим доступа: <http://www.academyofsingaporeteachers.moe.gov.sg/professional-excellence/ethos-of-the-teaching-profession>

2. Дроботенко Ю.Б. Изменение этоса педагогической профессии в современных социокультурных условиях / Ю.Б. Дроботенко // Наука о человеке: гуманитарные исследования. – Омск, 2016. – С. 107-178

## ОСОБЛИВОСТІ ФОРМУВАННЯ КОНСТРУКТИВНИХ УМІНЬ МОЛОДШИХ ШКОЛЯРІВ У КОНТЕКСТІ ІНТЕГРОВАНОГО ПІДХОДУ

(Степанюк Катерина Іванівна, кандидат пед. н., доцент БДПУ, м. Бердянськ, Україна)

Сучасна система національної освіти орієнтована на розвиток особистісних цінностей, розкриття й реалізацію творчого та духовного потенціалу особистості в різних видах діяльності.

Конструктивні вміння учня забезпечують повноцінне сприйняття та оцінювання гармонійного в житті, природі, мистецтві; розуміння й самостійне створення краси в навколишній дійсності, творче ставлення до будь-якої діяльності, що в сучасному суспільстві є необхідним.

Проблему взаємозв'язку дизайнерського мистецтва й трудового навчання в початковій школі досліджували Н. Конишева, К. Павлик, Т. Носаченко та ін. Питаннями впровадження проектно-художньої діяльності в практику роботи початкової школи займались Л. Вержиковська, В. Вільчинський, Л. Маліновська, Б. Неменський, О. Олійник, В. Сирота, В. Тименко, М. Фішер та ін. Проте в науковій літературі незначна увага приділена вивченню проблеми формування конструктивних умінь молодших школярів у процесі проведення інтегрованих уроків.

Інтегрований підхід у освіті сприяє розширенню соціально-пізнавального досвіду учнів, творчому розвитку в аспекті вибраної тематики, формуванню інтересу; розвиває уміння, навички, самостійність дітей.

У чинному підручнику з трудового навчання для 2 класу (авторський колектив В. Тименко, І. Веремійчик) реалізовані ідеї художньої педагогіки та розвивального навчання. Триєдина загальноосвітня мета досягається способом комплексного і різнобічного впливу на учнів засобами мистецтва: художнім словом, кольором, лінією малюнка предметно вираженим образотворенням із різних пластичних матеріалів [1].

Специфічною особливістю освітньої галузі «Технології», що реалізується предметом «Трудове навчання» є гармонійне поєднання утилітарної та естетичної функцій, краси й користі, емоційного й раціонального. Підручник для 2 класу «Трудове навчання» структурований так, щоб до завдань учні мали конструктивно-художній підхід, який забезпечується методом художніх проектів. В. Тименко пропонує систематизувати його за віковими особливостями. А вже другокласникам притаманне конкретно-чуттєве, художньо-образне сприймання довкілля [2].

Так, наприклад, у шкільному курсі *літературного читання* нами виокремлена змістова лінія «Розвиток творчої діяльності учнів на основі прочитаного» як така, що забезпечує формування конструктивно-мовленнєвих умінь. На основі аналізу навчальної програми завдання для молодших школярів поділяються на образотворчі, мовленнєво-творчі, театральні-мистецькі і власні ігри, які стимулюють розвиток конструктивних умінь.

Основою для формування конструктивних умінь у початковій ланці є і освітня галузь «Математика», яка забезпечує формування в молодших школярів конструктивних умінь: доказово міркувати і пояснювати свої дії, виконувати їх за алгоритмом; розвиток відповідних мовленнєвих умінь, пов'язаних з використанням математичних термінів і символів; розвиток логічного мислення; вироблення необхідних графічних умінь; готовність розв'язувати проблеми із застосуванням досвіду математичної діяльності для розв'язування повсякденних задач.

Отже, формування конструктивних умінь відбувається в системі навчальних предметів початкової школи. Однак, визначаємо, що основне навантаження в розв'язанні питання формування конструктивних умінь молодших школярів здійснюється на уроках трудового навчання, зміст яких можна використовувати для здійснення міжпредметних зв'язків навчальних предметів початкової школи, що забезпечують мовленнєву, художню та технічну творчість учнів з урахуванням взаємозв'язку всіх компонентів діяльності.

#### **Література**

1. Крамаренко А., Донських К. Методика трудового навчання та художньої праці: навч. посіб. 3-є вид., перероб. і допов. Донецьк: ЛАНДОН-XXI, 2011. 302 с.
2. Тищенко В. П., Веремійчик І. М. Трудове навчання: підруч. для 2-го кл. загальноосвіт. навч. закл. Київ: Генеза, 2013. 160 с.

**МІЖНАРОДНЕ ПАРТНЕРСТВО - НЕВІД'ЄМНА СКЛАДОВА СУЧАСНОГО  
ОСВІТНЬОГО ПРОЦЕСУ**

(Сукманюк І. П., студентка факультету міжнародних відносин,  
Олійник М. П., доктор історичних наук, професор кафедри міжнародних  
відносин і туризму) Хмельницький національний університет, м. Хмельницький,  
Україна

«Україна – це Європа. Україна – це Європа!» - під таким гаслом вийшла молодь в листопаді 2013 року на Майдан Незалежності вимагати підписання асоціації України з ЄС. Насилля влади проти мітингувальників спровокувало «Марш мільйонів» 1 грудня, який переріс у Революцію Гідності. Герої Небесної Сотні, зокрема мій учитель Сергій Михайлович Бондарчук, своїм життям засвідчили прагнення української нації до повернення додому – до Європи.

Україна чітко визначила свій орієнтир на входження до Європейського співтовариства, впровадження європейських норм і стандартів в життя, поширення власних культурних і науково-технічних здобутків у ЄС. Активним провідником євроінтеграційних зусиль виступає молодь, яка відчуває на собі найбільшу відповідальність за наше спільне майбутнє. У житті все починається з малого, і відчуття себе європейцем теж. До прикладу, міжнародне партнерство та співпраця з міжнародними урядовими та неурядовими організаціями, участь у спільних проектах і програмах, написання грантів – все це є невід'ємною складовою, одним з пріоритетних напрямків у роботі Старокостянтинівського навчально-виховного комплексу «Спеціалізована школа І ступеня, гімназія» Старокостянтинівської міської ради Хмельницької області імені Героя України Сергія Михайловича Бондарчука. За останні роки плідною була співпраця з Корпусом миру в Україні. Кілька років навчали гімназистів англійської мови Меліса Бенглі та Кевін Стівенс, Саймон Мессерлі. Цікавою була співпраця з студентською міжнародною організацією ISEC. Незабутніми стали поїздка делегації на Мальту, де відбулася Міжнародна конференція проекту "Навчаймося разом", церемонія нагородження переможців конкурсу Britain is GREAT у Резиденції Посла Великої Британії в Україні, участь у 10 проектах навчальної програми Європейської Комісії eTwinning, конференція у м. Брюссель.

Ще одним прикладом міжнародного співробітництва є діяльність Хмельницького національного університету, спрямована на інтеграцію закладу до європейського та світового освітнього простору. Це реалізація міжнародних проектів, серед яких наймасштабнішими є проекти ТЕМПУС та Еразмус+. Партнерами університету є вищі навчальні заклади, наукові установи, організації та фонди з Німеччини, Польщі, Словаччини, Литви, Австрії, Росії, Білорусі, Нідерландів, США, Бельгії, Франції та інших країн. Так, українська молодь – за європейський вектор розвитку інтеграції держави. Бо наш народ з його культурною спадщиною, гуманістичною ментальністю достойний зайняти в Європі гідне місце. Ми живемо в унісон з Європою, мислимо по-європейськи, у нас спільні ідеали. Сьогодні весь світ дивиться на нашу країну, сподіваючись, що

**Наука III тисячоліття:  
пошуки, проблеми, перспективи розвитку**

---

високі стандарти духу реалізуються в конкретні справи, які піднімуть вагу та значення її у світі. «Україна – це Європа. Україна – це Європа!» - луною котилося над багатотисячним грудневим Майданом. Відлуння цього заклику чути і нині. Бо Україна є європейською державою, а Європа – наш спільний дім. Україна була, є і буде частиною Європи. З проголошенням незалежності та останніми демократичними перетвореннями в Україні ми відкрили собі шлях до європейської родини.

**Література:**

1. Україна на шляху до Європи. Упорядники В.Шкляр, А.Юричко. - К., 2006.
2. Яковюк І., Трагнюк Л., Меделєєв В. Азбука європейської інтеграції. Харків: «Апекс+», 2006. – 168 с.



### З ДОСВІДУ ПРОВЕДЕННЯ ЕКОЛОГІЧНИХ СТЕЖОК ПІД ЧАС ПРОХОДЖЕННЯ СТУДЕНТАМИ ПЕДАГОГІЧНОЇ ПРАКТИКИ

(Сяська І.О., канд. пед.н., доцент, Бабич А.С., студентка)  
РДГУ, м. Рівне, Україна

Значну навчально-виховну роль у професійній підготовці майбутнього вчителя біології відіграє формування вміння організувати та проводити разом з школярами навчальні екологічні стежки. Практичну реалізацію цього завдання найдоцільніше здійснювати під час проходження студентами виробничої практики у загальноосвітньому навчальному закладі, коли є безпосередня можливість врахувати специфіку самої школи, учнівського контингенту та місцеві природні й екологічні умови.

Екологічні стежки – це спеціально облаштовані прогулянково-пізнавальні маршрути, які створюються з метою [екологічної освіти](#) й виховання учнівської молоді та місцевого населення через встановлені за маршрутом інформаційні стенди. Зазвичай такі стежки прокладають по зонах організованого [туризму](#) або на природоохоронних територіях [1, с. 384].

Таким чином, навчально-екологічна стежка є однією з активних форм природоохоронної діяльності у рекреаційних зонах. Основне призначення навчальних стежок полягає у поєднанні кількох освітньо-виховних цілей. Така стежина дає можливість формувати екологічно доцільні норми поведінки учнів у природному середовищі, проводити біологічні дослідження і експерименти з метою кращого засвоєння навчального матеріалу і мотивувати до природоохоронної діяльності. Крім того навчально-екологічна стежка також допомагає розвивати організаторські здібності учнів, вміння працювати в колективі, приймати обґрунтовані рішення. Поєднання різних форм та методів навчання дає можливість її використовувати як в шкільному програмному компоненті, так і для позашкільної роботи з учнями, застосовуючи інтерактивні методи навчання. Завдання вчителя – навчити учнів бачити, помічати красу рідного краю та розуміти вплив людської діяльності на навколишнє середовище. Зрештою головне завдання екологічної стежки – сприяти вихованню екологічної культури учнів як загальної культури взаємовідносин між людьми та ставлення до природи.

Для прикладу пропонуємо вашій увазі складання екологічної стежки та планування еколого-біологічних досліджень деяких природних ландшафтів за складеним маршрутом: „Школа с. Корнин – Левкові джерела – Корнинський заказник”. Село Корнин і його околиці знаходяться на південному сході Рівненського району. Територія розміщена на Волино-Подільській височині. Екологічна стежка, прокладена юними біологами школи, розпочинається із території школи, проходить через південно-східну частину села до Левкових джерел, далі – через поле, ліс до долини ефемероїдів Корнинського заказника.

Мета дослідження – звернути увагу на рослинні об’єкти, звичні для даної території, ознайомитися з місцевими ефемероїдами, виявити рослини ендеміки та

релікти, занесені до Червоної книги України, встановити факти негативного впливу антропогенної діяльності на природне середовище.

Завдання екологічної стежки: детально ознайомитись з природою рідного краю, різноманітністю рослинного і тваринного світу, звернути увагу на ефемероїди та визначити густоту стояння підсніжників на 1 м<sup>2</sup> й висоту рослин в різних частинах заказника; дослідити збереження Левкових джерел та стан води в них; звернути увагу на негативні зміни в природі, які відбуваються внаслідок посиленої господарської діяльності та з низки інших причин.

Результати реалізації завдань екологічної стежки оформити у вигляді інформаційних матеріалів, встановлених стендів з метою подальшого проведення екскурсій та екоуроків за новоствореним маршрутом та природоохоронної просвіти місцевого населення.

#### **Література**

1. Дедю И.И. Экологический энциклопедический словарь / И.И. Дедю. – Кишинев: Гл. ред. Молд. сов. энцикл., 1990. – 406 с.

## МЕТОДИКА ФОРМУВАННЯ ПРИРОДНИЧИХ ПОНЯТЬ У МОЛОДШИХ ШКОЛЯРІВ

Ткаченко Т.В., магістрантка спеціальності «Початкова освіта» Ніжинського державного університету імені Миколи Гоголя

Гордієнко Т.В., кандидат педагогічних наук, доцент кафедри педагогіки, початкової освіти та освітнього менеджменту Ніжинського державного університету імені Миколи Гоголя

Ефективне засвоєння понять потребує організації такої пізнавальної діяльності, яка б ґрунтувалася на узагальненні фактів та застосуванні понять. Особливе значення має діяльність щодо застосування понять, бо поняття вважається сформованим тоді, коли учень може правильно його використати.

Проблема формування понять на уроці природознавства в учнів початкової школи останнім часом привертає увагу багатьох дослідників. Це пояснюється потребою мати міцне підґрунтя для реалізації завдань природничої освіти у старшій школі. Рівень сформованості таких понять в молодших школярів є критерієм їх розвитку в процесі навчання і головним показником при оцінюванні роботи вчителя. Тому одним із головних завдань вчителя початкових класів є систематична робота по оволодінню учнями природничими поняттями, які визначені шкільною програмою. [3]

У 60-ті роки ХХ ст. група науковців під керівництвом М.М. Верзіліна розробила *теорію формування та розвитку понять*. Розглянемо її основні положення.

*Перше положення.* Навчальний предмет «Природознавство» має представляти собою систему природничих знань, котрі формуються у відповідній послідовності і взаємозв'язку.

*Друге положення.* Сукупність понять визначається рядом наук, які є близькими до шкільного предмета (біологія, хімія астрономія, геологія, екологія тощо).

*Третє положення.* Природничі поняття слід формувати від простих до складних, від спеціальних до загальних, від загальних до світоглядних.

*Четверте положення.* Розвиток понять передбачає формування певних умінь та навичок школярів. Вони окреслені шкільною програмою з Природознавства. Це насамперед практичні вміння.

*П'яте положення.* В процесі формування кожне поняття виникає, розвивається та ускладнюється. Процес формування понять порівнюється з перевернутим конусом, де можна відмічати рівень розвитку кожного поняття.

*Шосте положення.* Процес формування понять є поетапним.

*Сьоме положення.* Поняття повинно бути сформованим таким чином, щоб учень зміг його вільно використовувати. Над цим повинен працювати кожен вчитель, плануючи свою роботу. Отже, він сам повинен глибоко усвідомити кожне поняття.

## Наука III тисячоліття: пошуки, проблеми, перспективи розвитку

---

Формування природничих понять відбувається протягом вивчення природознавства в початковій школі та продовжується в старших класах. Слід зазначити, що на шляху до засвоєння поняття проходить *три етапи*: *підготовчий* – спостереження фактів, об'єднання їх в групу, виділення загальних ознак; *основний* етап – побудова визначення нового поняття; етап *наступного поглиблення, збагачення* - нагромадження великої кількості відмінних ознак, що призводить до повнішого означення поняття.

### Література

1. Підготовка майбутніх учителів до здійснення природознавчої освіти у початковій школі: Теоретико-методичні засади / О.А. Біда. – К.: Наук. світ, 2002. – 322 с.
2. Савченко О.Я. Дидактика початкової школи. – К.: Генеза, 1999. – 366 с.

## ВИКОРИСТАННЯ ПЛЕЙБЕК-ТЕАТРУ У ФОРМУВАННІ ЛІДЕРСЬКИХ ЯКОСТЕЙ МОЛОДІ В СИСТЕМІ ПОЗАШКІЛЬНОЇ ОСВІТИ

(Тургенева А.О., канд. пед. н., доцент; Шалупня Є.О., студент)  
Бердянський державний педагогічний університет, м. Бердянськ, Україна

Сучасне українське суспільство висуває кардинально нові вимоги до особистості, потребує розвитку її духовного, культурного та лідерського потенціалу. У цей час зростає попит на обдаровану особистість, яка вміє нестандартно мислити, наділена сильною волею, високим рівнем працездатності, особистісними вміннями та навичками, пов'язаними з ефективною комунікацією, організацією власної справи, створенням команди і вмінням працювати в ній. Саме тому проблема лідерства, особливо молодіжного, набуває великого значення. Це регламентовано та визначено в основних нормативних документах загальнодержавного рівня, а саме: Законах України "Про освіту", "Про позашкільну освіту", Державній національній програмі "Освіта" (Україна XXI століття), Стратегії розвитку державної молодіжної політики на період до 2020 року, Державній цільовій соціальній програмі "Молодь України" на 2016-2020 роки, Національній стратегії розвитку освіти в Україні на період до 2021 року та ін.

Практика соціально-педагогічної роботи з молоддю в контексті формування лідерських якостей, які необхідні для успішної самореалізації, потребує створення розвивального і стимулювального середовища на основі використання інтерактивних форм роботи (тренінги, форум-театри, плейбек-театри). Вважаємо за доцільне зупинитися на такій формі роботи, як плейбек-театр.

Плейбек-театр ("театр відтворення") – оригінальна форма імпровізації, в якій глядачі розповідають про реальні події, історії власного життя, а потім спостерігають за тим, як саме та в якій формі їх розповіді втілюються у сценічну дію. Плейбек-театр є інтерактивним театром, в якому актори не завжди є професіоналами, він займає місце між суспільством (соціумом), психологією та мистецтвом. Головна його цінність – це реальні історії, а також ті ситуації, якими наповнене повсякденне життя людей та суспільства загалом. З моменту свого зародження, а саме з 1975 року, плейбек-театр став дуже популярним у всьому світі. Основоположниками плейбек-театру є Дж. Фокс и Д. Салас [2]. Саме вони створили першу експериментальну групу. В Україні плейбек-театр з'явився у 2001 році. Ця форма роботи може використовуватись у вирішенні соціально-педагогічних задач, про що свідчить практика плейбек-театру "Отражение", який приймав участь в соціальному проекті з профілактики негативних явищ серед неповнолітніх під егідою Київської міської служби у справах дітей.

Дійство плейбек-театру зазвичай називають "[перформансом](#)", оскільки в ньому робиться акцент не на результаті, а на процесі творчості, з чого випливає безпосередня цінність мистецьких дій учасників у режимі реального часу: і розповіді глядачів, і гра акторів, музикантів, інших творців, і реакції ведучого та

всіх присутніх є великою мірою непередбачуваними, спонтанними [1]. Саме спонтанність дає молоді можливість діяти в нових умовах життя, вона є каталізатором та рушійною силою креативності, а креативність – запорука успіху та лідерства в певній галузі.

Плейбек-театр має певну структуру та включає три фази: розігрів (ігри та вправи на зняття емоційної напруги, налаштування на групову роботу); дія (історія та її програвання) – протагоніст (розповідач), тобто бажаний із глядацької зали розповідає історію, після чого із присутніх обираються актори, які будуть “відтворювати” розповідь; завершення – відбувається “Калейдоскоп” (всі присутні, які були в ролі акторів, по черзі вимовляють по одній репліці із всіх історій, яка їх найбільше вразила).

Історії мають дуже велике значення, коли люди слухають чужі розповіді, відбувається збагачення новим життєвим досвідом, а коли розповідають та вимовляють власні – відбувається інтеграція смислу для себе самих.

Таким чином, плейбек-театр дозволяє максимально використовувати можливості кожного учасника, розвинути творчий потенціал, етику взаємодії, формувати лідерські якості молоді.

#### **Література**

1. Савінов В. В. Плейбек-театр як засіб арт-терапії : коли плинність завмирає / Савінов Володимир // Простір арт-терапії : творча інтеграція та трансформація в епоху плинного модерну : матер. XV міжнар. міждисциплін. наук.-практ. конф. (м. Львів, 16–18 лютого 2018 р.) / за наук. ред. А. П. Чуприкова, Л. А. Найдьонової, О. Л. Вознесенської, О. М. Скар. – Львів : ЛНУ ім. І. Франка, 2018. – 196 с. – С. 94–99.
2. Фокс Дж. Плейбек-театр – психотерапія чи це? / Дж. Фокс // Психодрама и современная психотерапия. – К., 2012. – №1–2. – 160 с. – С. 6–21.

## ГОТОВНІСТЬ МАЙБУТНЬОГО ВЧИТЕЛЯ ДО НАВЧАННЯ МОЛОДШИХ ШКОЛЯРІВ В УМОВАХ ІНТЕГРОВАНОГО ОСВІТНЬОГО ПРОСТОРУ

(Чепижко В.В., студентка 5 курсу факультету психолого-педагогічної освіти та мистецтв, БДПУ)  
БДПУ, м. Бердянськ, Україна

Оновлення освітнього простору супроводжується реальними змінами системи освіти. Суттєві зміни спіткали початкову школу. Цьому сприяло впровадження Концепції Нової української школи, що спрямовує діяльність вчителя на здійснення в освітньому процесі інтеграції різних освітніх галузей. Тому, актуальною стає проблема підготовки майбутнього вчителя до проведення інтегрованих уроків у сучасній початковій школі.

Психолого-педагогічні основи виховання особистості молодшого школяра в умовах інтегрованого підходу до навчання розглядала М. Іванчук. Підготовку вчителя до реалізації міжпредметних зв'язків у початковій школі розглядала І. Шевчук.

У процесі реалізації Типової освітньої програми або Освітніх програм рекомендується використовувати внутрішньопредметні і міжпредметні зв'язки, які сприяють цілісності результатів початкової освіти та переносу умінь у нові ситуації [2].

Та все ж головне у здійсненні міжпредметних зв'язків залежить від особистості вчителя, його знань, ерудиції, педагогічної майстерності, глибини розуміння діалектики розвитку основ науки, зв'язків між ними і з практикою, від умінь віднайти у кожній навчальній дисципліні провідні ідеї, знання, вміння та навички і зробити їх надбанням своїх вихованців [3, с.7].

Таким чином, підготовка майбутнього вчителя до інтегрованого освітнього простору має здійснюватися у таких напрямках:

- навчання студентів умінь реалізувати міжпредметні зв'язки на уроках (у процесі вивчення дидактики та методик викладання окремих дисциплін);
- ознайомлення з особливостями проведення інтегрованих уроків;
- упровадження спецкурсів з підготовки до викладання окремого інтегрованого курсу для початкової школи.

Вченими були визначені основні психолого-педагогічні умови, що забезпечують готовність майбутнього вчителя до інтегрованого навчання:

- комплексне вивчення дисциплін психолого-педагогічного та методичного характеру;
- проведення інтегрованих лекцій і спецкурсів з метою вироблення розуміння міжпредметних зв'язків між поняттями;
- вивчення різних форм і методів формування наукових уявлень і понять у процесі інтегрованого навчання, а також можливостей інформаційних технологій у цьому процесі [1, с. 148].

Таким чином, інтеграція знань вимагає зміну традиційної систематизації змісту освіти на гнучкі осередки інтегрованих знань. Тому сучасна система освіти має враховувати всі вимоги до особистості вчителя та готувати вчителя з високим рівнем професійної компетентності, спроможного до інтегрованого викладання навчальних дисциплін.

#### **Література**

1. Большакова І. О. Підготовка вчителя початкової школи до інтегрованого навчання молодших школярів в Україні (кін. XX – поч. XXI ст.). *Наукові записки НДУ ім. М. Гоголя. Психолого-педагогічні науки*. 2012. №3. С. 147-149.
2. Типова освітня програма для 1-2 класів Нової української школи розроблена під керівництвом О. С. Савченко. URL: <http://nus.org.ua/news/opublikuvaly-typovi-osvitni-programy-dlya-1-2-klasiv-nush-dokumenty>.
3. Філон І. Образотворче мистецтво в системі міжпредметних зв'язків. *Початкова освіта*. 2008. №11. С. 6-7.



## ПІДГОТОВКА ВЧИТЕЛІВ ДО РОБОТИ В ІНКЛЮЗИВНОМУ НАВЧАЛЬНОМУ СЕРЕДОВИЩІ

Шапочка К.А., доктор філософії в галузі освіти, доцент кафедри педагогіки та інклюзивної освіти  
МНУ імені В.О. Сухомлинського, м. Миколаїв, Україна

Впровадження інклюзії в шкільну практику передбачає багатоаспектні зміни. Для багатьох вихователів, асистентів, вчителів цей процес є складним і потребує багато часу для навчання та застосування отриманих теоретичних знань на практиці. Але саме відкриття нових можливостей для дітей і педагогів, здатність задовольнити освітні потреби всіх учнів і є Нова українська школа.

Аналіз наукової літератури засвідчив, що питанню навчання дітей з особливими освітніми потребами в інклюзивному середовищі присвячено праці багатьох вітчизняних та зарубіжних вчених. Так, теоретико-методологічний аспект інклюзивної освіти було розроблено В. Засенко, А. Колупаєва, Л. Савчук, О. Таранченко, Д. Лупарт, Д. Харві та ін.; концептуальні засади та організаційно-педагогічні аспекти інклюзивної освіти розглядали Л. Будяк, Е. Данілавічюте, І. Дмитрієва, Т. Сак, Н. Софій, О. Федоренко та ін.; викладання в інклюзивному навчальному закладі – Е. Данілавічюте, Ю. Найда, Л. Савчук, Т. Сак та ін.; підготовку педагогів до роботи в умовах інклюзивного освітнього середовища вивчали Т. Зубарева, І. Луценко, О. Мартинчук, І. Россіхіна, І. Хафізулліна та ін.

Однією з умов впровадження інклюзії у шкільну практику є спеціальна підготовка вчителів. Теза «вчителі – агенти змін» не викликає заперечень. Сьогодні без впровадження нових освітніх технологій, сучасних методик диференційованого й особистісно орієнтованого викладання (відповідно до індивідуальних освітніх потреб учня), розробки навчально-методичного забезпечення, вивчення нових способів організації навчально-виховного процесу – впровадження змін не можливе. Вчителі мають прийняти новий освітній закон, а саме розвиватися і діяти в умовах нової української традиції. Тому важливим є питання підвищення рівня фахової компетентності, отримання спеціальних знань, навичок і вмінь роботи в умовах інклюзивної школи.

Аналізуючи теоретичні джерела стосовно питання підготовки вчителів до роботи у Новій українській школі, вважаємо необхідним звернути увагу на інклюзивні тенденції розвитку освіти у країнах пострадянського простору, оскільки історично та соціокультурно ці країни близькі до України, а схвалення Саламанської декларації сприяє інклюзії. Так, у монографії А. Колупаєвої «Інклюзивна освіта: реалії та перспективи» визначено тенденції й розкрито проблеми становлення інклюзивної освіти в розвинених країнах світу та країнах пострадянського простору [1].

Інклюзивне навчання здійснюється, в першу чергу, в тих масових закладах, поблизу яких відсутні спеціальні навчальні заклади або немає достатньої кількості дітей для створення корекційних класів [1], а організовані курси підвищення

кваліфікації допомагають вирішити питання кадрової підготовки, зокрема підвищення освітнього рівня педагогів.

Підготовка вчителів до роботи в інклюзивній школі в Україні вимагає зміну навчальних і робочих програм; підвищення кваліфікації та отримання нових знань, завдяки участі у тренінгах та заходах, до проведення яких необхідно залучати фахівців спеціальних навчальних закладів, інклюзивних шкіл, науковців та інших спеціалістів. Вчителі повинні стати частиною команди, оскільки тільки спільна робота команди фахівців дасть можливість подолати перешкоди та отримати позитивний результат. Ефективне інклюзивне навчання можливе лише за умови підготовки та перепідготовки педагогічних кадрів.

#### **Література**

1. Колупаєва А.А. Інклюзивна освіта: реалії та перспективи: Монографія. – /А.А.Колупаєва // К.: «Самміт-Книга», 2009. – 272 с.: іл. – (Серія «Інклюзивна освіта»)
2. Режим доступу: <https://zakon5.rada.gov.ua/laws/show/2145-19>
3. Шапочка К.А. Підготовка вчителів іноземних мов до роботи в новій українській інклюзивній школі // Освіта осіб з особливими потребами: шляхи розбудови: зб. наук. праць / за ред. В.В. Засенка, А.А. Колупаєвої. – К.: ТОВ «Наша друкарня», 2017. – Вип. 13. – С.272-278.

## ФОРМУВАННЯ ГОТОВНОСТІ МАЙБУТНІХ ФАХІВЦІВ ФІЗИЧНОЇ КУЛЬТУРИ І СПОРТУ ДО ОРГАНІЗАЦІЇ ПОЗААУДИТОРНОЇ ДІЯЛЬНОСТІ З ФІТНЕСУ

(Шинкарьова О.Д., викладач кафедри олімпійського і професійного спорту) ДЗ  
«ЛНУ імені Тараса Шевченка», м. Старобільськ, Україна

Сьогодні беззаперечно зростає значущість наук про освіту. Разом з тим, поява сучасних фізкультурно-оздоровчих технологій вимагає від майбутніх фахівців фізичної культури і спорту оволодіння теоретичними знаннями, практичними вміннями й навичками щодо організації та проведення не тільки навчальних, але й позааудиторних занять з різних напрямків фітнесу.

Аналіз ролі сучасних фітнес-технологій у підвищенні ефективності фізичного вдосконалення здобувачів вищої освіти (Н. М. Винник, 2016; Т. Ю. Круцевич, 2008; О. В. Отравенко, 2016; П. А. Слобожанінов, 2017; О. М. Худолій, 2010; ) дозволив звернути увагу на стан здоров'я і фізичної підготовленості студентів, впровадження в освітній процес закладів вищої освіти сучасних методик і технологій [3, с. 6].

Проблему становить той факт, що методи навчання у ЗВО іноді є застарілими, не підвищують мотивацію до позааудиторних занять з фітнесу. Реалізація сучасних фізкультурно-оздоровчих технологій в освітньому процесі сприяє формуванню професійних компетенцій, що необхідні у підготовці майбутніх фахівців фізичної культури і спорту [1, с. 78].

На практичних заняттях з фітнесу зі студентами навчально-наукового інституту фізичного виховання і спорту ДЗ «ЛНУ імені Тараса Шевченка» викладачі використовують системний, гендерний та диференційний підходи до розподілу навантаження та фізичної підготовленості студентів; застосовують різноманітні засоби рухової активності, що дозволяють відобразити соціальні (здоровий спосіб життя), біологічні (рухова активність, фізичний стан і фізична підготовленість), психологічні (мотиви, інтереси) та інші характеристики застосування засобів фізичної культури і спорту із оздоровчою спрямованістю.

Для підвищення ефективності фізичного виховання фахівцям необхідно позбутися педагогічних стереотипів і перейти від авторитарних до гуманізованих методик фізичного виховання, а педагогічний процес спрямувати на формування здорового стилю життя [2, с. 93].

У процесі навчання необхідно стимулювати спонукання, вибірковість і активність здобувачів як суб'єктів діяльності. Для цього на позааудиторних заняттях з фітнесу важливо моделювати професійні ситуації, включаючи студентів у виконання творчих завдань, пов'язаних із здійсненням дозвілєво-рекреаційної діяльності.

Таким чином, ми розглядаємо позааудиторну діяльність з фітнесу як важливу складову формування особистісної культури майбутнього фахівця, як складовий компонент професійної підготовки, який виражається в системі цінностей, знань, потреб, умінь і навичок щодо формування, збереження та

зміцнення фізичного, психічного, духовного та соціального аспектів здоров'я. У подальшому планується визначати критерії, показники та рівні сформованості готовності майбутніх фахівців фізичної культури і спорту до організації позааудиторної діяльності з фітнесу в закладах вищої освіти.

#### **Література**

1. Винник Н. М. Використання інтерактивних технологій при формуванні готовності учителів фізичного виховання до спортивно-оздоровчої діяльності у середніх навчальних закладах. Науковий вісник Ужгородського ун-ту – Ужгород: УНУ, 2016. – Вип. 1 (38). С. 76-80.

2. Довгань Н. Ю. Організаційні засади активізації фізичної культури студентської молоді у процесі позааудиторної спортивно-масової роботи. Науковий часопис Нац. пед. ун-ту ім. М. П. Драгоманова. Серія № 15. зб. наук. праць, Київ, 2015. С. 91–95.

3. Отравенко Олена, Отравенко Ольга. Фітнес з методикою викладання: навч.-метод. посібник – Старобільськ: Вид-во ДЗ «ЛНУ імені Тараса Шевченка». 2017. – 152 с.

## ПСИХОЛОГІЧНА КУЛЬТУРА, ЯК ВАЖЛИВА СКЛАДОВА РОЗВИТКУ УПРАВЛІННЯ.

Юркевич Г.Й., канд. психол. н., доцент Чортківського навчально-наукового інституту підприємництва і бізнесу ТНЕУ, м. Чортків, Україна.

Професіоналізм діяльності відображає високу професійну кваліфікацію та компетентність, різноманітність ефективних професійних навичок і умінь, володіння сучасними алгоритмами і способами вирішення різноманітних завдань, що дозволяє здійснювати діяльність з високою і стабільною продуктивністю.

Професіоналізм управління – це ціннісне відношення індивіда до управлінської діяльності, мотиваційна готовність здійснювати даний вид діяльності в умовах соціуму. Таким чином, професійне становлення особистості керівника, динаміка її психічних процесів, властивостей та якостей, розвиток професійних відносин і виконання професійних ролей невід’ємні від суспільних умов, обставин і подій. Але суспільна обумовленість передбачає індивідуалізований характер і спосіб участі особистості в управлінні, актуалізує суб’єктність статусу керівника у ході здійснення ним управлінських функцій. Мовиться про зустрічну активність індивіда (групи), міра якої визначається як місцем особистості (групи) в тому чи іншому середовищі, так і її типологічною своєрідністю, яка дозволяє прослідкувати, чому активність одних керівників спрямована на успішну реалізацію намічених цілей, на бажання осмислити, усвідомити й спланувати подальшу роботу, а в інших – ступінь готовності сприймати реальну дійсність нульовий. [2]

Цілком очевидним у наш час є висновок про те, що сучасне управління послідовно розгортається у бік психологізації, а пошук шляхів активізації людського чиннику всередині організації та врахування психологічних і соціально-психологічних особливостей персоналу є однією з важливих умов підвищення ефективності управлінської діяльності.

Передумови для побудови такої наукової концепції містяться у з’ясуванні психологічних чинників ефективності управлінської діяльності, серед яких важливе місце займає психологічна культура управління.

У сучасних дослідженнях психологічна культура представлена як: – частина культури, що сприяє адекватній взаємодії з навколишнім світом (К.А. Абульханова-Славська, А.Г. Асмолов, І.А. Зімня, І.В. Дубровіна, О.І. Мотков); – самостійний психологічний феномен, що дозволяє людині будувати стосунки зі світом в широкому сенсі слова, самим собою та іншими (Л.С. Колмогорова, Н.Ю. Певзнер, В.В. Семікін); – особистісне утворення, що піддається постійним змінам ззовні, відображає індивідуальність його носія (М.М. Бахті)

Психологічна культура – це складова базової культури особистості як системної характеристики людини, яка дозволяє їй ефективно самовизначитися і самореалізуватися в житті, а також сприяє успішній соціальній адаптації і саморозвитку. Цей комплекс розвинутих спеціальних потреб, здібностей і вмінь

людини проявляється в самоорганізації і саморегуляції будь-якої життєдіяльності особистості, різноманітних видах її базових прагнень і тенденцій, в ставленні до себе, до світу в цілому.[1]

Все сказане в повній мірі стосується і особистості керівника. Він, відповідно до свого інтелектуального потенціалу, природних задатків і таланту, соціального статусу повинен розкрити себе, реалізувати і стати професіоналом своєї справи. Система професійного навчання і має бути спрямована на усвідомлення керівником своєї соціальної ролі, професійної кар'єри, становлення професійного "Я".

Професійний шлях керівника в системі управління в значній мірі визначається його вмінням бачити свою життєву перспективу, яка є інтегральною, багатомірною категорією. Вона передбачає безліч автономних стратегій, тенденцій, можливостей розвитку особистості, є "доказом" необхідності певного життєвого шляху. Життєва перспектива – це не щось абсолютне, ідеальне, недосяжне, це реальна можливість особистості стати краще, зробити своє життя вагомим, більш повноцінним; вона є специфічною формою відтворення потреб людини. Об'єктивний зміст життєвої перспективи міститься в психологічній культурі, а саме в осмисленості людського буття. В даному випадку вона ототожнюється з уявою керівника про управлінську кар'єру й виконує функцію подальшого вдосконалення його реальної практичної діяльності. Життєва перспектива конкретного суб'єкта управління залежить від загальних орієнтирів, смислів. Разом з тим, важливі етапи людського розвитку неможливо зрозуміти без урахування власних зусиль керівника та його взаємодії з іншими людьми в організації.

#### **Література**

1. Колмогорова Л.С. Диагностика психологической культуры школьников: Практик. пособие для шк. психологов. - 2002.
2. Орбан-Лембрик Л.Є. Психологія управління: посібник. - К.: Академвидав, 2003. – С. 53-103.
3. Цимбалюк І.М. Психологія управління. – К.: Професіонал, 2008. – 623 с.

## СУЧАСНІ ІНФОРМАЦІЙНІ ТЕХНОЛОГІЇ

### CONVERSION OF AUDIO FILE TO TEXT FILE

Władysław Wornalkiewicz, prof. at the Academy of Management and Administration  
in Opole (Poland), dr ing.

The idea of searching for the possibility of computer automatic transfer of speech, saved as audio in the mp3 file format to the text file with the txt extension, arose from the need of the grandson to do homework tests in English. I used the 42-Listening 42 Homework file included in English lessons 31-32 for intermediate level [1, p. 36]. Listening to the rather quickly implemented speech recorded in exercise 42 (question 4) encountered difficulties in accurate reproduction of the content, which was nevertheless necessary for further implementation of next exercises.

I asked myself if there is a computer program that gives the opportunity to reproduce the conversation between people in the audio file format and save it as the text in English? The search started in the Google domain after entering the "Conversion of mp3 to txt" phrase. In response, a number of proposals appeared on the list - but some of them were conditioned by the purchase of an appropriate application or paid periodic access to it. I was interested in the extent to which the automatic transfer of voice from the audio recording to text gives a good recognition result of the entire speech. Finally, for comparison, the English translator was asked to reproduce the content from hearing based on the transferred mp3 file. The recording is in the form of the interview with the actor, asked by the journalist about the work in the series and about further prospects for the continuation of subsequent episodes.

At the beginning, they tried to use the MyFileConvert program, but there were difficulties with its use. In my opinion, the conversion of voice to text can be useful in many research situations, when we only have recordings of various methods of specific algorithms, for example from econometric modeling. For the "Conversion of mp3 to txt" phrase, the Google domain gave the list of proposals, one of which was to use the inter-format conversion as part of the same type of audio class files. They further searched and found the entry that advertised the converter (Transcribe Voice Recording to Text) with remote access, i.e. online. It allows us to transcribe the recorded voice to text. However, free access is offered for only 30 days. Finally, the "Bear File Converter - Online & Free" free application was chosen, and as part of it, the Audio Converter module [2] was of interest.

The program proposes us to open the file in the own computer catalog, we click the "Convert" button and the conversion process begins. In order, we click "download", and the file icon after conversion appears at the bottom of the screen. The program informs us that in the conversion process it uses the program - "the engine" called CPMU Sphinx. After calling the „42-Listening 42 Homework.mp3” file, the fragment of the text string in the Notepad file appears, interrupted by the „□” sign. We can still use the English to Polish translator in the Google domain. At the end of the investigation, the translated text was compared by the Google translator, based on the automatic

reproduction of voice to text, with the work of the English translator, who also listened to the recording.

The use of the available free „Bear File Converter - Online & Free” program showed the possibility of obtaining the text from the audio file in the mp3 format. It is saved in one long text line. The printout of this line gives individual lines approximately corresponding to the phrases spoken by the interlocutors of a given interview. In comparison with the text reproduced by the translator, however, he shows the imperfection of choosing words and editing sentences. Taking this into account, it is still worth recognizing the functionality of other „Bear File Converter - Online & Free” application modules.

[1] Angielski dla srednio zaawansowanych, Lessons 31-32, Europejska Szcola Kształcenia Korespondencyjnego Sp. z o.o.

[2] <https://www.ofoct.com/audio-converter/audio-to-text.html>, dostęp: 11.03.2019.



## АСПЕКТИ ПРИВАБЛИВОСТІ МЕДІЙНОГО СЕГМЕНТА ДЛЯ РЕКЛАМНОЇ КОМУНІКАЦІЇ

(Акіншина І.М., канд. філол. н., доцент)  
ДЗ „ЛНУ імені Тараса Шевченка”, м. Старобільськ, Україна

Сьогодні майже не залишилось друкованих ЗМІ, на шпальтах котрих не було б рекламних оголошень. Оскільки будь-яка стратегія маркетингу значною мірою зосереджується на комунікативному аспекті, а одними з провідних засобів масової комунікації є друковані ЗМІ, то не дивно, що відомі товаровиробники велику увагу приділяють розміщенню своєї реклами на сторінках газет і журналів, де „реклама є найпереконливішим і найдешевшим способом поінформувати потенційних споживачів про певний товар або певну послугу” [1, с. 25]. Не є виключенням у використанні найновіших технологій у формо-змістовому вирішенні та маркетингових стратегіях щодо розміщення рекламної інформації українські друковані видання.

На основі аналізу найпоширеніших всеукраїнських періодичних видань можна зробити загальні висновки, визначивши найбільш привабливі засоби масової комунікації з огляду розміщення в них рекламної інформації та різного виду оголошень.

По-перше, можна прогнозувати першість у медійному сегменті друкованих ЗМІ високоякісним інформаційно-довідковим виданням з великою кількістю оголошень і корисної рекламної інформації. Відповідно їй ефективність розміщення реклами тут – максимальна. Однак, з причини перенасичення подібного видання іншими рекламними зверненнями та навіть (можливо) рекламою прямих конкурентів, рекламодавцю слід звернути увагу на елементи якісної відбудови свого звернення від іншої реклами. Рішення в таких ситуаціях полягають або у сфері збільшення кошторису (глянець, колір, співрозмірність блоків подання інформації, частота подання), або в площині креативності (непересічність, новизна, новаторство, незвичайність, яскрава артистичність і емоційність), або інших інноваційних маркетингових стратегій просування.

По-друге, рекреативна преса, особливо із значною ТВ-складовою, завжди читабельна, користується попитом реципієнтів. Такі форматні спектри будуть тримати високий рівень рекламопривабливості, бо реклама в розважальних друкованих ЗМІ загальноновизнано є надто ефективною через позитивне сприйняття – сугестивною рефлексією самого формату на підсвідомість споживача. Охоплюючи широке коло читачів, оскільки одну газету читають усі члени родини, колеги в трудовому колективі тощо, видання має стабільний коефіцієнт корисної дії та є однією з найбільш коректних форм рекламного просування (реклама в газетах не викликає дратівливості реципієнта порівняно з рекламою на телебаченні).

По-третє, з погляду рекламопривабливості індекси сильної суспільно-політичної преси знаходяться в стійкому стані, оскільки рекламні матеріали в

## Наука III тисячоліття: пошуки, проблеми, перспективи розвитку

---

таких виданнях розміщуються не насичено, а дають простір для ефективної відбудови замовнику свого рекламного звернення.

По-четверте, активне використання новітніх технологій просування, агресивна маркетингова стратегія, чутливість до змін ринкового й споживацького середовища із швидкою та адекватною реакцією на подразнювачі, гнучка маркетингова політика, високий рівень відповідальності за якість і правдивість подання рекламної інформації.

Отже, розміщення рекламної інформації на шпальтах періодичних видань в цілому – це не просто вид бізнесу, це складна форма спілкування, взаємодії та взаємовпливу людей, у результаті якого вони набувають деяких інших засобів для подальшої комунікації з іншими людьми.

### Література

1. Джефкінс Ф. Реклама : практичний посібник / Френк Джефкінс. – К. : Т-во „Знання”, КОО, 2001. – 456 с.

## ЗАСОБИ ФОРМУВАННЯ КОМП'ЮТЕРНОЇ КОМПЕТЕНЦІЇ ДЛЯ ОСІБ З ПОРУШЕННЯМ ЗОРУ

Кравченко Наталія Володимирівна, к. ф.-м. н., доцент  
Венецький Дмитро Сергійович, магістрант  
Бердянський державний педагогічний університет, Бердянськ, Україна

В умовах сучасного розуміння місії і завдань освіти, є актуальним перегляд цілей та цінностей вищої освіти в Україні. Нагальною проблемою є боротьба зі стереотипами щодо можливостей та потенціалу людей з порушеннями зору та дискримінаційними поглядами по відношенню до них.

Сучасний досвід технічного супроводу навчання осіб із порушеннями зору [1] розкриває важливе значення запровадження інноваційних навчальних технологій на базі комп'ютерної техніки у процес забезпечення відповідним матеріалом та проведення семінарських і практичних занять, а також інформаційного супроводу самостійної роботи студентів із сліпотою.

Використання комп'ютера в процесі навчання особами з порушеннями зору значно сприяє підвищенню в них інтересу до професіоналізації, формуванню мотивації до оволодіння фахом, створює в них відчуття причетності до суспільного розвитку та науково-технічного прогресу. Використання комп'ютерних засобів суб'єктами освіти з порушеннями зору робить більш доступною індивідуалізацію навчання внаслідок можливості підтримування такого режиму навчання, який їх задовольняє.

Для успішного оволодіння ІКТ-технологіями для слабозорого та незрячого користувача існують такі програмно-апаратні засоби: програми збільшення зображення на екрані монітору, програми екранного доступу та синтезатори мови. До таких програм належать: JAWS for Windows, Cobra, NVDA, Window-Eyes, Thunder та ін. [2].

Для успішного оволодіння інформаційно-комунікаційними технологіями особам із порушенням зору потрібно використання спеціальних засобів навчання комп'ютерної грамотності. Першим етапом на шляху до комп'ютерної грамотності є формування навичок використання клавіатури. Існуючі тренажери клавіатури мають велику кількість зорової інформації і не пристосовані до використання особами з порушенням зору. З впровадженням таких продуктів, як Siri та Google Now, технологія синтезу мовлення стала популярною в останні роки. Web Speech API для синтезу мовлення дуже легко використовувати. API синтезу мовлення має на вибір різні голоси. Деякі з цих голосів локалізовані, щоб краще відповідати акцентам різних регіонів.

Для формування навичок використання клавіатури особами з порушенням зору було створено Web-додаток. Dodatok створено в інтегрованому середовищі розробки PyCharm. Перевагою даного рішення являється те, що його можна використовувати для навчання людей з порушенням зору за рахунок наявності звукового супроводу всіх кроків навчання. Розроблена програма допоможе автоматизувати навички швидкого друку, що має особливе значення для тих

учнів, хто бачить своє майбутнє в області економіки, техніки і цілого спектра комп'ютерних наук.

**Література**

1. Тулашвілі Ю.Й. Технологічні аспекти комп'ютерного навчання людей з вадами зору: [монографія] / Ю.Й. Тулашвілі. – Луцьк: ВМА «ГЕРЕН», 2010. – 264 с.
2. Гуренко О.І. Використання комп'ютерних тифлотехнологій та тифлозасобів у інклюзивному освітньому просторі університету / О. І. Гуренко, Г. М. Алексеева, Г. О. Лопатіна, Н. В. Кравченко // Інформаційні технології і засоби навчання. – 2017. – Т. 61. – № 5. – С. 61-75.

ФІЗИКО-МАТЕМАТИЧНІ НАУКИ

THE SYSTEM OF PROTECTION AGAINST BURNING OF THE FOIL IN THE  
OUTLET WINDOW OF ELECTRON ACCELERATOR

(Bandurov S., post-graduate student, Berdyansk State Pedagogical University)  
LLC "Azov cable company", Berdyansk, Ukraine

In technological processes of modern industry, transformer accelerators of electrons of direct action – ELV became popular [1]. Among the electron accelerators of this type, the ELV-1 series is widely operated [2]. In this series of accelerators, an electron beam with a diameter about 8 mm passes through the accelerator tube and the magnetic field formed by the coils of the deflection system. The coils of the deflection system are powered by an external generator with a voltage in the shape of a saw. As a result of the magnetic field formed by the deflection coils, the electron beam scans a titanium foil 75×980 mm in size and 50 μm thick, scattering electrons along the foil, causing its warm-up. For a beam with a current of 30 mA, scattering losses reach a power of 1500 watts. To remove released thermal energy, compressed air is used, which is pushed out of the slot of the cooler.

Experience of operation of the ELV-1 series electron accelerator showed that today there is a need for its improvement and bringing to the technical level and requirements of modern production. For this reason, we have been working on improving the protection system for the currents of the line and the vertical sweeps coil of the deviation system from the burning of the titanium foil of the transformer type ELV-1 industrial accelerator of direct action.

In the case of a violation of the line and vertical sweeps, such as the break or short circuit in the deflecting coils of their electric power wires, it is necessary to have a reliable foil protection system from burning by an electron beam. Special attention should be paid to the case when the current that passes through the line deviation coil disappears. Under these conditions, the energy of the electron stream is concentrated on a small surface of the foil. The airflow, in this case, will be not enough for cooling of the titanium foil of the exhaust window. That will cause an emergency situation and burning of the foil.

The system developed by us allows to prevent the burning of the accelerator's foil of the exhaust window through two channels: the 1st channel is on the scan of the 50 Hz line scan; the 2nd channel is on the 1075 Hz scan. In the case of an emergency in one of the channels, the system brings the signal to the PC and to the fast protection system at high voltage breakdown. The system will turn off the power from the primary winding of the high-voltage rectifier of the accelerator, for a time not exceeding 1,25·10<sup>-3</sup> s, which will make it impossible for the emission and subsequent passage of an electron beam to the titanium foil of the exhaust window.

The proposed protection system has been tested for one year on the accelerator series ELV-1 in LLC "Azov cable company". During the operation of the system deficiencies in its operation were not revealed. It gives the reason to say about the

possibility of its use as a part of industrial electron accelerators of the proposed series to protect the foil from its burning by an electron beam in current as a frame and line scans.

**References**

1. Kuksanov N., Salimov R., Nemytov P., Fadeev S. DC ELV Accelerators: Development and Application // ICARST 2017 International Conference on Applications of Radiation Science and Technology, 24–28 April 2017, Vienna, Austria. – pp. 151.

2. Budker G.I., Gaponov V.A., Korabel'nikov B.M. i dr. Uskoritel' jelektronov dlja promyshlennogo pol'zovanija [Electron accelerator for industrial use]. Atomnaja jenergija – Atomic Energy, 1976, vol. 40, no. 3, pp. 216-219. (Rus).

## ЗАСТОСУВАННЯ ДИНАМІЧНОЇ МОДЕЛІ

(Семчишин Л.М., канд.фіз-мат.н., доцент)  
Чортківський навчально-науковий інститут  
підприємництва і бізнесу  
Тернопільський національний економічний університет,  
м. Чортків, Україна

Застосування математичних методів в економічних дослідженнях передбачає використання математики як особливого способу вивчення економічних закономірностей і одержання теоретичних та практичних економічних висновків.

Математичне моделювання є перспективним напрямком у методології аналізу економічних процесів. Його головне призначення – створення ефективного інструментарію для вирішення складних фінансово-економічних завдань ринкової економіки.

Розглянемо модель розвитку бізнес-порталу (*модель Леонтьєва-Форда*). Матричний варіант моделі Леонтьєва-Форда має наступний вид [1, 48]:

$$\left. \begin{aligned} A_{1,1}(t)X_1(t) + A_{1,2}(t)X_2(t) &= Y_1(t), \\ A_{2,1}(t)X_1(t) + A_{2,2}(t)X_2(t) &= -Y_2(t). \end{aligned} \right\} \quad (1)$$

Тут  $A_{1,1}(t)$  - матриця основних затрат розмірності  $n \times n$ ;  $A_{1,2}(t)$  - матриця прямих затрат, котра має розмірність  $n \times m$ ;  $A_{2,1}(t)$  - матриця допоміжних затрат, котра має розмірність  $m \times n$ ;  $A_{2,2}(t)$  - матриця затрат на виробництво засобів виробництва розмірності  $m \times m$ .

Вектори  $X_1(t)$ ,  $X_2(t)$  - позначають кількість проданих товарів і наданих послуг. У правій частині (1) вектор  $Y_1(t)$  - означає загальне обмеження на суму товарів і послуг, а вектор  $Y_2(t)$  - це розмір вимушених амортизаційних затрат, необхідних для розвитку порталу.

Для проведення якісного аналізу моделі та чисельних розрахунків зведемо системи із  $\lambda$  – матрицями до систем лінійних алгебраїчних рівнянь [2, 92]. Матриці  $A(t)$  та  $Y(t)$  запишемо у вигляді матричних многочленів

$$A(t) = t^l A_0 + t^{l-1} A_1 + \dots + A_l \text{ та } Y(t) = t^l Y_0 + t^{l-1} Y_1 + \dots + Y_l.$$

Розв'язок системи шукається у вигляді відношення двох поліномів із невідомими коефіцієнтами

$$X(t) = \sum_{j=0}^s t^j X_{s-j} / \sum_{j=0}^s t^j z_{s-j} \quad (2)$$

де  $s = n + m$ .

Тут  $X_0, X_1, \dots, X_s$  - вектори розмірності  $n + m$ , а  $z_0, z_1, \dots, z_s$  - скалярні величини. Тоді систему (1) можна записати як числову систему  $(n + m)[(n + m + l) + l]$  рівнянь із  $(n + m + l)[l(n + m) + l]$  невідомими:

$$\left. \begin{aligned}
 &A_0 X_0 - Y_0 z_0 = 0 \\
 &A_0 X_1 + A_1 X_0 - (Y_0 z_1 + Y_1 z_0) = 0 \\
 &A_0 X_2 + A_2 X_0 + (Y_0 z_2 + Y_1 z_1 + Y_2 z_0) = 0 \\
 &\dots\dots\dots \\
 &\sum_{j=0}^l A_j X_{p-s} - \sum_{j=0}^l Y_j z_{p-j} = 0 \\
 &\dots\dots\dots \\
 &A_{l-1} X_s + A_l X_{s-1} - (Y_{l-1} z_s + Y_l z_{s-1}) = 0 \\
 &A_l X_s - Y_l z_s = 0
 \end{aligned} \right\} \quad (3)$$

Для числових систем (7) розглянемо в наступних дослідженнях алгоритми обчислення невідомих у випадку дійсних та комплексних елементів.

**Література**

1. Григорків В. С. Моделювання економіки. Ч. 2: Навч. посібник / В. С. Григорків. – Чернівці: Рута, 2006. – 100 с.
2. Недашковський М.О. Обчислення з  $\lambda$ -матрицями / М.О. Недашковський, О.Я. Ковальчук. – К.: Наукова думка, 2007. – 294 с.



## ОСНОВИ ЗДОРОВ'Я. ФІЗИЧНА КУЛЬТУРА І СПОРТ

### ОСОБЛИВОСТІ ПРОВЕДЕННЯ ПРАКТИЧНИХ ЗАНЯТЬ З ВІЛЬНОЇ БОРОТЬБИ В НЕСПОРТИВНИХ ЗВО

(Абдуллаєв А.К. огли., ст. викл., Ребар І.В., ст. викл.)  
МДПУ ім. Б. Хмельницького, м. Мелітополь, Україна

Практичне заняття зі спортивної боротьби студентів спеціальності 014.11 Середня освіта (Фізична культура) в Мелітопольському державному педагогічному університеті імені Богдана Хмельницького на основному відділенні об'єднує дві академічні години по 40 хвилин і складається з трьох частин, які взаємно пов'язані між собою: підготовча, основна і заключна частини.

У підготовчу частину включаються питання організації студентів, загального зміцнення організму і підготовки його до більш напруженої роботи в основній частині заняття. Викладач перевіряє наявність студентів, відповідність форми, пояснює зміст заняття. Після цього проводяться розминочні вправи у вигляді ходьби, бігу з різними завданнями, загально-розвиваючі вправи, які повинні бути нескладними, різноманітними по впливу на організм, а також підготовчі вправи з урахуванням змісту основної частини. Вправи повинні відповідати досліджуваним прийомам боротьби. Підготовча частина заняття триває від 10 до 30 хвилин [2,с.27].

В основній частині заняття зі спортивної боротьби вирішують наступні завдання: формування та вдосконалення прикладних навичок, розвиток фізичних, спеціальних і психічних якостей, підвищення стійкості до впливу негативних факторів, виховання морально-вольових якостей.

В основній частині вивчається і вдосконалюється техніка і тактика видів спортивної боротьби. При цьому велика увага приділяється зміцненню здоров'я студентів. У зміст більшості заняття включають ігри, змагання, естафети, комплексне тренування, контрольні вправи, на яких відпрацьовують колективні та самостійні дії. Найефективніше на початку основної частини заняття вивчати технічні дії, пов'язані зі швидкістю, спритністю, складно-координовані вправи. В кінці – використовувати вправи на силу, витривалість, ігри, змагання, комплексне тренування. Час, відведений на основну частину – від 30 до 70 хвилин [2,с.27].

У заключній частині заняття застосовують вправи, які сприяють приведенню організму в спокійний стан: ходьба, повільний біг, дихальні вправи і вправи на розслаблення [2,с.27].

Для підвищення інтересу до занять викладачі можуть використовувати різні шляхи. Наприклад, змагальний метод викликає в студентів позитивні емоції і бажання займатися, що, в свою чергу, підвищує ефективність навчання. Нові вправи вносять різноманітність в заняття, знімають стомлюваність. Однак вправи повинні бути доступними і одночасно представляти певні труднощі у виконанні. Інтерес у студентів підвищується до занять тоді, коли місця занять добре

обладнані, постійно дотримуються санітарно-гігієнічні норми, є сучасні борцівські килими та тренажери [1].

Під час проведення занять викладач будує свою роботу, використовуючи такі методи навчання: фронтальний, груповий, одиночний, індивідуально-груповий та самостійна робота [2,с.27-28].

Накопичений в університеті досвід роботи за даною методикою показує, що заняття спортивною боротьбою дозволяють досягти помітних результатів у підвищенні потенціалу фізичної культури кожного студента: значно поліпшити його статуру, уникнути негативного впливу гіподинамічного синдрому, істотно підвищити рівень його фізичної і розумової працездатності.

#### **Література**

1. Абдуллаєв А.К. Теорія і методика викладання вільної боротьби: навч.-метод. посіб / А.К. Абдуллаєв, І.В. Ребар. – Мелітополь: ФОП Однорог ТВ., 2018. – 299 с.

2. Абдуллаєв А.К. Педагогічний потенціал спортивною боротьби як засобу спортизації фізичного виховання студентів ВНЗ / А.К. Абдуллаєв, І.В. Ребар // Актуальные научные исследования в современном мире // Журнал. – Переяслав-Хмельницький, 2018. – Вып. 8(40), ч. 3. – С.24-29.

## ПРОГРАМУВАННЯ ЗАНЯТЬ ФІЗИЧНОГО ВИХОВАННЯ ДЛЯ СТУДЕНТІВ ЗАСОБАМИ ПАУЕРЛІФТИНГУ

(Гордієнко О. В., ст. викладач кафедри фізичного виховання, спорту та здоров'я  
людини ПолтНТУ ім. Ю. Кондратюка)  
ПолтНТУ ім. Ю. Кондратюка, Полтава, Україна

Незадовільний стан фізичної підготовленості студентів та постійне збільшення контингенту осіб із послабленим здоров'ям стає загальнонаціональною проблемою. Існує стійка тенденція до зниження рівня рухової активності молоді, причина якої – недостатня ефективність традиційних методів і засобів фізичного вдосконалення через незацікавленість студентів. Останнім часом прийнято вважати, що однією з перспективних форм фізичного вдосконалення є спортивно-орієнтоване фізичне виховання (СОФВ), яке будується на принципах спортивного тренування й сприяє формуванню фізичної культури студентів, підвищенню їхніх функціональних можливостей та гармонійному розвитку.

Одним із найпопулярніших та доступних видів фізичних вправ у вітчизняній системі ФВ студентів стали вправи з обтяженнями, які вирізняються різноманітністю форм, чітким диференціюванням навантаження, великим вибором засобів і методів силової підготовки, що дає змогу викладачам урахувати індивідуальні особливості студентів у задоволенні їхніх змагальних потреб та в оздоровчих цілях.

З огляду на те, що пауерліфтинг стає все більш популярним у студентському середовищі, постає потреба в обґрунтуванні технології програмування навчальних занять спортивно-орієнтованого ФВ для студентів засобами пауерліфтингу [1, С. 42-46].

Завдяки зростаючій популярності пауерліфтингу серед молоді, цим силовим видом спорту починає займатися все більше людей. Популярність пауерліфтингу пояснюється простотою, доступністю цього виду.

При навчанні новаків, обов'язково треба застосовувати підводящі вправи. Це такі вправи, які за координацією близькі до окремих частин тієї вправи яку вивчають, але значно простіше його. На початковому етапі багато студентів часто переоцінюють свої можливості, на кожному тренувальному занятті вони намагаються підняти максимальну вагу, що може привести до випадків травматизму. Важливо не допустити цього, викладачу необхідно вести постійний контроль над дозуванням та інтенсивністю тренувальних вправ. Під час розучування техніки виконання класичних (змагальних) вправ, головне значення має не вага штанги, а кількість повторень у підході. При виконанні вправ зі штангою не можна допускати великих напруг. Розучувати техніку корисно зі снарядом середньої ваги. У міру освоєння вправи й поліпшення загального фізичного стану спортсмена вага штанги поступово збільшується. Для атлетів початкового рівня оптимально проводити тренувальні заняття три рази на тиждень. Цей варіант найбільш ефективний.

Обов'язково треба дотримувати варіативності, як усередині тижня, так і в місячному циклі. Аналіз наукової літератури показав, що найбільш ефективний метод розвитку силових здібностей у студентів-початківців є повторний метод. Досліджена методика рівноцінно впливає на всі три вправи, що є важливим на початковому етапі спортивних тренувань [2, С. 129-130].

#### **Література**

1. Гордієнко Ю. В. Особливості програмування спортивно-орієнтованих занять із фізичного виховання засобами пауерліфтингу. Фізичне виховання, спорт і культура здоров'я у сучасному суспільстві : зб. наук. праць Східноєвроп. нац. ун-ту ім. Лесі Українки / уклад. А.В. Цьось, С.П. Козіброцький, 2016, № 4 (21), С. 42-46.
2. Літус Р.І. Методика підготовки силових здібностей на початковому етапі у пауерліфтингу. Молодь та олімпійський рух: Збірник тез доповідей X Міжнародної конференції, 24-25 травня 2017 року [Електронний ресурс]. – К., 2017, С. 129-130.

## «ФІНТ» ЯК ОДИН З ОСНОВНИХ ТЕХНІЧНИХ ЕЛЕМЕНТІВ У БАСКЕТБОЛІ

(Іваненко В.В., ст. викл., Купреєнко М.В., асистент)  
МДПУ ім. Б. Хмельницького, м. Мелітополь, Україна

Фінт – свобода рухів, гнучкість, вміння розслабитися створюють базу для освоєння складно-координаційних прийомів баскетболу і надають їм силу, невимушеність. Обманні рухи, фінти дозволяють гравцеві своєчасно звільнитися для отримання м'яча, випереджати опікуна при виході під щит для боротьби за відскік, брати участь в комбінаційній грі в позиційному нападі. Техніка обігравання з м'ячем і обманні рухи складають важливу частину баскетбольної техніки. Робота над цими технічними елементами повинна бути побудована тренером таким чином, щоб гравці не втрачали зацікавленість до тренування, відчували індивідуальний підхід і увагу тренера [1,с.142-144].

Фінти баскетболу необхідні для успіху команди. Тому ми привчаємо гравців стежити за оборонними діями суперника, вивчати його звички, особливості пересування і використовувати слабкі сторони в його грі. Якщо захисник стежить за поворотами підопічного, швидко переміщається в те місце, де повинен закінчитися поворот, то нападник має можливість зробити баскетбольний фінт на поворот. Перед початком вправи тренер пояснює студентам всі способи баскетбольних фінтів, показує, як вони виконуються в тій чи іншій ігровій ситуації. Під час виконання фінтів баскетболістами тренер робить акцент на окремих деталях прийому. Завдяки такому акцентуванню гравці швидше освоюють найважливіші деталі фінта і способи його тактичного застосування. Навички гравців при такій методиці навчання стають довговічнішими, міцнішими.

Як і кожен вправу, навчання фінтам в баскетболі ми проводимо спочатку з пасивним, а потім активним опором суперника. Заохочуємо кожне гарне виконання прийому.

Наприклад, атакуючий починає поворот назад, але не доводить його до кінця, а перериває на середині і відкривається для отримання м'яча. Захисник проскакує вперед і виявляється за спиною атакуючого баскетболіста. Якщо захисник неухважний до поворотів нападника, то нападник-баскетболіст може вибрати зручний момент, зробити швидкий поворот і цим прийомом пройти повз захисника.

Фінти баскетболу з м'ячем нападник найчастіше застосовує тоді, коли залишається один на один із захисником. За допомогою хитрощів можна обіграти суперника і пройти під щит. Навчання таким фінтам ми проводимо в парах. Даємо нападаючому завдання вивести захисника зі стійкого положення і потім з веденням м'яча пройти повз нього. Атакуючий діє так: робить відволікаючий рух тілом, показуючи суперникові, що збирається кинути м'яч по кошику. Цим маневром він змушує суперника або підстрибнути, або «піднятися» – випрямити ноги. Скориставшись тим, що баскетболіст оборони вибитий з правильної захисної стійки, атакуючий різким рухом (нирком) обходить його і кидає м'яч в

кільце з близької відстані. Шлях до щита супротивника можуть відкрити і фінти баскетболу на передачу м'яча. Деякі захисники дуже люблять грати на перехоплення м'яча. Хибний рух на передачу підопічному спонукає такого захисника кинутися на перехоплення м'яча, і шлях під щит звільняється. Фінти баскетболу на передачу відволікають і опікуна гравця, що передає м'яч. Зробивши рух передачі м'яча в одну сторону, атакуючий гравець нерідко може пройти повз охоронця з іншого боку [2].

#### **Література**

1. Іваненко В.В. особливості навчально-тренувального процесі в жіночому баскетболі / В.В. Іваненко, М.В. Купреєнко, О.В. Непша // Роль освіти у формуванні життєвих цінностей молоді: матеріали Всеукраїнської науково-практичної конференції студентів і молодих учених. – Мелітополь: Вид-во МДПУ ім. Б. Хмельницького, 2017. – С. 142-144.
2. Поплавський Л.Ю. Баскетбол. Піручник. / Л.Ю. Поплавський. – К.: Олімпійська література, 2004. – 447 с.

## ФІТБОЛ-АЕРОБІКА ТА ЇЇ ОЗДОРОВЧА СПРЯМОВАНІСТЬ В ПРОЦЕСІ ФІЗИЧНОГО ВИХОВАННЯ УЧНІВ

(Карабанов Є.О. к.н. з фіз. вих. і спорту, Гудзан В.В. студентка магістратури)  
МДПУ ім. Б. Хмельницького, м. Мелітополь, Україна

Фітбол являє собою пружний м'яч діаметром від 45 до 95 см, який використовується при заняттях з гімнастики та аеробіки. Ефективність занять фітбол-аеробікою пояснюється комплексним впливом. На заняттях можуть одночасно вирішуватися відразу кілька завдань: розвиток рухових, музично-ритмічних, творчих здібностей, профілактика порушень постави і плоскостопості, підвищення фізичної підготовленості, регулювання психоемоційного стану, зміцнення здоров'я [1, с.102; 2, с. 90].

Як свідчить практика, оздоровчий ефект занять на фітболі схожий з іпотерапією – лікуванням верховою їздою, що і відрізняє даний вид гімнастики від інших лікувально-реабілітаційних занять адаптивної фізичної культури. Заняття з м'ячем зміцнюють м'язи спини і черевного преса, створюють хороший м'язовий корсет, сприяють формуванню правильного дихання, моторних функцій, але головне – формують навик правильної постави.

Основні переваги використання футбол-аеробіки, полягають у тому, що навантаження отримує більшість груп м'язів, оскільки округла форма м'яча дозволяє виконувати вправи з більшою амплітудою, а завдяки його нестійкості для утримання рівноваги – м'язи постійно знаходяться в напрузі.

Варто відзначити, що пружність м'яча в свою чергу має своє значення в результаті тренувань. Тому що чим більше він надутий – тим складніше займатися, оскільки застосовується силове навантаження на м'язи. Тому для занять з учнями з метою лікування та профілактики захворювань, краще використовувати менш пружний м'яч. А максимально надутий м'яч найкраще використовувати в спортивних цілях [2].

Одним з розділів вправ з фітболом є група вправ з інших оздоровчих та спортивних видів фізичної культури, в яку входять елементи з різних видів спорту. Наприклад, зі спортивних ігор можуть бути взяті деякі елементи волейболу, баскетболу, футболу тощо. Елементи художньої та атлетичної гімнастики також вносять різноманітність в заняття фітбол-аеробікою.

Під час занять фітбол-аеробікою з учнями слід дотримуватися таких вимог:

- підбирати фітбол учневі треба за зростом, так, щоб при посадці на фітбол між тулубом і стегном;
- для занять фітбол-аеробікою м'яч накачують до пружного стану. На перших заняттях для більшої впевненості і комфортності навчання, а також при спеціальних вправах лікувально-профілактичної спрямованості слід використовувати менш пружно накачані м'ячі;
- перед заняттям на фітболі слід переконатися, що поруч відсутні будь-які гострі предмети, учні повинні бути навчені прийомам самостраховки;

– слід звернути увагу на одяг, він повинен бути зручний, який не заважає рухам, і неслизьке взуття;

– навчання вправам фітбол-аеробіки має бути послідовним, поступовим від простого до складного [2].

#### **Література**

1. Дубяга С.М. Роль фізичної культури для дітей молодшого шкільного віку. Північне Приазов'я: проблеми регіонального розвитку у міжнародному контексті: матеріали Всеукраїнської науково-практичної конференції. Мелітополь: ФОП Однорог Т.В. 2017. С. 102-105.

2. Непша О.В., Суханова Г.П., Ушаков В.С. Формування навичок здорового способу життя учнів молодших класів засобами фізичної культури. Актуальні проблеми молоді в сучасних соціально-економічних умовах. Житомир: ПП «ДжіВіЕс», 2018. С.90-92.

3. Хлус Н.О. Аналіз та значення сучасної здоров'язбережувальної технології фітбол-аеробіки для дітей старшого дошкільного віку [Електронний ресурс] – Режим доступу: [https://revolution.allbest.ru/sport/00866305\\_0.html](https://revolution.allbest.ru/sport/00866305_0.html).



## ПРОБЛЕМИ СТАТЕВОЇ ПРОСВІТИ ПІДЛІТКІВ

Ірина Кобзева, завідувач навчально-методичної лабораторії здоров'язберігаючих технологій комунального вищого навчального закладу «Дніпровська академія неперервної освіти» Дніпропетровської обласної ради (м. Дніпро)

Любов Кравченко, начальник управління науки, вищої та професійно-технічної освіти департаменту освіти і науки Дніпропетровської облдержадміністрації (м. Дніпро)

Підлітковий період – це найвідповідальніший вік і найреальніший шанс навчити дітей сексуальному здоров'ю. Підліток повинен володіти повною інформацією про фізіологічні зміни, що відбуваються в організмі при статевому дозріванні, про венеричні хвороби, про існування насильства в сексуальних стосунках [1]. Тому саме завдяки сексуальній просвіті відбувається ознайомлення молоді та підлітків з фізіологічними, сексологічними, санітарно-гігієнічними та іншими відомостями з питань статі та статевого життя.

Важливим на даному етапі формування особистості є вироблення правил поведінки підлітка, прищеплення скромності щодо статевих питань, прийняття як власних установок понять «справжній чоловік» і «справжня жінка», виховання правильного ставлення майбутнього чоловіка до дівчаток, дівчат й жінок. Саме в підлітковому віці відбувається поступове вивільнення уявлень про стереотипи статевої поведінки. У молоді та підлітків з'являються нові цінності, необмежені можливості; ті речі, які були неприпустимими раніше, зараз стають нормою. Молодь та підлітки сприймають реальність і закони по-іншому, все швидше і швидше стають дорослими.

Виходячи з вищезначених проблем та з метою запровадження у освітній процес закладів освіти інноваційних підходів щодо здоров'язберігаючих та виховних технологій у Дніпропетровській області колективом авторів (М. Карамушка, І. Кобзева, М. Красуля, Л. Краченко, В. Самусь та ін.) було розроблено навчальний тренінговий модуль для підлітків «Повага. Любов. Секс» [3]. Мета навчального тренінгового модуля – зробити безпечнішим процес дорослішання, допомогти підліткам розвинути навички самостійного визначення власної сексуальності та навчити їх будувати здорові стосунки на різних стадіях розвитку.

Тренінговий модуль складається з 15 тематичних занять, тривалістю приблизно 90 хвилин. Запропонована тривалість заняття – орієнтовна, залежить від групової динаміки, досвіду тренера і змістового наповнення заняття. Заняття проводяться з підлітками не рідше одного разу, але не частіше, ніж двічі на тиждень, адже учні повинні були мати час опанувати інформацію, але не забути зміст попередньої зустрічі. Учасники курсу – це підлітки віком 12-15 років, тобто учні 7-10 класів загальноосвітніх шкіл. Заняття проводяться у змішаних групах – хлопці і дівчата разом, у кількості не більше 15 учасників [3]. Даний тренінговий курс розроблено з урахуванням цілісного підходу до сексуальної просвіти, на який спирається документ ВООЗ «Стандарти сексуальної освіти у Європі». [2].

Виходячи з вищезначених проблем, ми можемо стверджувати, що робота з сексуальної просвіти повинна сприяти формуванню необхідної системи знань у сексуальній сфері життя підлітка та бути направлена на інформування підлітків про власне тіло, статеві органи та вікові особливості їхнього функціонування; інформування про основні фактори ризику, котрі спричиняють ВІЛ та інші захворювання, що передаються статевим шляхом.

**Література**

1. Кравченко Л. А. Сексуальна просвіта як складник виховного процесу підлітків / Л. А. Кравченко, І. М. Кобзева // Вісник Університету імені Альфреда Нобеля. Серія «Педагогіка і психологія». Педагогічні науки. – Дніпро, 2018. – № 2 (16). – С. 66–71.
2. Кравченко Л. А. Роль сексуальної освіти у зміцненні здоров'я підлітків / Л. А. Кравченко, І. М. Кобзева // Матеріали II Міжнародної науково-практичної інтернет-конференції (25-26 квітня 2018 року) : збірник тез. – Бердянськ : БДПУ, 2018. – Ч. 2.– С. 62 – 63.
3. Самусь В. В. Посібник для тренерів з сексуальної просвіти «Повага. Любов. Секс» / В. В. Самусь. – К., 2018. – 211 с.

## ВИКОРИСТАННЯ СУЧАСНИХ ФІТНЕС-ТЕХНОЛОГІЙ У ПРОГРАМІ ФІЗИЧНОЇ КУЛЬТУРИ В ЗАКЛАДАХ ВИЩОЇ ОСВІТИ

(Котова О.В., к.пед.н., доц., Вавілюк А.О. студентка магістратури)  
МДПУ ім. Б. Хмельницького, м. Мелітополь, Україна

Сучасного студента не задовольняє викладання загальної фізичної підготовки за застарілими методиками, їм хочеться чогось «новенького». Втім, як і постать викладача фізичного виховання – новатора і творчо мислячого. Не випадково у сучасних студентів повагою користуються лише ті викладачі фізичного виховання, які за своїм культурним рівнем і спеціальною методичною підготовкою притягують до себе, є цікавими, знаючими і авторитетними співрозмовниками і в той же час, мають високу кваліфікацію в конкретному виді спорту, демонструючи справжню майстерність і творчий підхід в своїй справі [4].

Сьогодні слово «фітнес» міцно увійшло в наше життя. «Фітнес-спорт», «фітнес-клуб», «фітнес-технологія», «фітнес-продукт», «фітнес-програма» на слуху у кожного. Фітнес, як форма занять оздоровчого спрямування, користується безумовною популярністю, як серед населення, так і серед студентської молоді. В цілому фітнес можна охарактеризувати як фізичну активність інтегрального плану, метою якої є підвищення здатності організму до фізичних навантажень [3, 5]. Таким чином, можна з упевненістю заявляти, що фітнес є способом життя, що дозволяє зберегти і зміцнити здоров'я, врівноважити емоційний стан і вдосконалити фізичну форму. Сьогодні в світі існують десятки різних систем, об'єднаних одним поняттям «фітнес». Студенти мають можливість займатися фітнесом з будь-яким рівнем фізичної підготовленості в групах обраного виду фітнесу. Досвідчений викладач вищої школи підбирає ті види тренувань, які найбільш цікаві студентам і спрямовані на досягнення і підтримання фізичного благополуччя і зниження ризику розвитку захворювань. Це базова аеробіка і степ-аеробіка, фанк-аеробіка і хіп-хоп-аеробіка, гімнастика і калістеніка, система Пілатес, фітнес-йога, як одна з найдавніших систем оздоровлення духу і тіла, біллі-данс і т.ін. Особливою увагою користується нові види фітнес-технологій – стренфлекс, воркаут, Кроссфіт. Запропонована система тестування основних фізичних якостей (сили, гнучкості, спритності та витривалості), участь студентів у змаганнях з цього виду спорту призводить до швидкого зростання популярності його серед студентської молоді. Диференціація снарядів в залежності від індивідуальних особливостей спортсменів робить цей вид заняття ще більш доступним і забезпечує індивідуальний підхід до кожного.

Нами була розроблена спеціальна анкета з визначення цільових установок до занять з фізичної культури в університеті. Провівши анкетне опитування серед студентів 1-2 курсів, в якому взяли участь 227 респондентів (з них 170 дівчат і 57 юнаків) були встановлені такі показники:

– бажання займатись фітнесом: фітнесом бажають займатися 82,5% опитаних студенток-дівчат і 5% студентів-юнаків;

## Наука III тисячоліття: пошуки, проблеми, перспективи розвитку

---

– мотивація занять фітнесом: зміцнення здоров'я (54%); поліпшення фізичної підготовленості, формування красивої фігури (14%); досягнення високих спортивних результатів (25%); поліпшення настрою, зняття розумової напруги (7%).

– популярність видів фітнесу різних спрямувань: види аеробіки (степ-аеробіка, базова аеробіка, фанк-аеробіка) – 60%; танцювальні напрямки фітнесу (латина, Zumba, Біллі-данс) – (8%); система Пілатеса (8%); силові види фітнесу (стренфлекс, воркаут, Кроссфіт) – (24%).

### Література

1. Котова О.В. Ставлення студентів до фізичної культури і спорту як способу формування здорового способу життя / О.В. Котова, О.В. Непша, О.О. Попазов // Актуальные научные исследования в современном мире // Журнал. – Переяслав-Хмельницький, 2019. – Вып. 1(45), ч. 5. – С.51-56.

2. Непша О.В. Формування мотиваційно-ціннісного ставлення студентської молоді до занять фізичною культурою / О.В. Непша, Г.П. Суханова // Фізичне та спортивне виховання у вищих навчальних закладах. – Запоріжжя: ЗНТУ, 2017. – С.30-33.

## ВПЛИВ АРТ-ТЕРАПІЇ НА РОЗВИТОК КОМУНІКАТИВНОЇ ДІЯЛЬНОСТІ ДИТИНИ З ПОРУШЕННЯМИ ІНТЕЛЕКТУ

(Литвиченко Д.С., Старинська О.В., канд. психол. наук, доцент)  
БДПУ, м. Бердянськ, Україна

Проблема комунікації дітей з порушеннями інтелекту є предметом багатьох експериментальних і теоретичних досліджень соціологів, психологів, психотерапевтів, педагогів. Оволодіння комунікативними вміннями та використання їх відбувається у процесі мовленнєвої діяльності, яка поступово формується в онтогенезі.

Трансформація соціально-політичної, економічної, культурно-інформаційної сфер, суспільства в цілому стимулює розвиток арт-терапевтичних технологій педагогічного та соціально-психологічного спрямування. Все частіше засоби та методи арт-терапії використовуються в освітньому процесі на різних ступенях навчання.

В педагогіці за допомогою арт-терапії забезпечується соціальна адаптація як здорової дитини, так і дитини з порушеннями в розвитку. Взаємини в системі «педагог – дитина», які засновані на особистісно-орієнтованому підході в роботі засобами мистецтва, сприяють активізації творчих проявів, зміни поведінки і розвитку різноманітних форм комунікації.

За визначенням сучасного науковця Вознесенської О., арт-терапія використовує заняття мистецтвом в якості терапевтичних процедур, кінцевою метою яких є відновлення здоров'я фізичного та душевного, виправлення психофізичних порушень, підтримки душевної рівноваги і адекватного сприйняття реальності [1, с. 27].

Формування комунікативних умінь, є одним з аспектів розвитку особистості. Порушення інтелекту призводять до суттєвого сповільнення розвитку таких умінь та спричинюють різні види мовленнєвого недорозвитку [2]. Аналіз науково-методичної літератури показав, що використання засобів арт-терапії суттєво підвищує ефективність корекційно-педагогічної роботи з дітьми з особливостями психофізичного розвитку, в тому числі з порушеннями інтелекту, але існує необхідність удосконалення теоретико-методичних засад корекційної роботи з розвитку комунікативних умінь дітей, що мають порушення інтелекту саме засобами арт-терапії. Наше дослідження включало цілий ряд арт-терапевтичних методик і його результати свідчать про значне покращення комунікації дітей старшого дошкільного віку з порушеннями інтелекту, що уможливило саме застосування новітніх арт-терапевтичних технологій [3]. Високого рівня комунікації не показала жодна дитина, що, на нашу думку, можна пояснити специфікою контингенту досліджуваних дітей, але ми виявили, що у дітей з інтелектуальними порушеннями найбільш сформованим залишається предметний словник (53,8% дітей ЕГ та 45,5% дітей правильно називали більшість предметів, зображених на картинках). В основному це були предмети, які діти часто використовували у побуті. Але, слід зазначити, що у дітей обох груп все ще

відмічалися неточності у назві слів та частини предметів. Хочеться зауважити, що у дітей ЕГ збільшилися випадки використання у мовленні слів узагальнюючого характеру (23,1% дітей старшого дошкільного віку з розумовою відсталістю ЕГ та відповідно 18,3% дітей КГ назвали 30 узагальнюючих слів).

У активному словнику дітей із інтелектуальними порушеннями також відзначилося збільшення кількості дієслів (46,2% дітей ЕГ 36,4% дітей КГ змогли правильно назвати 50% зображених дій). Покращилися результати дітей і під час добору прикметників до іменників (53,8% дітей ЕГ та 45,5% дітей КГ змогли назвати основні кольори, 23,1% дітей ЕГ та 18,2% дітей КГ – визначити і назвати форму, 15,4% дітей ЕГ та відповідно 9,1% дітей КГ – величину).

Вивчення структури семантичних полів показало покращення умінь створювати асоціації. Хоча у більшості досліджуваних дітей все ще спостерігалися повтори запропонованого слова, або ж відмова від виконання завдання.

Отже, узагальнюючи результати дослідження словника старших дошкільників із порушеннями інтелекту, можна відмітити, що в результаті корекційної роботи, побудованої з використанням методів арт-терапії, відмічаються певні покращення у розвитку словника старших дошкільників з інтелектуальними порушеннями (збільшилася кількість дітей, які досягли середнього рівня та зменшилася кількість дітей, які залишилися на низькому рівні).

#### **Література**

1. Вознесенська О. Арт-терапія в роботі практичного психолога: використання арт-технологій в освіті / О. Вознесенська, Л. Мова. – К. : Шкільний світ, 2007. – 120 с.
2. Геращенко С. І. Стан сформованості комунікативних умінь в учнів 7–9 класів загальноосвітніх навчальних закладів для дітей з інтелектуальною недостатністю / С. І. Геращенко // Науковий часопис НПУ імені М. П. Драгоманова. Серія 19. Корекційна педагогіка та спеціальна психологія. Зб. наукових праць. – К.: НПУ імені М.П. Драгоманова, 2010. – №16 – С. 15–18.
3. Кузнецова Т. Г. Образотворча діяльність як засіб формування соціального досвіду дошкільників з порушеннями інтелекту / Т. Г. Кузнецова // Науковий часопис НПУ імені М. П. Драгоманова. Серія 19. Корекційна педагогіка та спеціальна психологія. Зб. наукових праць. – К.: НПУ імені М.П. Драгоманова, 2011. – №17 – С. 123–127.

**ПРОВЕДЕННЯ СЕКЦІЙНИХ ЗАНЯТЬ СИЛОВОЇ СПРЯМОВАНОСТІ ДЛЯ  
СТУДЕНТІВ ЗАКЛАДІВ ВИЩОЇ ОСВІТИ**

(Літус Р.І., ст. викладач кафедри фізичного виховання БДПУ)  
БДПУ, м. Бердянськ, Україна

В сучасному житті України багатьма науковцями здоров'я населення, а особливо молоді характеризується критичним. Дефіцит рухової активності в режимі побуту та навчанні студентів стає загрозою їхньому здоров'ю та нормальному фізичному розвитку. Дослідження багатьох авторів визначає незадовільний стан здоров'я студентської молоді (Є.А. Захаріна, 2008; Т.В. Івчатова, 2011; О.А. Мартинюк, 2011) [1, С. 105-108].

Студентський період – найкращий період для покращення фізичного розвитку особистості. Саме в цьому віці, від 17 до 25 років, є остання можливість одержання теоретичних знань і практичних навичок з фізичного виховання в рамках державної системи освіти.

За останні роки організація форм проведення фізичного виховання у вищих навчальних закладах України змінилась із традиційної на переважно інші види, а саме – секційні або факультативні, професійно орієнтовані та індивідуальні. Секційні (факультативні) заняття – загальнооздоровчі секції, гуртки, спеціалізовані спортивні, які працюють за фіксованим розкладом у вільний від основних навчальних занять час.

Сьогодні одним з популярних видів силових програм, є тренування у тренажерному залі. Використання тренажерних пристроїв дозволяє ізольовано навантажувати певні групи м'язів, легко диференціювати фізичні навантаження, і на думку багатьох фахівців створювати безпечні умови для занять. В даний час в багатьох вищих навчальних закладах є достатня матеріальна база для проведення занять видами спорту або видами рухової активності силової спрямованості. За проведеним анкетуванням, більше 70 % молоді мають бажання займатися вправами силової спрямованості. Але недостатній рівень методичної підготовленості не дозволяє правильно підбирати і складати поурочні програми занять.

При складанні комплексів вправ силової спрямованості для студентів необхідно застосовувати індивідуальний підхід з урахуванням фізичної та функціональної підготовленості. За допомогою інтервального методу в програму секційних занять між вправами силової спрямованості треба вводити вправи для м'язів на розтягування, активні та пасивні вправи для хребта та суглобів на витягування. Запропоновані програми науковцями за такою методикою показують позитивну динаміку в корекції постави та зростання показників силових якостей молоді [2, С. 10-14].

Для підвищення ефективності секційних занять силовими видами спорту для студентів фахівці пропонують застосовувати різні вільні ваги: гантелі, боді-бари (гімнастичні палиці), памп (монолітні штанги), набивні м'ячі, гирі. Для збільшення навантаження під час виконання силових вправ використовують різні

еспандери, які часто застосовуються в поєднанні з іншим обладнанням. Умовою ефективності занять силової спрямованості є побудова тренувального процесу згідно із загальними методичними принципами фізичного виховання: активності, свідомості, доступності, систематичності, послідовності й індивідуалізації [1, С. 105-108].

#### **Література**

1. Літус Р.І. Підвищення ефективності проведення секційних занять силової спрямованості для студентів вищих навчальних закладів. Aktuelle Themen im Kontext der Entwicklung der modernen Wissenschaften: der Sammlung wissenschaftlicher Arbeiten «ΛΟΓΟΣ» zu den Materialien der internationalen wissenschaftlich-praktischen Konferenz, Dresden, 23 Januar, 2019. Dresden : NGO «Europäische Wissenschaftsplattform», 2019. В. 6. – S. 105-108.

2. Омельченко Д.С., Кравчук Т.М. Корекція постави старшокласників засобами гантельної гімнастики / Теорія та методика фізичного виховання. 2011. № 10. – С. 10-14.



## РОЛЬ СПОРТИВНО-ПАТРІОТИЧНОГО ВИХОВАННЯ У ОСВІТНЬОМУ ПРОЦЕСІ ЗДОБУВАЧІВ ВИЩОЇ ОСВІТИ

(Пелипась Д.С., викладач кафедри теорії та методики фізичного виховання)  
ЛНУ імені Тараса Шевченка, м. Старобільськ, Україна

Довготривала бездіяльність органів влади та нездатність надати населенню елементарну політичну грамотність призвела до формуванню пласту народу не здатного до критичного мислення та чутливого до популізму і пропаганди. Це стало однією з причин того що схід України став новою гарячою точкою на політичній мапі світу. Тепер українцям доведеться цілеспрямовано налагоджувати ідеологічну систему, яка стане підґрунтям для національної самоідентифікації. У даній роботі розглянута спортивно-патріотична робота з здобувачами вищої освіти.

Теоретичні засади патріотизму знайшли висвітлення в працях І. Беха, 2014; М. Бака, 2004; А. Цьося, 2006; М. Тимчика, 2012. Дослідження процесу освітньої роботи спортивно-патріотичного спрямування зі здобувачами вищої освіти досліджували О. Онопрієнко, А. Леоненко, І. Гавриш, Г. Балахнічова та ін.

Методами нашого дослідження виступили: теоретичний аналіз засобів спортивно-патріотичного виховання здобувачів вищої освіти

Історичний процес становлення української нації тісно пов'язаний з фізичним вихованням та змагальною діяльністю. Лише фізично здорова та загартована людина здатна була захищати інтереси держави, захищати у процесі війни та прямих сутичок з ворогом. Період козацтва є безцінною спадщиною для сучасного українського студента. Історичний зв'язок з лицарями-козаками підвищує виховний потенціал молоді. Проведення спортивно-патріотичних заходів як «Козацький гарт» та «Джура» мають під собою комплексний підхід. По-перше формується самосвідомість та відчуття приналежності до українського етносу. По-друге вирішується завдання щодо підтримки здоров'я та розвитку рухових якостей.

Сформувавши історичне підґрунтя слід переходити до наступної задачі – роботи на закладання фундаменту майбутнього. На цьому етапі у студентів повинно сформулюватися свідомість того що від них залежить майбутнє країни. Здобувачі вищої освіти повинні розуміти те, що від їх активності залежить демократичний вектор розвитку країни, збереження прав, гуманізму та толерантності в суспільстві.

Для цього студенти мають сформувати свій фізкультурно-спортивний колектив. Першочерговою задачею якого буде організація масових заходів по проведенню благодійних заходів. Прикладом цього можуть бути благодійні турніри по видам спорту, марафони тощо. Кошти зібрані з них повинні будуть направлені на актуальну проблему в суспільстві, наприклад, допомогу хворим на рак, людям з обмеженими можливостями та ін. Такий засіб слугуватиме формуванню моральних якостей студентів та їх значущості в суспільстві.

**Наука III тисячоліття:  
пошуки, проблеми, перспективи розвитку**

---

Отже, у роботі представлений послідовний ряд спортивно-патріотичних засобів які повинні слугувати для підвищення виховного потенціалу здобувачів вищої освіти. Виховний потенціал сучасної молоді безмежний. Спортивно-патріотичне виховання є одним з найважливіших компонентів становлення особистості сучасної особистості українця. Здоров'я та патріотизм складають фундамент майбутнього української держави, її відродження та становлення на міжнародній арені.

## ВИКОРИСТАННЯ ФІТНЕС-ПРОГРАМ НА ЗАНЯТТЯХ ФІЗИЧНОГО ВИХОВАННЯ ДЛЯ СТУДЕНТІВ БДПУ

(Писаренко С.М., ст. викладач кафедри ТтаМФВ БДПУ)  
БДПУ, м. Бердянськ, Україна

Здоров'я студентів має важливе значення як для сучасності, так і для майбутнього. Студенти – це майбутня еліта суспільства, його розумовий потенціал. Вони є майбутніми творцями матеріальних і духовних благ країни, а зараз – це обличчя нації, її краса, енергія, активність, творчість. Крім того, студенти – це майбутні батьки й матері дітей, і тому вони несуть потенціал здоров'я прийдешніх поколінь. Отже, збереження й поліпшення здоров'я студентської молоді є найважливішим завданням сучасності [2, С. 98-99].

В даний час в теорії та практиці фізичного виховання проблематика вдосконалення фізичної підготовленості студентів вищих навчальних закладів розглядається низькою вчених. Вихід цієї проблеми на перші позиції в системі фізичного виховання підростаючого покоління в останні роки виражено невідповідністю між рівнем фізичної підготовленості молоді та постійно зростаючим рівнем вимог до неї, що пред'являються з боку суспільства.

Для сучасної молоді потрібно сьогодні пошук нових засобів і форм проведення навчальних занять для забезпечення достатнього рівня здоров'я, поліпшення самопочуття і відновлення внутрішніх резервів організму після навчальних занять. Хронічний дефіцит рухової активності в режимі життя студентів стає загрозою їх здоров'ю та нормальному фізичному розвитку. У багатьох дослідженнях автори відзначають незадовільний стан здоров'я студентської молоді (Е.А. Захаріна, 2008; Т.В. Івчатов 2011; А.А. Мартинюк, 2011).

Для підвищення рівня фізичної активності та фізичної освіти студентів Бердянського державного педагогічного університету розроблені нові робочі програми з фізичного виховання. В робочу програму I-II курсів включені модулі з різних видів спорту і рухової активності, які вибрали студенти під час анкетування на початку навчального року. Студенти III-IV курсів мають можливість для заняття фізичною активністю вибрати секцію з видів спорту, які проводяться в університеті [1, С. 34-37].

Аналіз світового досвіду та результатів низки наукових досліджень переконують, що ефективним напрямом підвищення рівня рухової активності різних груп населення в Україні є вдосконалення системи фітнес програм. Вибір обсягу, інтенсивності та спрямованості персональної фізкультурної діяльності студентів визначається станом здоров'я, функціональними можливостями організму, статтю, віком, рівнем фізичної працездатності і підготовленості.

В структурі навчального заняття з фітнесу виділяють наступні частини (компоненти): розминка; аеробна частина; кардіореспіраторний компонент (частина програми, орієнтована на розвиток аеробної продуктивності); силова частина; компонент розвитку гнучкості (стретчинг); заключна (відновлювальна) частина [2, С. 98-99].

**Література**

1. Литус Р.И. Формы проведения занятий физического воспитания для студентов Бердянского государственного педагогического университета // Личность и общество: эл.научный журнал. - 2019 - №2(2). URL: <https://pedjournal.com/archive/2/74>, С. 34-37.
2. Писаренко С.М. Застосування фітнес-програм на заняттях фізичного виховання для студентів вищих навчальних закладів. Наука III тисячоліття : пошуки, проблеми, перспективи розвитку : матеріали II Міжнародної науково-практичної інтернет-конференції (25-26 квітня 2018 року) : збірник тез. - Бердянськ : БДПУ, 2018. - Ч. 2. - С. 98-99.

## ОБЛІК В СПОРТИВНОМУ ТРЕНУВАННІ ТА ЙОГО СКЛАДОВІ

(Проценко А.А. канд.пед.н., Івченко В.В. студент I курсу магістратури)  
МДПУ ім. Б. Хмельницького, м. Мелітополь, Україна

В спортивному тренуванні важливе значення має ефективна система обліку. Облік показників спортивного тренування дає можливість тренерів перевірити правильність підбору та використання засобів, методів та форм відтворення процесу спортивної підготовки, виявити більш ефективний шлях, що підвищує спортивну майстерність. Облік дозволяє спостерігати за рівнями різних сторін підготовленості спортсменів, динамікою спортивних результатів, фізичним розвитком, станом здоров'я та т. ін. Аналіз даних обліку дає можливість не тільки контролювати, але й, активно втручатися в навчально-тренувальний процес, удосконалювати його. Обліку підпорядковані усі сторони тренувального процесу [2].

Облік показників спортивного тренування відбувається в наступних формах [3]:

Етапний облік проводиться на початку та в кінці будь-якого етапу, періоду, річного циклу. В першому випадку він має назву - попередній, а в другому - заключний (підсумковий).

Попередній облік дозволяє визначити вхідний рівень підготовленості спортсмена або групи спортсменів. Дані підсумкового обліку при порівнянні результатів з результатами попереднього обліку дозволяють оцінити ефективність навчально-тренувального процесу та внести корективи в подальший план тренування.

Поточний облік проводиться безперервно в процесі окремих тренувальних занять, в мікро- та мезоциклах тренування. Він передбачає фіксацію засобів, методів, величин тренувальних та змагальних навантажень, оцінку стану здоров'я та підготовленості спортсменів.

Оперативний облік є складовою поточного. Данні оперативного обліку дозволяють отримати потрібну інформацію про зміни в стані спортсменів, умовах, місці та характеру тренування під час проведення заняття. Ці відомості необхідні для успішного управління тренувальним процесом в ході окремого заняття.

Основними документами обліку в спортивній школі є журнал обліку занять, щоденник тренувань, журнал обліку спортсменів-розрядників, інструкторів, спортивних суддів, таблиць рекордів спортивної школи, протоколи змагань, приватні картки та лікарсько-контрольні карти спортсменів [1,с.40-42].

Журнал обліку занять - один з головних документів обліку. Для усіх відділень спортивних шкіл він повинен мати єдину форму. Кожний учень спортивної школи зобов'язаний вести щоденник тренувань, в котрому фіксуються дата, час та тривалість заняття; його зміст, дозування тренувального навантаження; спортивні результати, показані на змаганнях. В щоденнику записуються дані про те, як дотримується режим, відновлювальні заходи тощо. В

щоденник вносяться результати виконання контрольних випробувань (тестів). Данні лікарського контролю дозволяють судити про динаміку тренуваності та оцінювати, як впливає система тренування на здоров'я спортсменів [2,3].

#### **Література**

1. Абдураман А.Ш. Особливості проведення навчально-тренувального процесу легкоатлетів-спринтерів дитячо-юнацьких спортивних шкіл / А.Ш. Абдураман, О.В. Непша // Фізична культура, спорт та здоров'я: стан, проблеми та перспективи: матеріали XVIII Міжнар. наук.-практ. конф.(Харків, 14 грудня 2018 р.). – Харків: ХДАФК, 2018. – С.40-42.

2. Абдуллаєв А.К. Теорія і методика викладання вільної боротьби: навч.-метод. посіб / А.К. Абдуллаєв, І.В. Ребар. – Мелітополь: ФОП Однорог ТВ., 2018. – 299 с.

3. Комплексний контроль і облік в підготовці спортсмена [Електронний ресурс] Режим доступу: <http://ni.biz.ua/4-3/17414.html>.

## ПОЄДНАННЯ ТРАДИЦІЙНИХ ТА ІННОВАЦІЙНИХ ПЕДАГОГІЧНИХ ТЕХНОЛОГІЙ НА УРОКАХ ФІЗИЧНОЇ КУЛЬТУРИ

(Самойленко В.Л., викладач)  
БДПУ, м. Бердянськ, Україна

Актуальність дослідження. На сьогодні реформування освітнього простору в Україні є головним пріоритетом модернізації системи освіти. Підвищення рівня професійної майстерності вчителя є основним завданням на всіх етапах розвитку школи. Переосмислення минулого педагогічного досвіду та формування нового стає важливим питанням також і у вищій професійній освіті. Сучасній школі необхідні вчителі, які можуть оновлювати, удосконалювати зміст, форми та методи своєї професійної діяльності. Підготовка фахівців до умов, які ставить перед нами система освіти, можлива лише через поєднання традиційних та інноваційних педагогічних технологій, в тому числі й на уроках фізичної культури.

Ступінь дослідження. Питанням впровадження інноваційних педагогічних технологій на уроках фізичної культури займалися багато вітчизняних та зарубіжних вчених (В. Шаповаленко, С. Гаркуша, В. Данилов та ін.). Поєднання традиційних та інноваційних методів організації навчального процесу з фізичної культури, на думку більшості авторів (О. Гришко, Л. Клевака, О. Рубашевська, О. Москалюк, В. Туяхова та ін.), не повністю розкриті та потребують поглибленого дослідження.

Результати дослідження. Глобальні перебудови та реформування системи освіти передбачають розробку та впровадження інноваційних технологій в процес навчання та виховання учнів. Фізична культура є головним напрямом розвитку та підвищення фізичних, розумових, морально-вольових та професійно-прикладних навичок людини. Сьогодні більшість вчителів намагається відійти від загальноприйнятої програми навчання та виховання учнів. Таким чином з'являється багато наукових праць, розробок, у яких особливого значення набуває пошук ефективних підходів для прищеплення учням інтересу до занять фізичною культурою. Традиційна система фізичної культури, насамперед, зорієнтована на виховання та навчання вище названих цінностей школярів. Включення до уроку фізичної культури інноваційних педагогічних технологій дозволяє учням обирати для себе індивідуально вид фізичних вправ та, можливо, навіть специфіку майбутньої спортивної спеціалізації.

Аналізуючи останні наукові дослідження, більшість авторів класифікує інноваційні педагогічні технології за такими основними групами: традиційні педагогічні технології; педагогічні технології на основі особистісно-орієнтованого педагогічного процесу; педагогічні технології на основі активізації та інтенсифікації діяльності учнів; педагогічні технології на основі підвищення ефективності управління та організації навчального процесу; окремі предметні, альтернативні та вроджені педагогічні технології [1].

Впровадження та використання інноваційних технологій дає можливість встановити різні форми взаємодії «учитель-учень», що допомагає вчителю спрогнозувати позитивне ставлення школярів до уроку фізичної культури та спорту взагалі.

#### Висновки

Ефективність проведення уроку фізичної культури насамперед залежить від професійної підготовки вчителя. Другорядними чинниками можуть виступати як відсутність необхідного інвентарю, а інколи й спеціалізованого приміщення. Розглядаючи ситуацію зі здоров'ям учнівської молоді, можна впевнено сказати – критична. Тому необхідність пошуку нових форм, методів та засобів на уроках фізичної культури – є ключовим елементом розвитку здорової особистості.

#### Література

1. Качан О.А. Упровадження інноваційних технологій у фізкультурно-оздоровчу та спортивну діяльність закладів освіти: навчально-методичний посібник / О. А. Качан. – Слов'янськ: Витоки, 2017. – 138 с.



**МІСЦЕ І ЗНАЧЕННЯ ОЗДОРОВЧОГО ПЛАВАННЯ НА ЗАНЯТТЯХ З  
ФІЗИЧНОГО ВИХОВАННЯ В СПЕЦІАЛЬНИХ МЕДИЧНИХ ГРУПАХ  
СТУДЕНТІВ ВИЩИХ ЗАКЛАДІВ ОСВІТИ**

(Суханова Г.П., ст. викл., Ушаков В.С., ст. викл.)  
МДПУ ім. Б. Хмельницького, м. Мелітополь, Україна

Стан здоров'я студентів закладів вищої освіти (ЗВО) викликає серйозну тривогу, так як специфічні умови життя студентів, високий рівень нервово-психічних навантажень в поєднанні з низьким рівнем рухової активності справляють істотний вплив на формування у них різних відхилень в стані здоров'я. Дані фахівців свідчать про те, що в спеціальну медичну групу (СМГ) направляються до 25-45% студентів першого курсу, а 10-15% повністю звільняються від занять фізичною культурою [1,с.307].

Дуже часто студентам, віднесеним до підготовчих та спеціальних медичних груп, рекомендують значно знизити або скоротити рівень фізичного навантаження, а іноді взагалі звільняють від занять фізичною культурою. Це абсолютно невиправдано і протиприродно, так як за допомогою правильно організованих занять фізичною культурою і спортом можна цілеспрямовано змінити показники фізичного розвитку та функціонального стану різних органів і систем, а також і психофізіологічні можливості організму [1,с.308].

У зв'язку з цим, плавання є унікальним засобом фізичної культури. По-перше, плавання є життєзберігальною навичкою і вміння плавати є важеться людина, що пропливає 25 метрів. По-перше, жоден вид спорту не має такого потужного гігієнічного, загартувального, оздоровчого та лікувального впливу, як плавання [2,с.96]. Це перш за все пояснюється тим, що саме по собі водне середовище, а також створюване нею фізичний, біологічний і температурний вплив є причиною безлічі сприятливих реакцій організму, що стимулюють функціональний розвиток здорових систем, профілактику і лікування різних захворювань опорно-рухового апарату, серцево-судинної, дихальної, нервової систем, саме тих системах організму, в яких у студентів відзначається найбільший відсоток захворювань. По-друге, плавання є життєзберігальною навичкою.

Крім того, плавання і велика кількість дихальних вправ, що виконуються у воді, є ефективним коригуючим засобом, що усуває порушення постави – сутулість, викривлення хребетного стовпа в різних площинах, погану рухомість суглобів. Встановлено, що плавання брасом з подовженою фазою ковзання дає найкращий ефект при різних функціональних порушеннях опорно-рухового апарату і дефектах постави, а робота ніг кролем і брасом тренує м'язи і зв'язки гомілковостопного суглобу, попереджає деформацію стопи і розвиток плоскостопості. В результаті регулярних занять плаванням людина стає бадьорішою, енергійнішою, активнішою. Причому, якщо заняття плаванням триває недовго, порушені клітини кори головного мозку не встигають втомитися, мозок активізує свою діяльність і налаштовується на підвищений рівень роботи [3,с.16-17].

**Література**

1. Непша О. В. Значення фізичної культури для студентів, що займаються у спеціальних медичних групах / О.В. Непша, Г.П. Суханова // Наука III тисячоліття: пошуки, проблеми, перспективи розвитку: матеріали I Всеукраїнської науково-практичної інтернет-конференції (20-21 квітня 2017 року): збірник тез. – Бердянськ: БДПУ, 2017. – С. 307-309.
2. Ушаков В.С. Корекція стану здоров'я студентів в процесі фізичного виховання засобами плавання / В.С. Ушаков // Фізичне та спортивне виховання у вищих навчальних закладах. Тези доповідей науково-практичної конференції, Запоріжжя, 13-15.10.2017 р. – Запоріжжя: ЗНТУ, 2017. – С.96-98.
3. Христова Т.Є. Методичні рекомендації до семінарських занять з дисципліни «Адаптивна фізична культура» для студентів магістратури спеціальності 014.11 Середня освіта (Фізична культура) / Т.Є. Христова, Є.О. Карабанов. – Мелітополь: ФОП Силаєва О.В., 2018. – 46 с.

## ФІЗИЧНЕ ВИХОВАННЯ СТУДЕНТІВ СПЕЦІАЛЬНОЇ МЕДИЧНОЇ ГРУПИ

(Хіврич І.І., викладач)

Бердянський економіко-гуманітарний коледж БДПУ, м.Бердянськ, Україна

Постановка проблеми. Аналіз та узагальнення літературних джерел вказують на щорічне погіршення стану здоров'я сучасної молоді, яка відчуває постійне велике інтелектуальне навантаження та емоційну напруженість, що не супроводжується активною руховою діяльністю. Одним із найважливіших завдань, яке ставиться перед системою фізичного виховання в Україні, є зміцнення здоров'я населення. У середньому контингент студентів спеціального медичного відділення складає близько 30% від загальної кількості (І.П. Чабан, 2003). Найбільше серед юнаків та дівчат прогресують захворювання серцево-судинної системи – їх на чисельність становить 30, 36 % та 25, 00 % всіх відхилень у стані здоров'я, відповідно (В.В. Небесна, О.В. Гаврилін, 2009).

Ступінь досліджуваності проблеми. Було встановлено, що у студентів серцево-судинні порушення проявляються, перш за все, у зниженні загальної працездатності, зменшенні економічності функціонування серцево-судинної системи та зниженні стійкості організму до гіпоксії, виникненні гіпотонічних станів та вегето-судинної нестійкості. Це призводить до хронічного погіршення самопочуття, що, в свою чергу, впливає на інші аспекти життєдіяльності студентів. В умовах вузів для вирішення даної проблеми найбільш доцільно застосовувати навчально-тренувальні заняття з фізичної культури у спеціальній медичній групі (СМГ). Вони повинні мати оздоровчий характер та відрізнятися від занять зі студентами основного медичного відділення за змістом, спрямованістю та інтенсивністю. Таким чином, головною умовою організації занять зі СМГ є дотримання загально-педагогічних принципів, зокрема – доступності та індивідуального підходу, коли параметри тренувального навантаження відповідають стану здоров'я.

Сутність дослідження. Дослідниками була розроблена програма оздоровлення, в яку, окрім класичних засобів (ходьба на відкритому повітрі, ходьба у гору, по сходах, ЗРВ у русі, рухливі ігри та естафети помірної потужності). У результаті спостерігалися позитивні зміни у цілому ряді показників серцево-судинної системи: покращились показники ЧСС у стані спокою, пульсового тиску, проби Штанге, проби Руф'є. Про позитивний вплив статичних і статодинамічних вправ на стан серцево-судинної системи студентів свідчать і інші автори. Так, дослідження В. А. Вишневського (2005), присвячене вивченню впливу різних режимів м'язової діяльності на організм людини, показує, що такі вправи викликають підвищення активності парасимпатичного відділу ВНС.

Висновок. Отже, критичний стан здоров'я студентів і причини, що його викликали, дають підставу зробити висновок про крайню актуальність пошуку дієвих заходів по зміцненню здоров'я студентської молоді нашої країни. Сучасні технології мають найширший арсенал засобів, більшість яких, одночасно з

позитивним впливом на організм через фізичні вправи, покращують психоемоційний стан завдяки музичному супроводу.

**Література**

1. Булатова М.М. Сучасні фізкультурно-оздоровчі технології у фізичному вихованні /М.М. Булатова, Ю.О. Усачов // Теорія і методика фізичного виховання; за ред. Т.Ю. Круцевич. – К.: Олімпійська література, 2008. –Т.2. – С. 320-354.

2. Григорьев В.И. Фитнесс-культура студентов: теория и практика: Учебное пособие / В.И. Григорьев, Д.Н. Давиденко, С.В. Малинина. – СПб.: Изд-во СПб ГУЭФ, 2010. – 228 с.

3. Круцевич Т.Ю. Рекреация у фізичній культурі різних груп населення: Навч. посібник / Т.Ю. Круцевич, Г.В. Безверхня. – К.: Олімпійська література, 2010.-248 с.

**ОБҐРУНТУВАННЯ РІВНЯ ТРЕНУВАЛЬНИХ НАВАНТАЖЕНЬ ДЛЯ  
СТАРШОКЛАСНИКІВ, ЯКІ ЗАЙМАЮТЬСЯ У СЕКЦІЯХ ХОРТИНГУ**

(Христова Т.Є., докт. біол. н, професор, Фанін М.Е., магістрант)  
МДПУ, м. Мелітополь, Україна

Серед ефективних українських систем індивідуальної бойової майстерності фахівці розрізняють сваргу, спас, хрест, хортинг та ін. Остання користується значною популярністю серед сучасної молоді [2, с. 5]. На даний час досліджено історичні передумови розвитку українського національного виду спорту хортинг, розкрито його філософію та висвітлені оздоровчий, спортивний, військово-патріотичний та прикладний напрямки [1, с. 17; 3, с. 337]. Затверджені програми гурткової (секційної) роботи з хортингу для учнів 1-11 класів загальноосвітніх навчальних закладів та дитячо-юнацьких спортивних шкіл. Однак дотепер науково не обґрунтовано обсягів тренувальних навантажень для старшокласників, які спеціалізуються з хортингу, що стримує подальший розвиток цього виду єдиноборств.

В процесі проведеного дослідження за допомогою педагогічних тестів виявлено оптимальні параметри рівня розвитку фізичної підготовленості спортсменів, які спеціалізуються з хортингу, що дозволяє контролювати їх подальше вдосконалення. Рівень загальної та спеціальної фізичної підготовленості старшокласників відображають наступні показники: біг на 100 м, на 800 м, на 1000 м, на 1500 м, на 3000 м, стрибок у довжину з розбігу, метання гранати на дальність, згинання рук на перекладині, згинання рук в упорі лежачи на кулаках, згинання рук в упорі лежачи на пальцях, присідання, присідання з партнером своєї ваги на плечах, присідання на одній нозі, піднімання ніг до перекладини у висі на прямих руках, піднімання тулуба із положення лежачи, розгинання тулуба із положення лежачи на животі, кількість ударів рук і ніг у грушу за 1 хв., техніка ніг по повітрю за 30 с, стрибки через скакалку за 1 хв., стрибки через палку у власних руках, виконання 6 різних кидків на швидкість у праву та ліву сторони.

В розробленій навчальній програмі секційної роботи з хортингу висвітлено обсяги тренувальних навантажень для учнів старших класів загальноосвітніх навчальних закладів за таким годинним розподілом: на теоретичну складову – 90 годин, практичну підготовку – 1574 години на рік. Основними засобами практичної підготовки були такі: загальнорозвиваючі вправи – 200 годин; рухливі ігри загально-розвиваючого характеру – 40 годин; рухливі ігри спеціально-прикладного характеру (ігри хортингу) – 200 годин; навчання елементів техніки хортингу – 500 годин; складання контрольних нормативів з технічної підготовки – 20 годин; заняття іншими видами спорту – 200 годин; вільні та контрольні двобої – 150 годин; спільні тренувальні заняття зі спортсменами інших колективів – 80 годин; участь у кваліфікаційних змаганнях, суддівська та інструкторська практика – 104 години; відновлювальні заходи – 80 годин.

Отже, при використанні протягом річного циклу підготовки зазначених у навчальній програмі обсягів тренувальних навантажень на фізичну підготовленість старшокласників, які займаються у секціях з хортингу виявляється поліпшення їх результатів та відсоткова перевага показників у контрольних вправах, що супроводжується успішними виступами в ряді престижних змагань.

**Література**

1. Васецький Ю.В. Виховання молоді в традиціях запорозького козацтва, або чому навчає хортинг: [інформ.-істор. довідник] / Ю.В. Васецький. – Дніпропетровськ: Дніпро, 2011. – 25 с.
2. Єрмоєнко Е.А. Тренування в хортингу: навч.-метод. посіб. / Е.А. Єрмоєнко. – К.: Паливода А.В., 2009. – 227 с.
3. Khrystova Tetiana. Optimization of health level of senior pupils / Tetiana Khrystova // Contemporary Problems of Improve Living Standards in a Globalized World: Volume of Scientific Papers. – The Academy of Management and Administration in Opole, 2018. – P. 336-341.

ФІЛОЛОГІЯ І ЖУРНАЛІСТИКА

VERWENDUNG DER PRONOMINALEN ANREDEN IN DER MÜNDLICHEN  
ALLTAGSKOMMUNIKATION IN DEUTSCHLAND UND RUSSLAND:  
KOMPARATIVE UNTERSUCHUNG DEUTSCHLAND - RUSSLAND

Adeeva Yulia, Universität Hamburg, Institut für Slavistik

Die korrekte Anrede ist für die Kommunikation sehr wichtig. Falsch bewertete Formen können nicht nur einen „schlechten ersten Eindruck“ hinterlassen, sondern auch die Kommunikation ganz abbrechen lassen. (vgl. Feldmeier 2014: 226)

Die richtige Auswahl der Form der Anrede – "du" oder "Sie" ist erstes, grundlegendes Niveau der sprachlichen Etikette. Die Anrede zieht die Aufmerksamkeit des Gesprächspartners heran, gibt gleichzeitig eine bestimmte Charakteristik unseres Gesprächspartners und außerdem nimmt die Beziehungen und Hierarchien zwischen den Gesprächspartnern auf. (vgl. Sternin 1996: 37, Feldmeier 2014: 51).

Die pronominalen Anreden im Deutschen und im Russischen sind mehrgliedrig. Im Deutschen unterscheidet man „du“ und „Sie“ Formen. Die Anrede „Du“ wird als Form der Vertraulichkeit, das persönliche Nahe und informelle Gespräch verwendet. Die Anrede „Sie“ charakterisiert offiziellen Umgang, hierarchische Beziehungen, formliche und offizielle Kommunikation.

Die Anrede „Du“ nach der Meinung von Spillner ist in beruflicher Umgebung in Deutschland in der jüngeren Generation heutzutage „im Vormarsch“. Spillner hebt außerdem hervor, dass die Anrede „Du“ in den Situationen gebraucht wird, wo alle Gesprächspartner sozial gleich sind. (vgl. Spillner 2014: 176-177, Feldmeier 2014: 56)

Im Russischen unterscheidet man pronominale Anrede „Ты“ (Du) und „Вы“ (Sie). Die Form "Sie" im Russischen wird als Form offiziellen Umgangs gebraucht. "Sie" wird angewendet, zu den Gesprächspartnern, die unbekannt oder unvertraut sind, sowie zu den bekannten Gesprächspartnern im amtlichen Verkehr, bei formellen Anlässen oder offiziellen Gesprächen (zum Beispiel, Kollegen bei der Arbeit, mit dem Lehrer, mit dem Studenten oder mit dem Vorgesetzten). "Sie" wird außerdem in den folgenden Situationen im Russischen benutzt: wenn Gesprächspartner älter sind und dem höheren Dienst angehören und im öffentlichen Verkehrsraum zum Bedienungspersonal zum Beispiel im Restaurant oder im Supermarkt.

Genauso wie im Deutschen ist die Anrede "Du" die Form der Vertraulichkeit, wenn es um die freundschaftliche Kommunikation in der nicht offiziellen Umgebung bei freundlichen Verhältnissen geht. Sternin weist darauf hin, dass die Anrede "Du" von den älteren Menschen zu den unbekanntem wesentlich jüngeren Menschen (Kindern, Jugendlichen) verwendet werden kann, aber nicht umgekehrt. Die grobsten Etiketteverstoß und Demonstration der Respektlosigkeit zu dem Gesprächspartner ist die Verwendung der Anrede "Du" von den jüngeren zu den älteren Menschen, sowie unter den unbekanntem Erwachsenen zueinander. Die Anrede „Sie“ ist im Russischen ein Merkmal der Höflichkeit. (vgl. Sternin 1996: 39-40, Prochorov 2006: 16)

Im Großen und Ganzen sind die soziolinguistischen Regeln der Verwendung der pronominalen Anreden in Russland und in Deutschland ähnlich. Offizielle und förmliche oder vertrauliche und freundliche Umgebung spielen bei dem Gebrauch der adäquaten Form die Rolle.

Die Punkte wie Höflichkeit oder Alterskontext, bei der Auswahl der Anrede „Du“ finden sich in der deutschen Literatur nicht. Bedeutet das, dass die Anrede „Du“ in Deutschland keine Form der Respektlosigkeit ist?

**Literaturverzeichnis**

1. Feldmeier B. 2014. Anrede im Sprachkontakt. Reflexion und Gebrauch von Anredestrategien
2. durch tschechische Migranten im deutschsprachigen Umfeld. Verlag Otto Sagner. München – Berlin – Washington/D.C.
3. Spillner B. 2014. Anrede und Grußformen im Deutschen. In: Zeitschrift des Verbandes Polnischer Germanisten 3 (2014), 2: 173–187.
4. Sternin I.A. 1996. Russkij rechevoj etiket. Voronezh.
5. Prokhorov Y.E., Sternin I.A. 2006. Russkije: Kommunikativnoe povedenie. Moskva.



## MERKMALE UND MACKEN DER ITALIENISCHEN MENTALITÄT

Di Flora Laura, Universität Hamburg, Institut für Slavistik

Vor der Abreise in ein unbekanntes Land lesen Touristen Bücher über die Kultur, die Menschen und die Sehenswürdigkeiten. Am Ende der Lektüre bleiben jedoch oft nur die Stereotypen im Gedächtnis verankert.

Die Grenzen innerhalb der EU wurden aufgehoben und wir gleichen uns immer stärker einander an. Dennoch gibt es nach wie vor glasklare Unterschiede zwischen den Kulturen. Wir haben typisch italienische Eigenschaften, Klischees und allgemeine Dinge auf Wahrheit geprüft. Und ja, es ist tatsächlich so: Der typische Italiener unterscheidet sich bis heute stark vom Durchschnittsdeutschen!

Den Italienern wird nachgesagt, dass sie sehr temperamentvoll, laut und herzlich sind. Zudem essen sie für ihr Leben gerne Pizza und Pasta und trinken zu viel Wein. Sie werden als modebewusst beschrieben und verknoten sich beim Gestikulieren schon mal die Hände. Des Weiteren wohnen Kinder im Alter von 40 Jahren noch bei ihren Eltern und Regeln sind ein absolutes Fremdwort für die Südländer.

Bereits nach kürzester Zeit wird einem bewusst, dass wenige dieser oder anderer Vorurteile erfunden sind. Doch für viele Eigenarten gibt es Gründe oder Anekdoten, die es nun zu erzählen gilt.

Zum Beispiel, „La Mamma“ ist das Zentrum der Familie. Sie ist die Hüterin aller Familienrezepte und verteidigt ihre Kinder wie eine Löwin. Kein Wunder, dass es dem italienischen Mann schwer fällt, seine Mutter nach der Hochzeit zu verlassen. Der Italiener leben auch nach der Hochzeit weniger als 1 km von der Mamma entfernt.

Nichts ist so typisch italienisch wie „La Ferrari“. Genau wie die Deutschen, sind die Italiener stolz auf ihre Autoindustrie! Das meistverkaufte Auto in Italien ist der Fiat Panda. Gefolgt vom Lancia Ypsilon und vom Fiat 500 L. Das sind alles Kleinwagen. Für einen echten Ferrari reicht es beim typischen Italiener dann halt meistens doch nicht. Italiener wollen und müssen immer gut aussehen. Nicht nur, weil die Männer sonst nicht das Stereotyp des Italo-Players erfüllen können.

Auch Frauen überlegen sich im avancierteren Alter ausführlich, was sie anziehen, bevor sie vor die Tür gehen. Man ist eben stilbewusst. Genau aus diesem Grund sieht man beim typischen Italiener keine kurzen Hosen im Sommer. Italienische. Und Schwitzen im Sommer ist selbstverständlich tabu.

Das klingt nach einem echten Klischee. Dennoch bietet fast jedes toskanische Dorfstaurant Pizza und Pasta an. Das heißt aber nicht, dass Italiener nur das essen. Das typische italienische Festmahl ist anders aufgesetzt: Zuerst kommen die Antipasti. Als Primo Piatto serviert man Pasta oder Risotto. Die Hauptspeise (il secondo) kann aus Fleisch oder Fisch bestehen und die Beilagen (contorni) müssen separat bestellt werden. Das Dessert (il dolce) rundet das typisch italienische Essen ab. Autofahren in Italien ist chaotisch. Denn der typische Italiener ist egoistisch – zumindest im Verkehr. Es ist ihm egal, dass du gerade Vorfahrt hast.

Die meisten Vorurteile bestätigen sich über die italienische Mentalität und ihre Verhaltensweisen, aber das macht das Miteinander doch gerade spannend. Allerdings gibt es gerade für den Deutschen Eigenarten, an die er sich nur schwer gewöhnen kann. Mit etwas mehr Gelassenheit und Bewusstsein geht das aber ganz gut.

**Literaturverzeichnis**

1. Laura Marsch Die meisten Vorurteile gegenüber Italien stimmen - zum Glück! - Hufpost - 2015, 22.01.
2. Typisch Italiener: 22 Typisch Italienische Fakten und Klischees. - Mighty travelers. - 2016, 08.09.
3. Hall E.T., Hall M.R. Understanding Cultural Differences - Germans, French and Americans (Abstract). - 1993, Yarmouth, Maine.
4. Hall E.T., Hall M.R. Understanding Cultural Differences - Germans, French and Americans (Abstract). - 1993, Yarmouth, Maine.

**ФОЛЬКЛОР ЯК ДЖЕРЕЛО ФОРМУВАННЯ СУЧАСНОГО УКРАЇНСЬКОГО  
ПОЕТИЧНОГО МОВЛЕННЯ  
(НА ПРИКЛАДІ ІДІОСТИЛЮ В. ОЛОБОРОДЬКА)**

Тетяна Петрівна Беценко, доктор філологічних наук, професор, професор кафедри української мови і літератури Сумського державного педагогічного університету ім. А. С. Макаренка, Суми, Україна

Сучасна українська поетична творчість незмінно живиться фольклорними джерелами. Це повною мірою стосуються українських митців-сюрреалістів. Сюрралістичний напрям у сучасному українському словесно-художньому мистецтві якнайвиразніше представлений творчістю Василя Голобородька. Дослідники ідіостилю В. Голобородька відзначають таку особливість його манери письма, як зв'язок з народномовною, фольклорною цариною. Митець не просто використовує фольклоризми як вкраплення, як орнаментальні структури, а надає різнорівневим одиницям уснословесної творчості оновленого, «прирощеного» емоційно-експресивного та концептуального змісту. При цьому способи реалізації у поетичних текстах фольклорних структур – найрізноманітніші.

Одним із фундаментальних чинників творення верлібру на основі фольклорного досвіду у мовотворчій манері В. Голобородька постає міфологізація оповіді, яка досягається шляхом переносного уживання слів. Переносність ґрунтується на прийомі антропоморфізації фольклорної реалії. Відтак митець надає своїм віршовим зразкам своєрідного казкового характеру, при цьому оригінальність власне поетового текстотворення не втрачається, не губиться (поезія «Дорогою через літо»).

Зв'язок із фольклорною традицією спостерігаємо на прикладі використання у багатьох випадках інтертекстуальних компонентів. Інтертекстуальні прийоми, до яких звертається митець, – найрізноманітніші.

Дуже часто – це цитування фольклорних текстів – введення міні-фрагментів у авторський текст. Так, у поезії «Веснянки: дівчата дражнять хлопців» фіксуємо шість жартівливих фрагментів інтертекстуального характеру, наприклад: «Всі парубки помарніли, / бо сирюю кашу їли: / їли кашу недоварену, / їли свиню недосмалену». Складно однозначно сказати, чи це власне фольклорний текст, чи стилізований під народнопісенний.

Фольклорний струмінь у тексті може бути зумовлений своєрідною ретроспекцією у минуле, прагненням відтворити побутово-історичну, естетичну тощо картини етнобуття; проте фольклорний фрагмент – це не просто кадр з далекого минулого, а факт для розвитку думки й уяви, для осмислення історії народу в деталях (згадка про Берестечко у поезії «Кривий танець»). Фольклорно-пісенні вислови у означеному творі на зразок: кривий танець, кривий танець ведуть, весну веселу гукають, веснянки ведуть, весну закликають, долиною військо/ козацьке іде, як мак процвітає, інтертекстуальний компонент – фрагмент веснянки ( «Благослови, Боже, весну закликати! Весну закликати, зиму

проводжати»), казковий елемент: птахи над ними вгорі летять – / дорогу вказують - слугують відтворенню глибинної історичної картини етносвіту (поезія «Кривий танець»).

Звичним, природним є для В. Голобородька уживання фольклорно-пісенних образів, скажімо, із веснянок: Перепілочка, Подоляночка, Білоданчик: І скільки б я не дивився цієї весни/ на дівочі хороводи на вигоні,/ на те, як дівчата, побравшись за руки,/ з піснями танок ведуть, –/ у середині кола бачу тільки тебе:/ і Перепілочка – ти,/ і Подоляночка – ти,/ і Білоданчик – ти! («Ладо моє»). Звичайно, це не копіювання, як уже наголошувалося, веснянок, а відшукання в народнопоетичних текстах образів з подальшим їх переосмисленням, змістовим наповненням. Перепілочка, Подоляночка, Білоданчик – усоблення образу коханої, що генетично пов'язується з духовними пракоріннями етномовців.

Мовно-культурні одиниці фольклорного походження – органічні складники ідіолекту митця. Це мовно-естетичні знаки української культури (С. Я. Єрмоленко). Ними наповнені авторові тексти: вони об'єднують реалії рослинного світу: м'ята, калина, вишня, груша, яблуна, найменування предметів побуту: рушник, полотно, назви будівель та їх частин: хата, поріг, криниця, колодязь, тин, найменування посуду: глечик, відра, найменування просторових понять: гора, долина, степ, вишневий сад, ліс, город, луг...

Митець «осучаснює» фольклорно-пісенні формули, за якими розкодовується етнодосвід поколінь, робить їх непізнаваними: текстово-образні універсалії біла сорочка, білий рушник, біла хата, шити сорочку у контексті твору набувають потужного символічного змісту: білий колір і вишивання – це одвічні чисті мрії й сподівання, що протилежні життєвим негараздам: Жодних кольорів у світі,/ лиш біле,/ як білий аркуш паперу,/ що над ним зацімила рука,/ не наважуючись написати перше слово/ у листі до коханої,/ як біла сорочка,/ що її шие сестра для брата/ на повернення,/ як білий рушник,/ білений під місяцем,/ у руках матері,/ що роздумує, який узор вибрати./ Лиш біле,/ лиш протилежне темряві,/ як білий череп/ української хати. («Біла хата»).

Фольклорні компоненти у ідіостилі письменника слугують переконливими і незаперечними свідченнями зв'язку поетичного творчого досвіду з уснословесною творчістю.

### Література

1. Голобородько В. Повне зібрання віршів //Василь Голобородько // [tisk.org.ua/?p=8440](http://tisk.org.ua/?p=8440).

МЕТОДОЛОГІЧНІ ПЕРЕХРЕСТЯ: ТЕОРІЯ ЗНАКІВ ПІРСА-МОРРІСА І  
ГУМАНІТАРИСТИКА ПОЧАТКУ ХХ СТ.

Боговін О. В., канд. філол. наук  
БДПУ, м. Бердянськ, Україна

Праці Ч. С. Пірса стали значним внеском у розвиток не тільки американської, а світової філософсько-аналітичної думки кінця ХІХ – початку ХХ століття. Серед іншого вчений започаткував семіотику як науку про впорядкування знакових систем. Для нас важливою є його праця “What is a sign?” («Що таке знак?», 1894) [1], у якій автор розгортає свою теорію знаків, яка в наступні десятиліття стала своєрідною платформою для становлення та розвитку літературознавчих і не тільки методологій. Ч. С. Пірс визначає знак як “idea about a thing” («ідея речі») та пропонує класифікацію знаків, яка не втратила своєї актуальності до сьогодні: “There are three kinds of signs. Firstly, there are *likenesses*, or icons; which serve to convey ideas of the things they represent simply by imitating them. Secondly, there are *indications*, or indices; which show something about things, on account of their being physically connected with them. [...] Thirdly, there are *symbols*, or general signs, which have become associated with their meanings by usage” [68]. (Існують три види знаків. По-перше, подібності, або ікони, які виконують функцію передачі ідей і репрезентують речі, просто імітуючи їх. По-друге, існують покажчики, або індекси, які щось говорять про речі, тому що фізично пов’язані з ними. [...] По-третє, існують символи, або загальні знаки, які асоціюються з їхніми значеннями завдяки звичці).

Варто наголосити на суттєвій обставині щодо входження теорії Ч. С. Пірса у світовий науковий простір гуманітаристики, а саме: ідеї філософа, викладені в нетрадиційній і важкій для сприйняття формі, друкувалися у виданнях, присвячених проблемам математичної логіки та філософії прагматизму, – тобто певний час були фактично недосяжні широкому науковому товариству, оскільки не потрапляли в поле зору гуманітаріїв. Вихід цих ідей на «авансцену» світової науки забезпечив послідовник наукових пошуків Ч. С. Пірса американський філософ-прагматик Чарльз Уільям Морріс, який у своїй фундаментальній праці «Foundations of the theory of signs» («Основи теорії знаків», 1938) [65] не тільки узагальнив ідеї свого попередника, а й розвинув їх. Зокрема, Ч. У. Морріс зазначив подвійний статус семіотики як науки і встановив загальноприйнятну у сучасній науці взаємозалежність знаків у семіозисі і, відповідно, підрозділи семіотики, присвячені їх вивченню: семантика, прагматика та синтактика.

У зарубіжній науковій думці досі точаться дискусії щодо внеску Ч. У. Морріса у розвиток теорії Ч. С. Пірса: з одного боку його вважають лише наслідувачем та популяризатором великого, але незрозумілого у свій час генія-прагматика; з іншого – достойним учнем і продовжувачем ідей свого наукового «вчителя», який зміг не лише оформити, а й розвинути теорію знаків, забезпечити її входження у сферу гуманітаристики. На нашу думку, очевидні успіхи Ч. У. Морріса у розробці та поширенні теорії знаків безперечно заслуговують на

визнання, а ім'я автора монографії «Основи теорії знаків» достойне стояти поруч з Ч. С. Пірсом.

Отже, теорія Пірса-Морріса, заклавши своєрідний фундамент гуманітаристики XX століття, водночас, ставила ряд запитань, серед яких одним із найактуальніших стало питання про способи впорядкування знакових систем тим чи іншим чином.

#### **Література**

1. Charles W. Morris. Foundations of the theory of signs. International encyclopedia of unified science, vol. 1, no. 2. The University of Chicago Press, Chicago, 1938, VII + 59 pp. - URL: <https://ru.scribd.com/doc/51866596/Morris-1938-Foundations-of-Theory-of-Signs> (дата звернення: 25.05.2018).

2. Peirce C. S. What is a sign? / Charles Sanders Peirce. - URL: <https://www.marxists.org/reference/subject/philosophy/works/us/peirce1.htm> (дата звернення: 24.09.2017).

## РОЗВИТОК ПРОФЕСІЙНИХ НАВИЧОК ТА ВМІНЬ НА ЗАНЯТТЯХ З ІНОЗЕМНОЇ МОВИ (АНГЛІЙСЬКОЇ) ТУРИСТИЧНОЇ ІНДУСТРІЇ

(Єлізарова З.І., викладач вищої категорії)  
ВСП «Бердянський коледж ТДАТУ», м. Бердянськ, Україна

Професійну значимість іноземної мови відзначають на ринку праці в цілому. Практичною метою вивчення дисципліни «Іноземна мова (англійська) туристичної індустрії» є формування, розвиток іншомовної комунікативної компетенції та професійних навичок і вмінь, навчання нормам міжкультурного спілкування іноземною мовою, розвиток культури усного і письмового мовлення в умовах офіційного та неофіційного спілкування [2].

Навчання іноземної мови за професійним спрямуванням потребує від викладача майстерності зацікавити здобувачів вищої освіти до вивчення даної дисципліни. Таким чином, постає проблема у підготовці майбутнього фахівця сфери туризму, для якого поглиблене володіння іноземною мовою є конкурентною перевагою при пошуку роботи.

Під час проведення аналізу досліджень можна стверджувати, що методика викладання іноземної мови викликає інтерес багатьох науковців, серед яких можна виділити Н.Ф.Бориско, С.С.Коломієць, Е.В.Мірошніченко, Г.Є.Бакаєву, В.Д.Борщовецьку, О.Б.Тарнопольського, С.П.Кожушко, Т.Hutchinson, Н.Widdoswon та ін. Зазначені дослідники звертали свою увагу передусім на розвиток професійних навичок та вмінь при вивченні іноземної мови.

Згідно останніх соціологічних досліджень, роботодавці зацікавлені у фахівцях з наявністю двох видів професійних навичок та вмінь: «hard skills» та «soft skills». «Hard skills», іншими словами «негнучкі вміння», яким можна навчитися в аудиторії і легко продемонструвати: proficiency in a foreign language – вміння розмовляти іноземною мовою; a degree or certificate – вчене звання чи диплом; computer programming – програмування. Ці вміння перераховуються в супроводжувальному листі (cover letter) або в резюме(resume). «Soft skills», гнучкі вміння, є суб'єктивними, також відомі, як «people skills or interpersonal skills» (навички міжособистісного спілкування) і означають спосіб, як людина співпрацює та поводить з іншими людьми: communication – спілкування; flexibility – гнучкість; leadership – лідерські якості; motivation – мотивація; problem solving abilities – вміння вирішувати завдання; teamwork – робота в команді; time management – управління часом; work ethic – професійна етика [3].

Вивчення іноземної мови за професійним спрямуванням може бути проблематичним, оскільки охоплює матеріал притаманний певній сфері застосування і не завжди використовується у повсякденному спілкуванні. Проблема полягає у недостатній кількості використання викладачами практичних, так званих «реальних» ситуацій з повсякденного та професійного життя. Адже, занурення студентів у змодельовану реальність дозволяє їм проявити себе та використати набуті знання засобами іноземної мови з метою вирішення певної професійної ситуації [1].

Підсумовуючи вище сказане, можемо наголосити на важливості практичного застосування набутих знань та умінь з іноземної мови за професійним спрямуванням з метою подальшого застосування у професійній діяльності. Важливою є роль викладача, який керує навчальним процесом на занятті та мотивує студентів.

#### **Література**

1. Коваль Л. М. Формування у студентів немовних вищих навчальних закладів англomовної професійно орієнтованої мовної компетенції/ Л. М. Коваль // Науковий вісник НЛТУ України. – 2010. – Вип.20.4. – С. 318-321.
2. Програма. Іноземна мова туристичної індустрії, 2017р. Затверджена директором ВСП «Бердянський коледж ТДАТУ».
3. <https://www.thebalancecareers.com/top-skills-every-professional-needs-to-have-4150386>.



### КОНЦЕПТ «MODE»

Казимір В. О.

кандидат філологічних наук,  
завідувач, доцент кафедри німецької мови

Жильчук О. О.

студентка магістратури  
КПНУ імені Івана Огієнка

м. Кам'янець-Подільський, Хмельницька область, Україна

Культура народу відображається в його мові, яка є унікальною та багатогранною. Зацікавленість проблемою моди як соціокультурного феномену та специфікою використання словника моди обґрунтовано увагою до питання визначення місця людини в естетичній картині світу.

У кожного народу своєрідне розуміння понять «стиль життя», «здорове харчування», «мода», «щаслива сім'я». Картина світу німецькомовного суспільства кінця ХХ – початку ХХІ століття охоплює когнітивні категорії, які найінтенсивніше поповнюються новою лексикою, котрі належать до базових і складають підґрунтя концептуальної моделі світу в цілому, а також ті, які виявляються найважливішими для діяльності людини в певний період [3, с. 310]. Актуалізація питання ролі моди у житті суспільства викликала науковий інтерес як до історії її розвитку, так і до її впливу на словниковий склад мови.

Актуальність вивчення концепту «MODE» зумовлена тим, що у сучасних умовах це явище постає одним із регуляторів суспільної поведінки значних соціальних шарів. Стрімкі, до того ж неминучі зміни науково-технічного та технологічного характеру впливають на суспільно-культурні умови існування сучасної людини. Таким чином, неможливо змінити соціальну реальність за допомогою самих матеріальних, технічних перетворень, вона потребує конкретних змін у людській сутності, відповідно, сюди можна віднести трансформацію базових соціальних якостей людини, які допомагають індивіду пристосуватися до економічних, соціальних та культурних реалій, а також психологічну адаптацію людини до нових умов.

Встановлено, що історія вивчення цього явища пов'язана з тенденціями змін зовнішнього вигляду людини та вивчається вже не одне століття. Існує думка, що мода найчастіше є засобом ідентифікації та самоідентифікації для людини у соціумі. Також вважається, що мода може як інформувати соціум про ті, чи інші явища, так і бути відображенням соціальних процесів. Іноді моду визначають як культурний механізм змін.

Не дивлячись на те, що концепт «MODE» історично виділився зі значно ширшого на той момент поняття «одяг», індустрія моди з'явилася нещодавно і розвивається швидкими темпами. Більш того, як зазначає історик моди Н. Которн, «за останні десять років відзначається зростання інтересу до моди усіх прошарків населення через збільшення споживчої здатності» [1, с.24]. У класичних підручниках з дизайну наведено безліч визначень вищезгаданого поняття.

Зокрема, С. Михайлов сформулював його так: «Мода – це нетривала єдність та масове поширення тих чи інших зовнішніх проявів культури: смаків, поведінки, стилістичних ознак виробів, визнаних критеріїв їх естетичної оцінки» [2, с. 77].

З цього випливає, що концепт «MODE» базується не на самому понятті «одяг». Він включає у себе все, що можна наслідувати: використання специфічного лексику, поведінку, відвідування популярних закладів, вибір трендового одягу тощо.

#### **Література**

1. Которн Н. История моды в XX веке / Н. Которн. – Москва : Тривиум, 1998. – 176 с.
2. Михайлов С. Дизайн архитектурной среды / С. Михайлов, Н. Дембич. – Казань : ДАС, 1994. – 120 с.
3. Wierzbicka A. Understanding Cultures through Their Key Words / A. Wierzbicka. – N. Y., Oxford : OUP, 1997. – 317 p.

МІФОЛОГІЧНИЙ МОТИВ МАНДРІВ У РОМАНІ П. ЗАГРЕБЕЛЬНОГО  
«ЛЕВИНЕ СЕРЦЕ»

(Кобилко Н.А., канд. філол. наук, ст. викл. кафедри соціально-гуманітарних  
дисциплін)  
ХНУВС, м. Харків, Україна

Серед представників української химерної прози чільне місце належить П. Загребельному. У його романі «Левине серце» поєднані «лірико-романтична окриленість», «композиційно-оповідна свобода» і «густа народнопісенна орнаментика» [4] – новаторські риси химерного прозописьма.

У своєму творі П. Загребельний, як й інші митці химерної прози, зокрема, О. Ільченко, В. Шевчук, В. Земляк, В. Яворівський, використовує міфологічний мотив мандрів. Зазначимо, що «міфологема мандрів належить до адоративних міфів про вічне повернення. Ідея подорожі репрезентує смисл доступу людини до священного, це своєрідна ініціація героя, наділення його особливим призначенням – пошуку й пізнання нових істин, життєвих цінностей» [1, с. 22]. Міф мандрів був присутній у літературі здавна, відображаючи погляди людини на розвиток і цілісність світу в різних часових проміжках. У химерній прозі другої половини ХХ століття мандрівний мотив став одним з основних.

Дослідник В. Коровін висловив припущення, що подорож покликана задовольняти одвічні бажання людини, а саме відкриття нового, випробування заради очищення та спасіння. Герой вирушає в далекі світи, щоб, пройшовши низку випробувань, повернутися додому. За християнською традицією мотив подорожі розглядався як відвідування людиною святих місць, а це було найвищим рівнем духовної досконалості. Як уважає П. Білоус, паломництво має на меті «духовне очищення і самореалізацію у географічній та духовній дорозі» [2, с. 40].

У химерній прозі мотив мандрів розкривається не лише через образ реального шляху, який долає головний герой, а й через метафоричний. Так у романі П. Загребельного «Левине серце» дорога, наділена романтичною семантикою, стає уособленням пошуку головним героєм Гришею Левенцем власного «я», становлення його як особистості та фахівця. У своїх мріях юнак бачить себе великим мандрівником, славетним географом. Саме цим він схожий із безіменним Хлопцем із роману В. Шевчука «Дім на горі». Мандрівництво манить його, стає головною метою життя: «... він бачив себе академіком усіх академій світу, дійсним членом телевізійного клубу кіно мандрівників, помічником Тура Хейєрдала, консультантом доброго діда Шнейдерова і, ясна річ, романтиком...» [3, с. 61]. Таким чином, мандрівництво відкривало перед Гришею Левенцем широкий світ, давало можливість набути нового досвіду, збагатити свої знання. Проте головне, чим вабила дорога, – це можливість стати кращим, ніж є насправді.

Поступово шлях для Левенця стає порадиником у непростих справах кохання, місцем, куди він міг утекти, щоб перебороти власну безсилість і

безпорадність. Таким чином, дорога стає місцем пошуку рівноваги. Одним із просторових локусів, пов'язаних із дорогою, є степ. Тому П. Загребельний у романі подає детальний опис його. А головний герой, відгородившись від усього світу, саме на безмежних просторах степу знаходить душевний спокій і рівновагу.

Таким чином, ми можемо зазначити, що образ дороги в романі П. Загребельного «Левине серце» асоціюється з мандрівництвом як символом пошуку істини буття, моральних ідеалів, становлення особистості. Головний герой відкриває свою душу дорозі, адже впевнений, що остання не зрадить і не принизить, на відміну від людей, які його оточують.

#### **Література**

1. Бабич С. Міфологема мандрів як пошуки оновлення (в «Апології peregrinacii do kraiv svidnih» Meletia Smotrichkogo / S. Babich // Slovo i chas. – 2001. – № 10. – С. 22–33.
2. Білоус П. В. Українська паломницька проза: історія жанру : монографія / П. В. Білоус. – Житомир, 1997. – 160 с.
3. Загребельний П. Левине серце : роман / П. Загребельний. – К. : Рад. письменник, 1978. – 327 с.
4. Химерна проза. Витоки. Основні риси [Електронний ресурс]. – Режим доступу : [http://sites.znu.edu.ua/bank/public\\_files/2009/05/218\\_1242929897\\_hymerna\\_proza.pdf](http://sites.znu.edu.ua/bank/public_files/2009/05/218_1242929897_hymerna_proza.pdf)

## РОЛЬ ХУДОЖНІХ ДЕТАЛЕЙ У НОВЕЛІ М. КОЦЮБИНСЬКОГО «ЦВІТ ЯБЛУНІ»

Кошель Марія, студентка II курсу  
Вельчева Наталя Миколаївна, викладач української мови та літератури ВСП  
«Ногайський коледж ТДАТУ»  
Приморськ, Україна

**Анотація:** життєстверджуюча думка твору: краса життя, краса природи не затьмарюється навіть подихом смерті.

**Summary:** Life-affirming opinion of the work: the beauty of life, the beauty of nature is not darkened even by the breath of death.

**Ключові слова:** психологічна студія, художні деталі, подих смерті, цвіт яблуні, краса життя.

**Key words:** psychological studio, artistic details, breath of death, apple blossom, beauty of life.

Етюд Михайла Коцюбинського "Цвіт яблуні" Іван Франко вважав психологічною студією, яка виявляє руку майстра та дуже тонку обсервацію складного психологічного процесу: враження письменника, який переживає особисту трагедію – смерть єдиної улюбленої дочки [3, 57]. «Цвіт яблуні» – викінчено імпресіоністичний твір.

Коцюбинський в етюді порушує моральну проблему: чи має право художник брати як матеріал для своєї творчості людське нещастя, навіть якщо це його життєва драма? Скільки різних іпостасей має людська душа?

У новелі відчувається й мопассанівська проблематика психології творчості письменника, і шніцлерівський потік свідомості, і гамсунівська увага до порухів людської душі, і властива тільки Коцюбинському заглибленість у надра підсвідомості, й імпресіоністичний малюнок, який складається зі світлотіні, колористичних мікрообразів, символіки квітів.

Новела вражає сміливістю, яка може бути неправильно потрактована як цинічність, з якою оповідач дозволяє нам анатомувати його внутрішній світ. Його герой, батько Оленки, ненавидить себе за незнищенну підсвідомість літератора, але прокляття фаху сильніше від нього...

Саме тут, у етюді «Цвіт яблуні», вперше найвиразніше виявляється така характерна риса стилю Коцюбинського - новеліста, як органічне поєднання психологічного заглиблення у внутрішній світ персонажа з яскраво вираженим авторським ліричним почуттям. Буквально кожна деталь, своєрідно переломлена крізь збуджену психіку героя, передає його душевні й фізичні страждання. Але найважливішою з-поміж усіх деталей є цвіт яблуні, що символізує красу життя. За допомогою цієї деталі розкривається і життєствердна думка твору: краса життя, краса природи не захмарюється навіть подихом смерті.

Майстерне сплетіння образів дозволяє письменникові відкрити читачам тонкий і суперечливий внутрішній світ свого героя, цілу гаму почуттів і відчуттів.

Ситуація вкрай драматична: у сусідній кімнаті помирає його дитина, його улюблена донечка. Він нічим не може зарадити і весь перетворюється на чекання. Темну кімнату ледь освітлює лампа. Оця боротьба світла з темрявою — ніби символ боротьби життя зі смертю, яка відбувається поруч. Згорьований батько гасить лампу і запалює свічку. Світла ще меншає — достоту як шансів відвернути фатальний кінець. Так само промовистими і символічними є звукові образи. За вікном чути калатало нічного сторожа: рівномірний стукіт ніби нагадує про спокійний плін життя за межами дому, і тому спокоеві, тій сонній тиші нічного міста байдуже до горя, яке поселилося у стінах безсонної оселі. Повним контрастом до розмірених звуків калатала є нерівномірний, надривний свист, що виривається із хворих дитячих грудей. Цей звук мучить героя, висотує з нього душу.

І раптом — бій годинника. Він лунає як грім з ясного неба. Скільки болю і втоми в роздумах про це: «Коли ви в горі, коли ви щохвилини сподіваєтесь якогось лиха, ...раджу вам зупинити годинники. Якщо ви стежите за ними, вони без кінця продовжують ваші муки. Коли ж забуваєте за них, вони нагадують про себе, як цегла, що падає на голову. Вони байдуже рахують ваші терпіння й довгими стрілами-пальцями наближають хвилину катастрофи...»

Годинник вмовкає, але не втихає тривога, бо дім знову виповнює натужне дитяче дихання. Усе це триває довго, нестерпно. У душі героя сплітаються страх, розпач, надія, скажена лють на когось чи на щось, апатія, відчуття провини. У мозку товчуться спогади, зринають чийсь голоси, безглузді питання і відповіді... Але от лунає жіночий крик. Усе закінчилося. І знову герой, прощаючись із мертвою дитиною, жадібно ловить кожну дрібницю із того, що бачить перед собою, бо все воно здасться йому... «як матеріал». Ні, він зовсім не якийсь бездушний монстр. Він щиро, до нестями любить свою доню і страждає від болю цієї втрати. Але його дар митця часом перетворюється на прокляття, на якийсь непереборний внутрішній обов'язок: зафіксувати, запам'ятати, описати, донести до людей те, що пережив, що передумав, що вистраждав. Важко збагнути цей стан чи то одержимості творчістю, чи якогось афекту.

Деталі виконують важливу роль у новелі "Цвіт яблуні". Вони допомагають розкрити найтонші нюанси почуттів головного героя, відтворюючи стан роздвоєності, тривоги, переживання.

Батько виходить на подвір'я і бачить цвіт яблуні, що лежить на землі. А там, у кімнаті, лежить його дівчинка, яка ще кілька днів тому сміялася і бігала. Ця деталь набуває символічного характеру — вона уособлює життя. Поки цвіт яблуні знаходиться на дереві, він ніжно пестить наш зір та нюх. Але це триває недовго — якусь мить. А потім цвіт опиняється на землі. Він ще не зів'яв, але він уже мертвий. Так і дівчинка в кімнаті, яку тільки-но покинуло життя. Проте у своїй душі батько понесе образ живої донечки, такої ніжної і світлої, як весняний цвіт за вікном.

У етюді Коцюбинського є щось таке, що піднімає над смертю. Донечка всеодно навіки залишиться в батьковому серці, у його спогадах, над якими смерть

не владна. Залишиться такою, якою була в найщасливіші дні: щебетушкою, красунечкою, маленьким сонечком, котре звеселяло рідних і дарувало дому тепло.

Цвітуть яблуні... Сліпуче сяйво заливає подвір'я. І батько несе своїй бідолашній дитині цілі пригоршні чистого білого цвіту, ніби встеляючи цією квітучою красою її шлях в якісь інші світи. Це все, що він може тепер зробити для неї – скласти до ніг вінок.

#### **Література**

1. Агеева В. Українська імпресіоністська проза. - К., 1994.
2. Калениченко Н.Л. М. Коцюбинський Коцюбинський М. Твори: У 2-х т. - Т.1. - К., 1988.
3. Кузнецов Ю. Імпресіонізм в українській прозі кінця 19 - поч. 20ст. - К., 1995

ОРФЕЙ І ПІГМАЛІОН: «СМЕРТЬ У ВЕНЕЦІЇ» ТОМАСА МАННА ТА «ЧОВЕН  
ХАРОНА» ІВАНА ДАВИДКОВА

(Мітракова О.О, аспірантка)  
БДПУ, м. Бердянськ, Україна

Проблемам функціонування міфологічного сюжету присвячені роботи О.М. Веселовського, П.Н.Беркова, М.І. Стеблін-Каменського, Ю.М. Лотмана, А.Є. Нямцу, Є.М. Мелетинського, О.Ф. Косарева, М. Еліаде, Ф.Х. Кессиді. Під поняттям «міф» Ж. Дюран розуміє «динамічну систему символів, архетипів та схем мислення, яка від імпульсу однієї зі схем мислення перетворюється на наратив» [3]. Саме Ж. Дюран запропонував термін міфокритика. Завданням міфокритики є віднайдення та тлумачення міфу у художніх творах. [3]

Мотив вічного кохання, творчої особистості, геніальності та таланту, божественного у витворах мистецтва та впливу богів на людську долю об'єднують міф про Орфея та міф про Пігмаліона. Міф про Пігмаліона й Галатею і набуває різного смислового та авторського наповнення, є прецедентним сюжетом. Сюжет трансформувався у Т. Смоллетта (роман «Пригоди Перегріна Пікля» (1751), Ж.-Ж. Руссо (одноактна п'єса «Пігмаліон», 1770), О.В. Дружиніна (повісті «Полінка Сакс», 1847, «Лола Монтез», 1848; роман «Жулі», 1849; деякі оповідання, такі як «Фрейлейн Вільгельміна», 1848, «Шарлотта Ш-ц. Істинна пригода», 1849 та ін.), В.-С.Гілберта (роман «Пігмаліон і Галатея», 1886), В.В. Набокова (роман «Король, дама, валет», 1927-1928), Б. Окуджави («Пісенька про московську мурашку», 1979), Ю.В. Буйди (роман «Єрмо», 1996; оповідання «Скоріше хмара, ніж птах», 2000), І.В.Роздобудько (роман-алюзія «Дванадцять, або Виховання жінки в умовах, не придатних до життя», 2006).

Пігмаліоном є Ашенбах у творі Т. Манна «Смерть у Венеції». Творчість та пристрасть, кохання та любов до прекрасного притаманні головному героєві твору. Пристрасть письменника показана Манном символічною та має різні лики: від порочності, примарності, смерті до релігійно-творчого екстазу, доступного тільки художнику. На символічність любові в новелі натякає багато: відгомони міфів про Афродіту (два, за Платоном, типи поклоніння богині, яка народилася з морської піни: «вульгарне», «всенародне» і «небесне»); історія кохання Ашенбаха розгортається саме на березі моря, в присутності «бога», що вийшов з вод – Тадзьо) і Орфея, міркування Сократа (вони відтворюються у свідомості Ашенбаха ніби у зверненні особисто до нього), ремінісценції з Гете (юнак на березі моря). Прагнення творити для Ашенбаха спричинене коханням до Тадзьо є проявом моделі поведінки Пігмаліон – Галатея та Орфей – Еввідіка, як приклад одержимого та геніального митця, а також ідеї недосяжного, ірреального кохання. [2] «Лодката на Харон» є калейдоскопом образу митця. Іван Давидков наділив героїв твору талантом та на протигагу змалював розвиток цього дару з різних точок зору. Проблема творчої особистості та соціалізації митця, особистих взаємин є алюзією до міфів про Пігмаліона та Орфея. Ідею творчого начала, його початку та згасання, вдало ілюструє цитата: «Ще один ювіляр, який зростав під



південним сонцем Пиринського краю, після бучного вшанування повірив, що він справжній Орфей, лише не тримає арфи в руках». [1]. Іван Давидков описує життя декількох митців, об'єднаних спільною ідеєю. Образи Орфея та Пігмаліона як творчої особистості, співця – приховані символи у творі. Перекладач, Есеїст, Фокусник – приховані Орфеї та Пігмаліони, що прагнуть до творчості

Персонажів творів Т. Манна та І. Давидкова об'єднує фанатичне прагнення творчості та щирості почуттів. Вічні сюжети, міфічні та ірреальні описують цілком реальне життя початку та кінця ХХ століття. Оскільки людство завжди прагне нового, воно завжди буде творити та надихатися ідеєю кохання. Як наслідок, міфи про Орфея та Пігмаліона й досі залишаються актуальними.

#### **Література**

1. Давидков И. Лодката на Харон. София: Българ. писател, 1987. 141 с
2. Манн Т. Трістан. Новели. - К. : Дніпро, 1975. - 292 с.
3. Durand, Gilbert. Les structures anthropologiques de l'imaginaire. - Paris: Dunod, 1984. - 535 p, с. 64

## КРОС-КУЛЬТУРНИЙ КОМПОНЕНТ У ВИКЛАДАННІ АНГЛІЙСЬКОЇ МОВИ У ВИЩІЙ ШКОЛІ

(Майстренко Л.В., кандидат філологічних наук, ст. викладач МНУ ім. В.О.  
Сухомлинського, м. Миколаїв, Україна)

Стримкий розвиток міжкультурних зв'язків України з європейськими державами створив умови для тісного співробітництва в економічній і політичній сферах. Процеси глобалізації характеризуються посиленням використання англійської як мови високих технологій та міжнародного працевлаштування. Володіння англійською надає фахівцям можливість долучатися до сфер бізнесу, науки та технологій, що є їхньою основною освітньою та професійною метою. Така ситуація вимагає перегляду мети, завдань та методів викладання англійської для спеціальних цілей з урахуванням потреби підготувати висококваліфікованих спеціалістів до активної та мобільної участі в інноваційних процесах, міжкультурної ділової комунікації у професійно-орієнтованих сферах.

Ідея про збагачення курсів з вивчення іноземної мови культурологічним та лінгвокраїнознавчим змістом з'явилася завдяки усвідомленню того, що засвоюючи мову, людина одночасно проникає в нову для себе культуру, яка зберігається в мові [1, с.233]. Забезпечити міжкультурне спілкування та взаєморозуміння, та-ким чином, можливо, коли інша культура постає не як система знань, а як корисний інструмент для розуміння іншого. У результаті в особистості формується комунікативна компетенція, «всередині якої усі мовні знання і досвід є складниками, та в якій мови переплітаються і взаємодіють». Зміст сучасних освітніх програм з іноземної мови переважно орієнтується на використання знань, а не на розширення інформаційного простору, зазначається, що розвиток комунікативних навичок повинен відбуватися через «занурення» в культуру іншої країни, поглиблення лінгвокраїнознавчих знань. Метою впровадження крос-культурного компоненту у викладання англійської мови є формування вмінь особистості використовувати іноземну мову у її соціально-культурному контексті, як реальний і повноцінний засіб спілкування [2, с.330-335].

Вивчаючи англійську мову у вузах треба враховувати матеріал програми, заснований на мотивах навчання студентів; інтенсивність викладання – досягнення певного рівня компетенції за короткий проміжок часу; включати завдання інтелектуально складніші; зв'язок завдань з професійними ситуаціями. Відбір фахових навчальних текстів здійснюється із врахуванням їхньої професійної спрямованості та змістового наповнення. Наявність термінологічних одиниць, жанрова репрезентативність та змістова доступність мають стати основними критеріями відбору текстів, опрацювання яких має наслідувати ті техніки, які використовує фахівець у своїй професійній діяльності: пошук інформації, перегляд, ознайомлення із змістом, його вивчення.

З огляду на необхідність впровадження крос-культурного елементу у викладання англійської для спеціальних цілей, вважаємо, що головним критерієм відбору навчального тексту є його автентичність. Автентичним є текст, створений

носіями мови, що відібраний з іншомовних джерел та не є спеціально адаптований. Такий текст відображає природне використання мови та не призначений для навчальних цілей.

Можемо зробити висновок, що компетентна спрямованість формує майбутнього фахівця, який не лише оволодіває знаннями, вміннями, навичками, але й здатний творчо реалізувати їх у комунікативній діяльності. Культурологічний підхід, передбачаючи спрямованість освітнього процесу, сприяє становленню культурної особистості майбутнього педагога як носія загальної і професійної культури.

#### **Література**

1. Програма з англійської мови для університетів / інститутів (п'ятирічний курс навчання): Проект / Колектив авт. : С.Ю. Ніколаєва, М.І. Соловей (керівники), Ю.В. Головач та ін.; Київ. держ. лінгв. ун-т та ін. – К. : Британська рада, 2001. – 245 с.

2. Шиян Т.В. Крос-культурний компонент у викладанні англійської мови для спеціальних цілей / Т.В. Шиян. – МНУ ім.В.О. Сухомлинського, 2015. – Вип. 58 – С.329-371.

3. Анисимова А.И. Семантические особенности некоторых английских прилагательных в кросс-культурном контексте / А.И. Анисимова // Англістика та американістика. – Д.: Вид-во Дніпропетров.нац. ун-ту, 2005. – Вип. 2. – С. 96-99.

## КОНЦЕПТОСФЕРА: ВИЗНАЧЕННЯ БАЗОВИХ ПОНЯТЬ

Нікішина Т. І. канд. філол. н., доцент  
Бердянський державний педагогічний університет, Бердянськ, Україна

На сучасному етапі розвитку лінгвістики поняття “картина світу” ввійшло до активного базового теоретичного мінімуму багатьох наук таких, як філософія, психологія, культурологія, гносеологія, когнітологія, лінгвістика. Цей термін належить до числа фундаментальних і виражає специфіку буття людини у взаєминах зі світом, найважливіші умови її існування. Людина як суб’єкт пізнання є носієм певної системи знань, уявлень, думок про об’єктивну дійсність. Ця система в різних науках має свою назву (картина світу, концептуальна система світу, модель світу, образ світу) і розглядається в неоднакових аспектах.

Погляди Аристотеля, Н. Арутюнової, Е. Бенвеніста, Г. Богіна, І. Бодуена де Куртене, Л. Вейсгербера, В. Виноградова, А. Ейнштейна, К. Леві-Строса, О. Леонтєва, Ю. Лотмана, А. Маслоу, О. Потебні, Б. Серебренікова, В. Телії, М. Гайдеггера, Р. Якобсона; символіко-семантична гіпотеза Я. Грімма; ідея “мовного світобачення” В. Гумбольдта; гіпотеза лінгвістичної відносності Сепіра-Уорфа; принцип функціональної відносності мов Д. Хаймса; рівнева модель мовної особистості Ю. Караулова; теорія “парасимволів” О. Шпенглера слугували теоретичною основою з цього дискусійного питання.

**Мета роботи** полягає у визначенні базових понять концептосфери.

Реалізація поставленої мети передбачає розв’язання таких **завдань**:

- 1) визначити теоретичну базу сучасних лінгвокогнітивних досліджень;
- 2) виявити сутність поняття “когнітивна картина світу”, “мовна картина світу” “концепт”.

**Методи дослідження.** Відповідно до поставленої мети й завдань у роботі використано такі методи:

- описовий;
- компонентний аналіз;

У сучасній науково-теоретичній парадигмі термін *картина світу* багатозначний, дослідники інтерпретують його у трьох основних параметрах: а) як глобальний образ світу; б) як інструмент пізнання; в) як теоретичний конструкт-модель. Картина світу – когнітивна модель дійсності, діалектична єдність статичності й динаміки, стабільності й мінливості, сукупність знань про дійсність, сформовану в суспільстві (а також груповій, індивідуальній свідомості). Картина світу поділяється на неопосередковану (отриману в результаті прямого пізнання свідомістю навколишньої дійсності) та опосередковану (результат фіксації концептосфери вторинними знаковими системами, які матеріалізують наявну в свідомості неопосередковану когнітивну картину світу). Тобто, концептуальна картина світу – первинна, оскільки людина ще до оволодіння мовою отримує певні уявлення та формує своє ставлення, досвід, а отже, концептуалізує явища навколишньої дійсності у свідомості. Мовна картина світу – результат об’єктивності концептуальної картини світу в мові, яке існує в двох

площинах: частина лінгвоментального простору народу і частина ментального світу конкретного індивіда.

Концепт – культурно маркована і світоглядно орієнтована смислова одиниця, яка є продуктом колективного мислення, що зберігається у свідомості мовної особистості та об'єктивована мовними засобами. Концепту притаманна багатшарова будова, яка складається з актуальної ознаки; додаткової, або декількох додаткових, пасивних ознак, які є вже не актуальними, історичними; внутрішньої форми, зазвичай несвідомої, закарбованої в зовнішній словесній формі". Залежно від основного принципу, покладеного в основу диференціації концептів, існують різноманітні їх класифікації (за принципом організації: прості і складні; за структурою: рамкові і з щільним ядром; за ознакою стандартизованості: індивідуальні, групові, загальнонаціональні; за змістом: уявлення, схеми, гіпероніми, фрейми, скрипти/сценарії, гештальти, інсайти, калейдоскопічні; за змістовим рівнем: однорівневий, багаторівневий, сегментний; за типом дискурсу: пізнавальні і художні). Сукупність представлених типів концептів словникового запасу індивіда, як і всієї мови в цілому, утворює концептосферу – мисленнєву сферу, яка містить усі концепти, які узагальнюють різноманітні ознаки зовнішнього світу.

На сучасному етапі в лінгвістиці існує декілька вже сформованих напрямів у дослідженні й вивченні концептів, а саме: культурологічний, лінгвокультурологічний, логічний, семантико-когнітивний, філософсько-семіологічний, лінгвопсихологічний, когнітивно-дискурсивний, когнітивно-поетичний. Виходячи з мовного матеріалу, на базі якого здійснюється дослідження, як основа мовної об'єктивації концепту, структурного та змістового типу концепту СВОБОДА, пропонуємо комплексну методику дослідження на основі логічного та семантико-когнітивного підходу.

#### **Література**

1. Нікішина Т. І. Проблема методів дослідження лінгвокультурного концепту / Т. І. Нікішина // Наукові записки. Серія : філологічні науки : мовознавство : [у 2-х ч.]. – Кіровоград : РВВ КДПУ ім. В. Винниченка, 2012. – Вип. 104 (2). – С. 255–259.
2. Пахомова О. М. До питання про методику дослідження концепту сонце в українській поезії першої третини ХХ століття [Електронний ресурс] / О. М. Пахомова. – Режим доступу : [http://www.nbu.gov.ua/portal/soc\\_gum/znphnpu/Lingv/2008\\_26/11.html](http://www.nbu.gov.ua/portal/soc_gum/znphnpu/Lingv/2008_26/11.html).
3. Попова З. Д., Стернин И. А. Понятие "концепт" в лингвистических исследованиях / З.Д. Попова, И.А. Стернин // Воронеж: Изд. Воронежского ГУ, 2000. – 30 с.

УКРАЇНА ОЧИМА РОДИНИ МАЄВСЬКИХ (РОМАН МАРИНИ ЛЕВИЦЬКОЇ  
«КОРОТКА ІСТОРІЯ ТРАКТОРІВ ПО-УКРАЇНСЬКИ»)

(Назімова К. А., аспірант)  
БДПУ, м. Бердянськ, Україна

Серед творів, написаних про українців і для українців, роман Марини Левицької «Коротка історія тракторів по-українськи» (2005) – письменниці, що народилася в родині українських біженців у таборі переміщених осіб, а зростала й формувалась як особистість вже у Великобританії часів після Другої світової війни. Саме це дозволило авторці зобразити в романі позицію британців щодо мігрантів, і показати життя самих мігрантів зсередини. Як зазначає Я. Поліщук, «Україну можна назвати повноправним персонажем цього твору, хоча й присутня вона не на першому плані сюжетного дійства. А все ж образ нашої вітчизни не випадковий, він знаходить достойне місце в цілому задумі твору» [2, с. 181].

У романі Україна постає у двох іпостасях: сучасна (це роздуми Маєвського щодо тяжкого життя Валентини на батьківщині: «Життя в Україні дуже важке <...> Нема хліба, нема туалетного паперу, нема цукру, нема каналізації, нема етики в громадському житті <...>. Як він може прирікати гарну жінку на таке життя?» [1, с. 4]) і минувшина України, яка твориться з окремих спогадів, вражень родичів Надії (оповідача), а також промовляє зі сторінок писаної Маєвським історії тракторів. Словами того ж Я. Поліщука, «описана ним історія також цікава як спроба суб'єктивної, з альтернативних позицій емігранта викладеної історії модерної України, котра, якби не стала жертвою тоталітарного правління й не була розчавлена сталінським режимом, могла би зайняти гідну позицію в європейській цивілізації» [2, с. 183].

Україна для Людмили Маєвської – то тяжкий спогад про батьківщину, де вона, на жаль, була зайвою людиною («Людмилу вигнали з ветеринарного інституту – вона тепер була дочкою ворога народу. Її брата й сестру виключили зі школи» [1, с. 59]. «Їй було 23 роки й здавалося, що життя зайшло у безвихідь» [1, с. 61]), постійний страх голоду, який може повернутися, через що пані Маєвська з користю використовувала кожен сантиметр городу, засадивши його усім необхідним, а врожай консервувала, забиваючи комірчину «від підлоги до стелі» [1, с. 16]. Вона все життя заощаджувала на всьому, збираючи по копійчині, «це був її удар в око голодові, її затишний спокій уночі, її безпека, яку вона подарує дітям» [1, с. 18].

Доньки Маєвських – Віра та Надія, хоч і народились та вирости в одній родині, проте були абсолютно різними. Старша Віра – це «Дитина Війни», що разом з батьками пройшла трудовий табір Драхензее, де «сталось щось жахливе, що краще забути – краще не знати, що воно взагалі було сталось» [1, с. 295], потім переселення до Великобританії й життя, в якому «вони були занадто залякані» [1, с. 214], хоч «ніколи не порушували закону – ані разу» [1, с. 214]. Її Україна асоціюється з дитинством, а дитинство було не надто радісним. Надія – «Дитина Миру» – що зростала в спокійніших умовах, і «виросла вперта й неслухняна» [1, с.

295]. Для неї Україна була чимось далеким, екзотичним, чимось казковим, що містилось лише у родинних переказах та легендах.

Україна в романі виписана з усією реалістичністю, на яку спроможні українці-емігранти, «Сама ж Надія, головний персонаж і одночасно оповідач твору (це в її образі найбільше вгадуються автобіографічні мотиви), поєднує в собі українську та англійську ментальність, а її морально-світоглядні засади сформовані в 1960-х роках, під впливом лівого руху на Заході та фемінізму» [2, с. 182].

Як зазначає Я. Поліщук, «...історія тракторів перетворюється на історію людини, влади, сили й насильства» [2, с. 190]. «А доля України <...> стає переконливим доказом великої історичної драми, пережитої людством упродовж ХХ століття. <...> Хоча, звісно, авторці йшлося не про Україну насамперед. <...> Цей роман оповідає про сучасну людину та її типові колізії, зокрема з віднайденням забутого родинного коріння та відновленням щирих сімейних стосунків» [2, с. 191]. І ми в цьому цілком згодні з дослідником.

#### **Література**

1. Левицька М. Коротка історія тракторів по-українськи / Марина Левицька. – К. : Темпора, 2013. – 312 с.

2. Поліщук Я. Кохання і трактори / Ярослав Поліщук // Ревізії пам'яті : літературна критика / Я. О. Поліщук. – Луцьк : ПВД "Твердиня", 2011. – С. 180–191.

## АНГЛІЙСЬКОМОВНІ НЕОЛОГІЗМИ НА ПОЗНАЧЕННЯ СУЧАСНОГО СТИЛЮ ЖИТТЯ

(Наумчук Т. І., канд. філол. н., ст. викладач,  
Микало А. М., студентка 1 курсу ЗНТУ)  
ЗНТУ, м. Запоріжжя, Україна

Словниковий склад англійської мови, як і інших мов, постійно розвивається. Поява нових умов існування людини, нові стосунки між мовцями, нові галузі знань та концепції вимагають відповідних змін у мові, які б відображали навколишню реальність та внутрішній світ мовця. Таким чином виникають нові слова. Для визначення нових лексичних одиниць у сучасному мовознавстві використовуються такі терміни, як «інновація», «новоутворення» (або «новотвір») та «неологізм» [1, с. 33].

Актуальним, на нашу думку, є дослідження лексичних інновацій на позначення сучасного стилю життя – актуальних суспільних явищ, нових поглядів та звичок носіїв англійської мови. Під час аналізу мовного матеріалу ми звернули увагу на те, що стиль сучасного життя змінюється та характеризується, більшою мірою, негативними рисами, тенденціями до усамітнення та залежності від шкідливих звичок.

Серед лексичних одиниць на позначення антисоціальних настроїв можна виокремити наступні: *bowling alone* – “людина, яка не бере участі у житті суспільства”, “відлюдник”; *companion robot* – “робот, призначений для допомоги і взаємодії з людиною”; *fakester* – “людина, яка створює профіль на веб-сайті соціальної мережі, який містить недостовірну інформацію, або присвячений іншій людині або об'єкту”; *laptop zombie* – “людина, яка не звертає уваги ні на що, окрім екрану перед очима” тощо.

До одиниць на позначення зниження соціального статусу належать *binner* – “людина, яка збирає і продає використані пляшки і банки, що містяться в сміттєвих контейнерах”; *car-panning* – “людина, яка просить милостиню у водіїв, що зупинилися на червоному світлі”; *daughter track* – “шлях у кар'єрі, коли жінка знижує свої шанси на просування, працюючи за гнучким графіком або меншу кількість годин, щоб доглядати за літніми батьками”. Таке явище розповсюджене серед малозабезпечених сімей та сімей з батьками інвалідами.

Найрозповсюдженішими є неологізми на позначення шкідливих звичок: *junk sleep* – “неповноцінний сон, викликаний надмірним використанням електронних пристроїв, таких як мобільні телефони, комп'ютери та телевізори”; *almost alcoholic* – “людина, схильна до проявів алкоголізму, та, що любить випити у компаніях, але не має алкогольної залежності”; *drunkorexia* – “недостатнє харчування з метою компенсації калорій, набутих при вживанні алкоголю”. На жаль, ця проблема є розповсюдженою серед жінок, що страждають на алкоголізм і хочуть швидко схуднути; *nico-teen* – “підліток, що курить сигарети”, *chipper* – “людина, яка зрідка курить сигарети, соціальний курець” – яскравий приклад



людини, чия воля залежить від оточення; *generation XL* – “діти або молодь з надмірною вагою”. Вирогідно, більшість з представників такої молоді харчуються їжею, отриманою через вікно ресторану, такого, як “Макдональдс” (*drive-through cuisine*).

Отже, дослідження англійськомовних неологізмів на позначення сучасного стилю життя дозволили визначити такі тенденції суспільного розвитку, як негативні звички людей, залежність від Інтернету та гаджетів, зниження соціального статусу та проблем зі здоров'ям. Перспективою подальших студій вважаємо аналіз лексичних інновації культурної сфери англійськомовного суспільства.

#### Література:

1. Ємчура Н.Р. “Теоретичні засади визначення неологізмів у сучасному слов'янському мовознавстві” // Компаративні дослідження слов'янських мов і літератур: Пам'яті академіка Леоніда Булаховського: Збірник наукових праць. – Спеціальний випуск. – К., 2010. – С. 33-34.
2. McFedries P. The word lover's guide to New Words. URL : // <http://wordspy.com/> / Word Spy.

## **ФОРМУВАННЯ КУЛЬТУРИ НАУКОВОГО МОВЛЕННЯ НА ЗАНЯТТЯХ З УКРАЇНСЬКОЇ МОВИ В ТЕХНІЧНИХ ВИШАХ**

(Нечипоренко А.Ф, канд. філол. н., доцент)  
КПІ ім. Ігоря Сікорського, м. Київ, Україна

На сьогодні українська наука твердо переконана в тому, що «перед державою та суспільством науковець відповідає за якість своїх публікацій так само, як і за якість своїх досліджень. Будь-яка мовна помилка, стилістична невправність, недоопрацьованість тексту – це неповага до читачів... Відповідає науковець і за розвиток літературної мови загалом...виступає охоронцем її цілісності, краси й чистоти, чинником її подальшого поступу» [1, с. 19]. Мовна якість наукового матеріалу, зокрема правильність, є так само важливою, як і зміст, оскільки впливає і на його теоретичну й практичну його сутність, презентує самого науковця.

Розглянемо методи і прийоми вивчення основ культури наукового мовлення на заняттях з дисципліни «Українська мова за професійним спрямуванням». Програмою курсу передбачено лекційні та практичні заняття для розгляду питань щодо ознак наукового стилю в цілому, а також мистецтва написання академічних текстів з огляду на ключові позиції академічної культури та академічної доброчесності. На сьогодні, на нашу думку, важливим є: 1) ознайомлення студентів з кращими зразками академічного письма, зокрема в царині науково-технічного дискурсу, що сприятиме формуванню мовної компетентності майбутнього фахівця; 2) розгляд сучасної проблеми, відомої під назвою «наукового жаргону», та пошук шляхів удосконалення якості наукових видань. Прикладом опрацювання цього матеріалу може бути презентація, укладена за матеріалами монографії «Світло і тіні наукового стилю» П.О. Селігея. Головним завданням такої презентації буде для студентів схарактеризувати ознаки наукового жаргону, а також довести, що «антиподом жаргону є стилістично довершений науковий текст. Він не лише забезпечує повноцінне засвоєння інформації, а й підтримує увагу читача, справляє інтелектуальний вплив, змінює погляди та переконання. Щоб створити такий текст, автор має дотримуватися комунікативних якостей, пильнувати стильові норми, уникати стильових помилок, що заважають швидко й однозначно розуміти написане» [2]. Корисним стане опрацювання самих текстів, дібраних викладачем за спеціалізацією майбутніх фахівців, та укладання словника типових помилок у науковому тексті на різних рівнях мовної системи.

На шляху формування знань про академічну доброчесність та відповідальність автора за якість своєї роботи позитивно зарекомендувала себе співпраця з університетською бібліотекою, де студенти мають змогу безпосередньо ознайомитися з роботою програм щодо вияву плагіату в дипломних та курсових проектах та наукових статтях, що публікуються в університетських часописах; також отримати інформацію про міжнародні стилі оформлення списку наукових публікацій. Доцільним у вивченні теми стане

**III Міжнародна науково-практична інтернет-конференція  
(25-26 квітня 2019 р., м. Бердянськ)**

---

науково-навчальна дискусія про різновиди прояву недоброчесності в різних сферах діяльності та шляхи подолання цього явища.

Отже, важливим завданням на заняттях з дисципліни «Українська мова за професійним спрямуванням» є формування системи знань та вмінь студентів у сфері наукової комунікації з використанням сучасних методів та прийомів, що сприятимуть глибшому засвоєнню основних понять теми та правильному оформленню наукового-навчального матеріалу (стаття, курсова робота, реферат) самостійно.

**Література:**

1. Селігей П.О. Науковець та його мова/ П.О. Селігей.// Українська мова. – 2012. – №4. – С.18-28.
2. Селігей П.О. Світло і тіні наукового стилю/ Пилип Селігей. – К.: Видавничий дім «Києво -Могиллянська академія», 2016. – 627 с.

## З'ЯСУВАЛЬНІ ВИСЛОВЛЕННЯ НАГАДУВАННЯ ТА ВИПРАВДАННЯ В МОВІ СУЧАСНОЇ ГАЗЕТНОЇ ПУБЛІЦИСТИКИ

(Олійник Е.В., канд. філол. наук, доцент)  
БДПУ, м. Бердянськ, Україна

Мова газетної комунікації є предметом усебічного опису в сучасних дослідженнях семантики та прагматики (Балахова В.П., Л. Ф. Ваховська, М. В. Гусар, Л. В. Завгородня, Г. Б. Козловська, Г. А. Кришталюк, Ю. П. Маслова, К. С. Серажим та ін.). Газетні тексти дають невичерпний матеріал для спостереження за виражальними засобами сучасної української мови, особливе місце серед яких посідають з'ясувальні складнопідрядні конструкції.

Оскільки обсяг роботи не дозволяє описати всі з'ясувальні висловлення репрезентативи, то **метою дослідження** є виокремлення й опис з'ясувальних висловлень нагадування та виправдання, що функціонують у мові сучасної газетної публіцистики.

За допомогою з'ясувальних висловлень мовець може нагадувати слухачеві про певні події, факти. Такі з'ясувальні висловлення ми відносимо до мовленнєвих дій **нагадування**. У головній частині цих висловлень експлікуються перформативні дієслова тільки з семантикою інтелектуальної діяльності (*згадати, забути, пригадати, пам'ятати*). У висловленнях-нагадуваннях мовець з метою відтворення в пам'яті слухача певних фактів або подій вважає за потрібне нагадати йому про них: *Передусім хочу нагадати про те, що в першій редакції закону про вибори президента України, який був проголосований спільними зусиллями Тимошенко і Януковича, було передбачено, що всі комісії формуються виключно фракціями Верховної Ради* («День», 28.08.2009); *Хоча можна згадати, що два роки тому президент заявляв прямо протилежне: дробити підприємство не можна* («Дзеркало тижня», 17.05.2008); *Просто усі забули, що заборона, яку озвучив Азаров, вже майже два роки існувала* («Високий замок», 01.10.2010).

Отже, аналіз засвідчив, що мовленнєвий акт нагадування базується на прагненні мовця відновити в пам'яті слухача певний перебіг подій, ситуацію, факти тощо.

До інформативних мовленнєвих актів мовознавці відносять **виправдання**, які є реакцією на попередні звинувачення, претензії або образи з боку співрозмовника (співрозмовників) або власне почуття провини мовця через певні вчинки.

Головна частина з'ясувальних висловлень-виправдань містить перформативні дієслова із семантикою розумової діяльності та емоційного стану (*думати, знати, винний*), які переважно вживаються з часткою *не*. З'ясувальні висловлення можуть повідомляти про здійснений власний вибір мовця, який і слугує йому виправданням: *Людина не винна, що вона є гомосексуалістом* («Дзеркало тижня», 2012); *З холостого я мав необережність вистрілити прямо в обличчя людині, бо я думав, що холостий – це і справді холостий* («Українська правда», 28.09.2010);

*Застрельте, я не знаю, як це може бути в XXI столітті («Українська правда», 29.09.2010).*

Отже, повідомлення про об'єктивні причини вчинків, поведінки, віддання переваги ситуації, яка є бажаною для суб'єкта мовлення, функціонує як виправдання на звинувачення співрозмовника (співрозмовників) і формується у з'ясувальних конструкціях перформативами розумової діяльності та емоційного стану.

#### **Література**

1. Богатько В. В. Синтаксис і стилістика неповних речень у мові сучасної української періодики : [навч. посібник для спецкурсу] / Валентина Василівна Богатько. – Вінниця : Нова книга, 2010. – 176 с.
2. Серль Дж. Классификация иллокутивных актов / Джон Серль // Новое в зарубежной лингвистике. – М. : Прогресс, 1986. – Вып.17.– С. 170–194.

## ЛІНГВОСТИЛЬОВІ ПАРАМЕТРИ ПОРТРЕТНИХ ОПИСІВ У ХУДОЖНЬОМУ ТВОРІ

(Павлик Н.В., канд. філол. н., доцент)  
Бердянський державний педагогічний університет,  
БДПУ, м. Бердянськ, Україна

У сучасній лінгвістиці спостерігається постійна увага до засобів і способів репрезентації творчої індивідуальності окремого письменника. Різноманітність поглядів та підходів до вивчення художньої мовотворчості зумовлює потребу всебічного розгляду авторського стилю. У дослідженні увага зосереджується на семантиці та формальному вираженні портрета як структурного компонента художнього твору.

Літературний портрет витлумачують як опис зовнішнього вигляду персонажа, характеристику його індивідуальних рис, моральних якостей, внутрішнього психологічного стану, поведінки, міміки, жестів тощо, що є одним із засобів створення художнього образу. Аналіз лінгвістичної літератури (Г. Солганик, М. Брандес, Г. Старикова, Т. Насалевич, Н. Бохун та ін.) і результати комплексного дослідження композиційно-мовленнєвої структури портретних описів, виявлених в прозових творах українських письменників (В. Підмогильний, Ю. Покальчук та ін.), дозволяють класифікувати портрети за такими ознаками: 1) за об'єктом портретного опису: опис зовнішності персонажа твору; опис кінетичних характеристик (жестів, міміки, постави, манер); опис мовлення, тембру голосу, манери говоріння тощо; внутрішній портрет, тобто опис рис характеру, інтелекту, почуттів, вчинків та переживань героя; опис соціального стану; 2) за будовою та обсягом описового матеріалу виокремлюють *цілісний*, або *автономний* портрет, який містить докладний, розгорнутий опис персонажа; *фрагментарний* неповний портрет, у якому актуалізується значуща, з погляду автора, ознака; включений до структури неописового тексту *елемент портретного опису*, на який припадає особливе символічне навантаження; 3) за кількістю персонажів, включених у портретний опис, розрізняють *моно-* та *групові* портрети; 4) за динамікою і характером викладу спостерігаються *статичні* портретні описи, у яких увага зосереджена на обличчях героїв, їх зовнішньому вигляді, що здебільшого є постійними, незмінними; *динамічні* портретні описи, які разом із розвитком сюжетних ліній фіксують трансформацію у зовнішніх рисах чи внутрішньому психологічному стані персонажів або ж пов'язані з відтворенням кінетичних характеристик.

Серед мовноструктурних ресурсів, що беруть участь у створенні портретних описів персонажів, особливе смислове навантаження припадає на лексичні засоби, зокрема традиційні для аналізованого функційного типу мовлення тематичні групи лексики: соматичну – позначає тіло людини та його частини, вестіальну – включає назви одягу, взуття тощо і кінетичну – передає міміку, жести, поставу героїв (Г. Старикова, Н. Бохун). Оскільки завдання літературного опису полягає в яскравому й образному змалюванні персонажів

твору, то цілком логічним є використання в обстеженому текстовому матеріалі художньо-виражальних засобів мови, а саме: при створенні портретних описів актуалізуються дескриптивні (описові) та кваліфікативні (оцінні) прикметники, які увиразнюють зовнішній вигляд персонажа та поглиблюють характеристику його індивідуальних рис; порівняльні конструкції, компонентами яких часто виступають емоційно-забарвлені або оцінні лексеми; зооніми переважно з негативною семантичною оцінкою портретної характеристики персонажів; ампліфікація однотипних лексем; метафори, епітети тощо.

Отже, портрет у літературному творі – це опис зовнішнього вигляду персонажа та характеристика його індивідуальних рис, моральних якостей, внутрішнього психологічного стану, поведінки, міміки, жестів, що є одним із засобів створення художнього образу. Портретний опис виступає функціонально значущим чинником сюжетної організації прозових творів, що не лише конкретизує зоровий образ, а й посилює емоційне напруження тексту.

## СОЦІОКУЛЬТУРНІ СТЕРЕОТИПНІ УЯВЛЕННЯ ТА ЇХНЯ РОЛЬ У ВИВЧЕННІ ІНОЗЕМНОЇ МОВИ

Помазан Тетяна,  
ІГМЛ група, факультет філології та соціальних комунікацій,  
Бердянський державний педагогічний університет, Бердянськ, Україна,  
науковий керівник – проф., док. пед. наук Загороднова В. Ф.

Кожна культура знаходить унікальне відображення в мові. Опановуючи кожен нову мову, людина відкриває для себе нове світосприйняття, світовідчуття. Те, як особистість сприймає світ і що вона в ньому бачить, завжди відображається у поняттях, сформованих на основі рідної мови з урахуванням всього багатства притаманних цій мові виражальних засобів. Кожна культурна реалія, ситуація, подія сприймається й оцінюється людиною через призму прийнятих у рідному лінгвосоціумі культурних норм і цінностей, через засвоєну індивідом картину світу.

Завдяки дослідженням в галузі соціолінгвістики (О. Ахманова, Л. Нікольський, Ю. Дешерієв та ін.), лінгвокультурології (Є. Верещагін, Д. Гудков, П. Донець, В. Костомаров, І. Ольшанський, Ю.С тепанов та ін.), етнолінгвістики (К. Батурина, А. Герд, В. Жайворонок, В. Кононенко та ін.), психолінгвістики (І. Зимня, Ю. Караулов, Г. Колшанський, В. Красних та ін.), теорії міжкультурної комунікації (А. Вежбицька, Г. Єлізарова, Ю. Серебрякова, С. Тер-Мінасова та ін.) стало очевидно, що для повноцінного спілкування певною мовою необхідно не тільки уміти володіти мовним матеріалом, але й знати специфічні поняття, властиві певній етноспільноті, володіти позамовними знаннями, пов'язаними з культурою і звичаями цієї спільноти людей. Відсутність таких знань є перешкодою для побудови повноцінного спілкування і викликає непорозуміння через певні відмінності між комунікативно-мовними спільнотами у сукупності знань про світ.

У зв'язку із зазначеним вище виникає проблема адекватного сприйняття іноземного мовлення, належної реакції на національні соціокультурні стереотипи іншої культури. **Мета** публікації – з'ясувати визначення поняття “стереотип”, проаналізувати значення і роль стереотипних уявлень в опануванні іноземної мови.

Термін «стереотип» та його вплив на сприйняття однією нації чи раси іншої розглядається в багатьох аспектах та є предметом уваги таких наук як психологія, етнографія, соціологія та етнопсихолінгвістика. Дослідження у цьому аспекті були проведені вченими: У. Ліппман, Ю. А. Сорокін, Г.С. Батігін, В. А. Рижков та ін. Ці дослідження розкривають небезпечну природу стереотипу та необхідність подальшої роботи над цим питанням задля викоренення негативних наслідків їхнього впливу. Чому ж, дивлячись на розуміння небезпеки стереотипів та їх наслідків, вони продовжують існувати? Стереотипи мають глибокі корені, що і досі представлені у різних видах мистецтва. Практика національних стереотипів через ЗМІ, літературу чи образотворче мистецтво була використана задля досягнення різних цілей. Маємо досліджувати етапи формування



стереотипів, аби побачити хибність багатьох з них. Однією з найпотужніших сфер, які породжують стереотипи, є ЗМІ. Сфери реклами, театру та кіно мають керуватися сучасними нормами гуманізму та залишити стереотипне зображення людей позаду. Ще одним кроком є інформування людей з цієї проблеми. Значний відсоток сучасної молоді мають поверхневі знання з питання стереотипізації та майже не знають звідки йде таке негативне ставлення до окремих культур.

Отже, не викликає сумнівів той факт, що необхідно запроваджувати на уроках іноземної мови в загальноосвітніх закладах роботу з метою презентації, аналізу національних соціокультурних стереотипів мовленнєвого спілкування. Цей запас знань, що забезпечує адекватне розуміння почутого, написаного, є важливим як умова уміння читати, писати, слухати, говорити, як інструмент під час спілкування, що полегшує сприйняття і розуміння публіцистики, художньої літератури й взагалі сприяє повноцінній комунікації. Перспективи подальших пошуків у напрямку дослідження вбачаємо у висвітленні системи роботи щодо аналізу національних соціокультурних стереотипів мовленнєвого спілкування, попередження і подолання негативних стереотипів.

#### **Література**

1. Загороднова В. Ф. Основи міжкультурної комунікації : навч. посібник / В. Ф. Загороднова. – Бердянськ : БДПУ, 2018. – 314 с.
2. Стефаненко Т. Г. Этнопсихология : учеб. / Т. Г. Стефаненко. М. : Аспект Пресс, 2003. – С. 280 – 281
3. Тен Ю. П. Культурология и межкультурная коммуникация. / Ю. П. Тен. Ростов н/Д: Феникс, 2007. – С. 93
4. Липшман У. Общественное мнение [ Пер. с англ. Т. В. Барчуновой, ред. пер. К. А. Левинсон, К. В. Петренко ] / У. Липшман. М.: Институт Фонда «Общественное мнение», 2004. – 384 с.
5. Cheang, S.L. Color schemes: America's washload in four cycles. / S. L. Cheang. New York: The Kitchen, 1989.

## МОДИФІКАЦІЯ КУРТУАЗНИХ КОДІВ У ЛІРИЦІ О. БЛОКА

(Попівщя В.В. студент, магістрант)  
БДПУ, м. Бердянськ, Україна

Актуальність нашого дослідження обумовлена значим інтересом сучасників до переломних та суперечливих періодів історії та культури. У XXI з'явилися нові концепції у медієвістиці, актуальності набувають дослідження рецепції культури середньовіччя її переосмислення та трансляції в мистецтві пізніших культур, у тому числі у романтичному і символістському напрямках літератури.

Дослідники творчості видатного символіста О. Блока відзначали його чималу зацікавленість різними культурними епохами і традиціями. В. Жирмунський, Т. Ігошева, Д. Максимов, Д. Магомедова, З. Мінц, І. Приходько, вивчали середньовічний контекст його творчості. Однак, тема модифікації куртуазних образів і мотивів у творчості О. Блока все ще залишається маловивченою.

Мета – виходячи з визнання типологічної подібності культур російського символізму і європейського середньовіччя, визначити характер і ступінь модифікації куртуазних кодів у ліриці О. Блока.

Лицарська література виникла і досягла розквіту в XI-XIII ст. У цей період середньовічна світська література також характеризувалася значним розвитком. Згадану літературу називають також куртуазною (від фр. *court* – двір).

Символізм сприйняв середньовіччя не тільки як культурну стилізацію, як комплекс мотивів і образів, але перш за все як світоглядно подібну культуру. Середньовічна куртуазна культура і культура російського символізму належать до особливої категорії культур, загальною визначальною рисою яких служить символічне мислення. Воно, в поєднанні з певними філософськими поглядами і етичними установками призводить до формування культури особливого типу, характерними ознаками якої є символізм мислення, ідеалістичний світогляд, ритуали і таїнства, «моральний» дуалізм [1, с. 22].

Інтерес О. Блока до середньовіччя проявився перш за все в цілісній системі образів і мотивів «Віршів про Прекрасну Даму», драми «Троянда і Хрест», а також в перекладі поеми Рютбефа «Дійство про Теофіля».

Дослідження дозволило виділити групу концептуальних, філософських мотивів у поета; серед них такі, як: Доля, Людина, Поет, Радість і Страждання. Вони відзначаються тим, що відігравали для О. Блока важливу роль як у ранній ліриці, так і під час створення драми «Троянда і Хрест».

Ці теми також допомагає розкрити наступна група суто куртуазних мотивів, до яких належать Лицар з Дамою, Лицар бідний, Троянда, Хрест, океан, в'язниця, щит, меч, весна, холод, сніг. До стійких образів, що дозволяють відтворити середньовічну атмосферу належать: замок, вежа, рів, кущі троянд, корона.

Чистота та піднесеність куртуазного кохання знаходять вираження у частому порівнянні коханої з білим лебедем. Тим самим героїня постає перед нами в піднесеному образі незайманої, витонченої краси.

Аналіз значущих з точки зору наявності куртуазної символіки текстів, дозволив дійти висновку, що відповідна атрибутика допомагала поетові уникнути «сучасності», що робило твори більш «універсальними», «позачасовими». Використовуючи середньовічні мотиви, О. Блок не мав на меті відтворити характерні для цієї епохи культурні традиції, а прагнув показати життєвість її ідеалів, досягнути ступінь їх відповідності вимогам сучасності.

#### **Література**

1. Игошева Т.В. Ранняя лирика А. А. Блока (1898 – 1904): поэтика религиозного символизма / Т.В. Игошева. – М.: Глобал Ком., 2013. – 400с.

## БЕЗСПОЛУЧНИКОВІ СКЛАДНОСУРЯДНІ РЕЧЕННЯ: СЕМАНТИКО-СИНТАКСИЧНИЙ АСПЕКТ

(Рула Н.В., здобувач)  
БДПУ, м. Бердянськ, Україна

Місце безсполучникових складних конструкцій є одним з найбільш проблемних в українському мовознавстві. До середини ХХ сторіччя їх не виокремлювали з-поміж складносурядних та складнопідрядних і вважали варіантами сполучникових. Проте пізніше думки вчених стосовно речень такого взірця розділилися. Підтримуємо думку тих дослідників, які вважають, що сполучники не є обов'язковим формальним елементом. Безсполучникові конструкції представляють усі чотири типи складних речень, виокремлених за принципами функційно-категорійної граматики І. Вихованцем: складносурядні, складнопідрядні, з недиференційованим синтаксичним зв'язком та із взаємозалежними частинами.

Проаналізований фактичний матеріал дозволяє зарахувати до безсполучникових складносурядних речень інші семантичні різновиди, окрім згадуваних у граматичних розвідках конструкцій з відношенням одночасності та послідовності дій, процесів, станів. Слідом за Р. Христіаніною [1], з певним розширенням її класифікації, виділяємо:

- 1) речення з власне-темпоральною семантикою: *Починалися дощі, вокзал стояв напівпорожній, на перонах за день не встигав прогрітись асфальт* (Сергій Жадан);
- 2) речення з семантикою перелічування, тобто структури зі значенням ймовірності, волевиявлення, питальності: *Без її любові – ото була б порожнеча, ото був би крах!* (Олесь Гончар); *Хай над нами в нестямі вітрила пливуть зволожнілі, Хай над нами в нестямі гойдається дзвін голубий* (Василь Стус); *Чи є в цьому тексті метафори і порівняння, чи правильно побудовані речення?* (Ірен Роздобудько);
- 3) речення із значенням сумісності дій, у яких предикативні частини поєднані одним предметом думки: *А на столі високого поліцейного чина протяг ворушив купку газет, кожна з них нагадувала про сьогоднішню дату – 20 серпня 1904 року* (Олесь Личенко);
- 4) речення з семантикою заперечення (за реалізацію семантики відповідають заперечна частка *не* та заперечні слова): *Ніхто не прийде їм на допомогу, про них навіть нікого не повідомлять* (Микола Трублаїні);
- 5) речення із значенням наслідку: *Цитую по пам'яті, тому можлива неточність* (Павло Загребельний);
- 6) речення зі значенням висновку: *Поняття ж кращого співвіднесене з гіршим, отже, завжди є люфт для нації* (Ліна Костенко).
- 7) речення з обмежувальним значенням: *Піски білі, ніким не ходжені, тільки слід пташиних лапок лежить уздовж берегів візерунками* (Олесь Гончар);

- 8) речення з семантикою зіставлення / протиставлення: *Дружина спить, я дивлюся у стелю* (Ліна Костенко); *Рух очищає, безрух убиває* (Юрій Винничук);
- 9) речення з семантикою приєднання: *Герої були молоді, красиві, особливо героїня - цвях усієї програми* (Василь Шкляр).

Отже, хоч система семантико-синтаксичних відношень сполучникових складносурядних речень значно розгалуженіша порівняно із безсполучниковими складносурядними, проте в межах останніх можна виділити чимало семантичних різновидів, а саме: власне-темпоральні, перелічувальні, сумісності дій, наслідку, висновку, обмеження, заперечні, зіставлення, протиставлення, приєднувальні.

#### Література

1. Христіанінова Р. О. Семантико-синтаксичні різновиди безсполучникових складносурядних речень у сучасній українській мові / Раїса Христіанінова // Типологія та функції мовних одиниць : наук. журнал / [редкол. : Н. М. Костусяк (гол. ред.) та ін.]. – Луцьк : Східноєвроп. нац. ун-т ім. Лесі Українки, 2014. – №1. – С. 263–274.

## ХРИСТО ОГНЯНОВ - КУЛТУРНОИСТОРИЧЕСКО ЗНАЧЕНИЕ НА ПУБЛИЦИСТИЧНОТО И ЛИТЕРАТУРНОТО ТВОРЧЕСТВО

*Страшимир Цанов*

Христо Дамянов Огнянов (Тресонче, Дебърско, днешна Северна Македония, 25.12. 1911 г. – Залцбург, Австрия, 26. 02. 1997 г. ). Той е български поет, журналист, публицист и културен деятел. Във всички документи като дата на раждане се посочва 29 декември 1911 г. , но самият Христо Огнянов в писмо до професор Якоб Хурски от 30. 12. 1983 г. пише, че е роден на 25 декември, а погрешно денят на кръщението му е записан като рождена дата. И по бащина, и по майчина линия в рода му има дюлгери (строители) и зографи.

През октомври 1926 г. Христо Огнянов отива да учи в Стара Загора. Завършва прогимназия през 1928 г. и постъпва в полукласическия клас на Старозагорската гимназия. Гимназиалното си образование завършва през 1932 г. и в същата година започва да учи правни и държавно-стопански науки в Софийския университет. Дипломира се през 1936 г. След Втората световна война, вече извън България, следва Славистика във ФРГ (1953 – 1956 г., Мюнхен ) и САЩ (1959 – 1962 г., Сиракюз )

През 30-те години на ХХ век Христо Огнянов активно участва в обществения живот, воден от идеята за освобождението на Македония от югославска власт. Той е член на Съюза на македонските младежки културно-просветни организации, на дружество „Вардар“ и на Македонската студентска корпорация „Шар“, на която е първи председател. Съпричастност и обществена ангажираност със съдбата на македонските българи проявява през цели си живот. От 1944 до 1951 г. следва водача на ВМРО Иван Михайлов в Хърватско, Австрия и Италия като негов секретар.

След 9.09. 1944 г. Христо Огнянов напуска България и е изключително активен участник в обществените и културните организации на българската емиграция. Дългогодишен водещ е на предавания на радио „Свободна Европа“ и радио „Гласът на Америка“, които са посветени на различни културни и исторически въпроси. През 1965 г. той участва в учредяването в Мюнхен на Българското академическо дружество „Д-р Петър Берон“ и е избран за негов председател.

Литературният си дебют Хр. Огнянов прави като ученик в Стара Загора през 1928 г. В бр. 9 на сп. „Родина“ е публикуван негов сонет, носещ възможно най-неангажиращото за читателското внимание заглавие – „Сонет“. Поетиката на творбата е традиционната за българската лирика до Първата световна война. Тя е присъща и на цялото му по-нататъшно поетическо творчество. В сонета откриваме и две от ключовите теми на автора – носталгията на изгнаника по родното място и любовта на патриота към родината. Типичното за лириката на твореца присъствие на природата като символичен код за разбиране на душевния свят на лирическият Аз също е налице в първия му художествен текст. Чувства се в

сферата на поетическата лексика и стилистика влиянието на Пенчо-Славейковата книга „Сън за щастие“. Авторът се подписва като Хр. Дамянов.

Христо Огнянов сътрудничи през 30-те и 40-те години на редица периодични издания, сред които авторитетни като „Златорог“, „Литературен час“, „Българска мисъл“. Особено активно участва през 1935 – 1936 г. в списването на свързания с ВМРО и редактиран от Никола Коларов вестник „Обзор. Седмичник за политика, литература и обществен живот“. Там води рубриците „Надписите говорят“ и „Стрели“. Благодарение на работата си като сътрудник на „Обзор“ се запознава с Димитър Талев и Йордан Бадев. В периода 1937 – 1944 г. е репортер в София и впоследствие кореспондент в Германия на вестник „Зора“. След емигрирането си на Запад активно сътрудничи на български периодични издания в Европа и Северна Америка. Печата оперативна критика и текстове по литературноисторически въпроси в „Македонска трибуна“, „Bulgarian review“, „Вяра и просвета“. Христо Огнянов не само сътрудничи през целия си живот на различни периодични издания, той е и редактор. Още като гимназист в Стара Загора редактира ученическото списание „Ехо“, а в емиграция е съредактор на „Български годишници“, орган на Българското академическо дружество „Д-р Петър Берон“.

Христо Огнянов е голям популяризатор на българската култура по света. През 1967 г., в рамките на поредицата „Култура на нациите“, той издава в Нюрнберг на немски език книгата „Bulgarien“. В нея представя българската политическа и културна история от Средновековието до съвременната епоха. В Херолдсберг, Германия, през 1978 г. Христо Огнянов издава на немски език антологията „Южни ветрове. Нова българска лирика“ (Südwinde. Neue bulgarische Lirik, Heroldsberg, 1978). В нея включва творби на Н. Фурнаджиев, Ас. Разцветников, Н. Марангозов, Сл. Красински, В. Ханчев, К. Павлов и свои собствени.

Като поетика и естетическа чувствителност поезията на Хр. Огнянов кореспондира с имащите статут на традиция във времето след Първата световна война произведения на автори като Иван Вазов, Константин Величков, Кирил Христов. Тя включва в жанровата си палитра кратки, дълги стихотворения, поеми, сонети. Първата му стихосбирка „Южни ветрове“ е отпечатана от книгоиздателство „Т. Ф. Чипев“ през 1938 г. За нея излизат около 40 рецензии, почти всички положителни и насърчителни. През 1954 г. в Мюнхен е издадена втората поетическа книга на автора – „Пътешествие“. Тя включва изцяло или отчасти шест отделни стихосбирки: „Пътешествие“, „Зимна приказка“, „Непратени писма“, „Броеница“, „Вятърът“, „На стража“ (последната има антологичен характер). Почти всички текстове са писани в десетилетието 1940 – 1950 г. Книгата е преиздадена в България през 1995 г. В Мюнхен през 1976 г. излиза на немски език „Асизки сонети“, трета поетическа книга на Хр. Огнянов. Тя се състои само от сонети, обединени в цикли. Преводач от български на немски е съпругата на поета, Инге Огнянова. През 1992 г. в София е отпечатано второто издание на „Асизки сонети“. То е двуезично, на български и немски език. Дело е на

издателска къща „Едем 21“. Предговор пише Петър Увалиев. В него той определя „християнството като подклада и подпора на съвременното и надвременното в поезията на Христо Огнянов“. „Асизки сонети“ чрез езика на лириката изразява християнското светоусещане на автора, поетизира неговия прочит на съчиненията на св. Франциск от Асизи и на легендите за светеца, събрани в „I Fioretti di San Francesco“. Поетическото сакрализиране на топиката на Тресонче от „Южни ветрове“ имплицитно кореспондира с религиозната символичност на Асизи от сонетната книга на Христо Огнянов, отдалечена почти на 4 десетилетия от дебютната му книга. Петър Увалиев има основание да определя поетическия топос Асизи от стихосбирката като „теографско“ понятие.

Четвъртата поетическа книга на автора е „Превъплъщения. Стихотворения“. Тя е издадена в Мюнхен през 1978 г. Творбите са писани в продължение на десетилетие и половина, първото стихотворение датира от 1952 г. В изключително ценната биографична книга за автора Бойко Киряков много точно подчертава, че смислово-емоционален композиционен стожер на книгата е антитезата между уютния свят на миналото (детството) и пронизаното от страх и несигурност емигрантско настояще.

Стихът на Христо Огнянов е силаботонически. Най-често използва ямбични и хореични размери. Изповедността е присъща за голяма част от творбите. Те могат да се разглеждат като рефлексии на едно автобиографично вглеждане в собствената съдба чрез оптиката на поезията. Основни смислово-емоционални „топоси“ на Огняновата поезия са носталгията по родното място, детството, България, религиозното изживяване на битието, което съседства с по презумпция различното от него пантеистично съзерцание на природата, тревогата и мъката за съдбата на Европа в годините на Втората световна война, самотата, любовта, смъртта. Като лексика и стилистика поезията на Хр. Огнянов е традиционна, определено е чужда на авангардните експерименти с поетическия език. Афинитетът към лиризирането на наративността ражда жанровите форми цикъл стихотворения и лирическа поема. Като представителни произведения могат да се посочат „Насаме с Господа“, „Участ“, „Върхове“, „Пладне“, „Молитва“ („Южни ветрове“); „Война“, „Родна реч“, „Видения“, „Под северно небе“, „Изповеди“ („Пътешествие“).

„Насаме с Господа“ поетизира спомнянето на детската вяра в Бог. Метафоричният образ на южните ветрове символизира носталгията по родното. Тази носталгия е доминанта в тоналността и на други творби от „Южни ветрове“ като „Тресонче“ и „Гост“. В стихотварението „Участ“ се чувства известно влияние от „Книгите“ на Ат. Далчев. Внушава се иманентната недостатъчност на битието, изживявано само чрез познанието, което дават книгите.

Стихотворенията „Миг“ и „Върхове“ проблематизират темата за смъртта, поетизирайки едно нерелигиозно светоусещане, нещо което не е често срещано в творчеството на Хр. Огнянов. Особено интересен текст е „Върхове“, в който смъртта се изживява с тъгата на прозрението, че тя е онищостяване на живота, символично пътуващ към нея. Цикълът „Под северно небе“ обединява чрез



**III Міжнародна науково-практична інтернет-конференція**  
**(25-26 квітня 2019 р., м. Бердянськ)**

---

мотива за пътуването седем стихотворения. Духовната съпричастност с майка, родина и любима сближава-оразличава лирическия Аз на тази творба с/от „Нош“ на Яворов. В текста на „поета на любовта и смъртта“ ценностната триада майка – любима – родина е в драматичния контекст на изживяването на мисълта за смъртта, а у Хр. Огнянов носталгията по отсъстващите само физически майка, любима и родина се помества в контекста на хармоничната радост от живота:

*Родино, майко, ти любима,  
какво блаженство е да знам,  
че някъде ви имам  
и ви обичам с плам!*

Цикълът от девет стихотворения „Война“ представя античовешката същност на войната, без да конкретизира изрично историческото време и пространство. Войната се визира като безсмисленост и страдание. Символните образи и топоси, чрез които се излъчват пацифистичните послания са градът, крепостта, алеята, куклата, коня, пътищата, вагоните с военнопленници. Интересно е, че смислово-емоционалната монотонност при представянето на страданията на войната се ситуира в ритмическата динамика на текста, в преходите от ямбични към хореични размери. Срещат се и дактилни стихове.

Характерните за Огняновата поезия концепти *самота* и *любов* присъстват може би най-впечатляващо в цикъла от пет стихотворения „Изповеди“. Заглавието открито насочва към автобиографизма, присъщ на твореца. Самотата е състоянието на постигане на себе си, на своята идентичност. Тя се изживява позитивно. Тя е духовно битие, чрез което Азът се връща към своята изконна личностна цялостност; чрез самотата Азът се освобождава от наслоенията на външния свят. Основни предикати, с които се означава изживяването на самотата в „Изповеди“, са *узряването* („Тогава зреля, гост на самотата“), *възраждането* („в самотата растна възроден“), *копнението* („копнение по самота“), жаждата за отдаване на другите („и жажда цял да се раздам/ на други – тука, на земята“). Основен символ на самотата, изживявана като хармония със себе си и света, е планината. Образът ѝ обединява двата основни концепта на цикъла – любовта и самотата.

Любовта в „Изповеди“ е бурна страст на плътта и възвишен порив на Духа. Тя е поетизирана като амбивалентност, в която се сливат болка и наслада, святост и греховност:

...  
*една любов света, неповторима  
и остро сладка като тъмен грях!*

Любовта в „Изповеди“ не е просто едновременност на святост и греховност, на духовно и плътско. Тя е и взаимопроникване на двете начала, което можем да определим като сакрализиране на плътското: знаците на свещеното определят духовното като същностна идентичност на телесното, земното:

*За да прозрем като жена и мъж:  
божествена е земната ни жажда  
и никой не умира що се ражда  
и люби тѣй, поне веднѣж.*

Христо Огнянов има достойно място сред българските мемоаристи от втората половина на ХХ век. През 2002 г. посмъртно е издадена книгата му „Срещи през годините. Спомени и разговори“. Тя включва интересни спомени за Данаил Крапчев, Димитър Талев, Елин Пелин, Петър Йорданов, Йосиф Гагов, проф. Георги Шишков, както и анкета с автора, направена от историка Бойко Киряков. Впечатлява аналитичността, която функционално хармонира с наративите, конструиращи биографични портрети и завършени човешки съдби. В предговора на книгата, онаслобен „In memoriam...“, Д. Бочев напомня: „...в едно открито и обнародвано чрез медиите писмо заедно с Тончо Жечев и Борис Христов писахме, че с изключение на Светите братя никой в цялата ни национална история не е допринесъл толкова за популяризиране на българската кауза зад граница, колкото поетът, публицистът, културологът и историкът Христо Огнянов“.

Хр. Огнянов е удостоен с папска грамота и Апостолически благослов от папа Йоан Павел Втори, със златен медал и диплома от Френския институт по изкуствата, и с орден „Мадарски конник“ I степен. Превеждан е на немски и на английски език.

Псевдоними: Борис Босилков, Черноризец Храбър и Йоан Екзарх.

## ВИДИ ТЕРМІНІВ У АНГЛОМОВНОМУ НАУКОВО-ТЕХНІЧНОМУ ТЕКСТІ

(Топалов Є.М., викладач МІДМУ «КПУ»)

Особливостями науково-технічної літератури є чіткість, лаконічність та логічність тексту. Чіткість досягається за допомогою використання великої кількості спеціальної лексики. Таку лексику називають технічною термінологією.

В. І. Карабан описує термін як мовний знак, що репрезентує поняття спеціальної, професійної галузі науки або техніки. Науковець дотримується думки, що науково-технічна термінологія є значною частиною науково-технічної літератури [2, с. 95].

Якщо говорити про структурне розподілення термінології, то її можна розподілити наступним чином:

а) прості терміни: *velocity, resistance, transformer, system*;

б) складні терміни. Така термінологія створюється шляхом поєднання двох компонентів, які часто поєднуються за допомогою голосного:

*therm + meter = thermometer.*

Або за шляхом усічення компонентів:

*turbine + generator = turbogenerator.*

в) Словосполучення, які знаходяться в атрибутивному зв'язку. В таких термінах один елемент визначає інший:

*input device* – пристрій вводу,

*personal computer* – персональний комп'ютер.

Досить часто атрибутивний елемент є словосполученням. В таких випадках він представляє собою семантичну єдність, яка виражається дефісом:

*solid-state drive* – твердотільний накопичувач.

г) Аббревіатури:

*DVD* – *Digital Video Disc* – цифровий відео диск

*DVI* – *Digital Visual Interface* – цифровий візуальний інтерфейс

Словосполучення може скорочуватись частково:

*D.C. amplifier* – *direct current amplifier* – підсилювач постійного току

Також, зустрічаються складові скорочення, вони перетворюються в самостійні слова:

*radar* (*radio detection and ranging*) – радіолокація

д) Літерні терміни. В таких термінах атрибутивну роль має літера, як наслідок її графічна форма:

*T* – *antenna* – *T*- подібна антена [1].

Досить часто англomовний термін не має точного еквіваленту в українській мові. В такому випадку використовується описовий переклад, який найбільш точно передає зміст терміну в певному контексті:

*video-gain* – регулювання яскравості відміток від відображених сигналів

*combustion furnace* – піч для органічного аналізу.

Також, слід зазначити, що терміни можуть мати декілька значень. Вибір правильного перекладу слова в таких випадках буде залежати від галузі його вживання.

Отже, чіткість та лаконічність науково-технічного тексту досягається шляхом використання термінології, але при перекладі слід приділяти велику увагу специфіці тексту. Оскільки від цього буде залежати переклад полісемічних термінів.

#### **Література**

1. Берулава М.Н. Теоретические основы интеграции образования. М.: Изд-во «Совершенство», 1988. – 192 с.
2. Карабан В.І. Переклад англійської наукової і технічної літератури. – Вінниця, Нова книга, 2004. – 576 с.

## КУРТУАЗНІ ЕЛЕМЕНТИ В ДРАМІ ЛЕСІ УКРАЇНКИ «БЛАКИТНА ТРОЯНДА»

Усольцева К. В., студентка 2 курсу  
Боговін О. В., канд. філол. наук  
БДПУ, м. Бердянськ, Україна

«Блакитна троянда» Лесі Українки – перша психологічна драма в українській драматургії. Це історія кохання двох молодих людей, почуття яких було сильнішим за смерть. Драма «Блакитна троянда» надзвичайно багата на куртуазні елементи. Твір активно досліджується у сучасному літературознавстві. Зокрема, символічний аспект драми вивчала Моклиця М. В.; інтертекстуальність – Синявська Л. І.; екзистенційна проблематика «Блакитної троянди» стала предметом аналізу у праці Кузьми О. Ю. Питання про розгляд драми з позицій куртуазної культури західноєвропейського середньовіччя ставиться вперше, чим і зумовлюється актуальність нашої роботи.

Метою дослідження є визначення куртуазних елементів у драмі Лесі Українки «Блакитна троянда».

У словнику гендерних термінів визначення куртуазної любові подається так: «Куртуазне кохання (від фр. amour courtois, courtois – чемний, лицарський, amour – кохання) – цим поняттям зазвичай позначають нову форму стосунків між чоловіком і жінкою у феодальному суспільстві» [2, с. 141]. У його центрі стоїть прекрасна дама. Вона гарна, добродісна, недосяжна. Куртуазна любов таємна. На шляху до щастя завжди постають нездоланні перепони, що спричиняють страждання закоханих.

У рамках куртуазної естетики блакитна троянда – символ палкого куртуазного кохання. Синявська Л. І. зазначає, що цей образ несе не тільки змістовно-сміслову навантаженість, а й культурно-історичну: «Тобто заголовок є результатом процесу, який дешифрується всім текстом твору. Отже, з одного боку, заголовок прогнозує перебіг подій п'єси, з іншого – налаштовує читача на зміст і тональність п'єси, вводить ліричні елементи» [1]. Головні герої драми – Любов Гощинська та Орест Груїч – закохані молоді люди. Та на шляху до щастя вони зустрічають перепони. Одна з них суб'єктивна, представлена уявленнями головної героїні «про справжнє, високе кохання». Об'єктивною ж перепорою постає Марія Захарівна, яка виступає проти стосунків Ореста й Любові. Мати головного героя так виражає своє ставлення до почуття сина: «Груїчева. А де ж у вас логіка? Високі теорії, нова мораль!.. Добра мораль, зав'язати світ людині. Ні, не буде сього, я не дам тебе на поталу сій demi-vierge, сій упириці. Ти мусиш покинути її» [3, с. 68]. Хоч кохання героїв взаємне та палке, але вони все одно страждають.

У драмі значну увагу поетеса приділяє внутрішнім переживанням головних героїв: «Любов. Мені страшно за тебе, тільки за тебе! Чи стане у нас сили для такого непевного кохання? Що, коли наша блакитна квітка – мрія?..» [3, с. 53]. Орест не мислить без коханої життя. Він називає Любов своєю музою, вогонь в його душі з чудодійного дару перетворюється на руйнівну, нестримну силу.

Отже, драма Лесі Українки «Блакитна троянда» містить куртуазні елементи, що надають їй глибокого психологізму, трагічності та гостроти, розкривають внутрішній світ головних героїв.

**Література**

1. Синявська Л. І. Інтертекстуальність драми Лесі Українки «Блакитна троянда». – URL: [https://doi.org/10.18524/2307-4604.2018.2\(41\).151373](https://doi.org/10.18524/2307-4604.2018.2(41).151373)
2. Словник гендерних термінів / Укладач З. В. Шевченко. – Черкаси: видавець Чабаненко Ю., 2016. – 336 с.
3. Українка Леся. Зібр. Творів : у 12 т. / [ред. кол. : Є. С. Шабліовський (голова), М. Д. Бернштейн, Н. О. Вишневська, Б. А. Деркач, С. Д. Зубков, А. А. Каспрук, П. Й. Колесник, В. Л. Микитась, Ф. П. Погребенник]. – К. : Наукова думка, 1976. – Т. 3. – 397 с.

**ФРАЗЕОЛОГІЗМИ НА ПОЗНАЧЕННЯ ВІДЧУТТЯ ТЕПЛА  
В УКРАЇНСЬКІЙ, АНГЛІЙСЬКІЙ ТА ФРАНЦУЗЬКІЙ МОВАХ**

Анжеліка Шульженко  
Бердянський державний педагогічний університет  
(м. Бердянськ, Україна)

Вивчення особливостей фразеологізмів на сьогодні залишається одним з актуальних питань лінгвістики, адже вони більшою мірою, ніж інші пласти мовних одиниць, відображають своєрідність світобачення крізь призму мови й національної культури, завдяки своєму багатому стилістичному потенціалу та неповторним образним ознакам широко використовуються в усіх типах дискурсу.

Метою нашої розвідки є аналіз та опис фразеологічних одиниць на позначення відчуття тепла людини в досліджуваних мовах, виявлення спільного та відмінного в них.

Температурні відчуття сигналізують про зміни температурного середовища, про небезпеку охолодження організму чи його перегрівання, допомагають регулювати тепловий обмін між організмом і середовищем. Фразеологізми на позначення цього стану відносяться нами до змішаних відчуттів, які виникають під впливом як зовнішніх факторів навколишнього середовища, так і внутрішніх процесів організму. Оскільки межі наукової розвідки не дозволяють проаналізувати фразеологізми на позначення зовнішніх відчуттів в повному обсязі, предметом нашого дослідження є фразеологізми на позначення відчуття тепла (Денисова, 2018).

Зазначена група фразеологізмів характеризується наявністю у своєму складі інтегральних сем "спека", "жар".

Коли в навколишньому середовищі гаряче, дуже нагріте сонячними променями повітря, у людини починає виникати дискомфорт. Для передачі стану людського тіла в таких умовах в **українській** мові існують фразеологізми (*залитися (залягтися) потом* (Олійник, 1991: 53), *як (мов, ніби) скупали в окропі* (Фразеологічний словник, 2008: 822); *гаряче, як у лазні (як у кузні)* (Українські приказки, 1993: 609). Актуалізаторами в наведених ФО є *піт, окріп, лазня, кузня*, номінативне значення яких співвідносяться з високою температурою. В **англійській** мові основними лексемами виступають *піч, вогонь, полум'я, вугілля, пекло*, що мають семантику речовин або місця, де дуже висока температура повітря (*as hot as a furnace (as fire, as flame)* (Англо-український, 2005: 506); (*as hot as coals* (Oxford, 2004: 388), *hot as blazes (hell)* (Oxford, 2004: 311). У **французькій** мові зі значенням спеки вживається ФО *cuire dans son jus (baigner dans son jus* (Французько-руський, 1963).

Із семантикою "жар", або підвищена температура тіла при захворюванні (Словник 1971: 508), в **українській** мові побутують фразеологізми, актуалізатором яких є *вогонь, полум'я, жар*, пряме значення яких повнісно відповідає семантиці ФО (*вогнем (полум'ям) горіти* (Фразеологічний словник, 2008: 189-190), *обсипає (осипає) / обсипало (осипало) жаром [гарячим] приском*) (Фразеологічний словник,

2008: 574), як (*мов, ніби, наче*) приском (*жаром*) обсипати (*осипати*) / обсипати (*осипати*) (Фразеологічний словник, 2008: 575), *палити вогнем* (Фразеологічний словник, 2008: 604). В **англійській** мові зафіксовані схожі тенденції до утворення такого роду одиниць, основними компонентами яких є *світло, ніч, вогонь, ніч* (*be of a glow* (Англо-руський, 1984: 67), *bring out the sweat on one's body, to* (Англо-руський, 1984: 166), *burn like fire* (Англо-український, 2005: 277), *a hot as a furnace* (Англо-руський, 1984: 229). **Французькі** фраземи (*brûler comme un charbon* (Французско-руський, 1963: 175), *son corps est un brasier* (Французско-руський, 1963) мають такі ж особливості для вираження відчуття жару, як і в українській та англійській мовах. У свідомості людей незалежно від їхньої національної приналежності відчуття підвищення температури навколишнього середовища або тіла людини пов'язане з лексемами, номінативне значення яких нерозривно пов'язане з цим явищем (*вогонь, полум'я, ніч, вугілля, пекло та ін.*).

Отже, фразеологізми на позначення відчуття тепла мають у своєму складі інтегральні семи "спека", "жар". Засобами вираження таких ФО є лексеми, які вживаються в своєму номінативному значенні і означають підвищення температури навколишнього середовища або організму людини, що є неприємним для людського організму.

#### Література

1. Англо-український фразеологічний словник [укладач К. Т. Баранцев]. К. : Наук. думка, 2005. 1015 с.
2. Денисова А. С. Фразеологізми на позначення відчуття болю // Наука III тисячоліття : пошуки, проблеми, перспективи розвитку : матеріали II Міжнародної науково-практичної інтернет-конференції (25-26 квітня 2018 року) : збірник тез. Бердянськ : БДПУ, 2018. С.138-139.
3. Олійник І. С. Українсько-російський і російсько-український фразеологічний тлумачний словник. К. : Рад. шк., 1991. 400 с.
4. Ройзензон Л. И. Лекции и по общей и русской фразеологии : учеб. пособ. Самарканд, 1973. 221 с.
5. Словник української мови: в 11 т. [ред. колег. І. К. Білодід (голова) та ін.]. К. : Наукова думка, 1970 - 1980. Т. 2: Г - Ж. 1971.550 с.
6. Українські приказки, прислів'я і таке інше / укл. М. Номис ; упоряд., прим. та вступна ст. М.М.Пазяка. К. : Либідь, 1993. 768 с.
7. Фразеологічний словник української мови / уклад. : В. М. Білоноженко та ін. К. : Наук. думка, 2008. Кн.2. 1104 с.
8. Французско-руський фразеологический словарь. Около 35000 выражений / под ред. Я. И. Рецкера. М. : Гос. изд-во иностр. и нац. словарей, 1963. 1112 с.
9. The Oxford Dictionary of Idiom / Edited by Judith Siefring. New York : Oxford University Press, 2004. 340 с.



## ТЕХНІЧНІ НАУКИ

### ВИГОТОВЛЕННЯ ГЕТЕРОСТРУКТУР ДЛЯ ПРИЛАДІВ ОПТОЕЛЕКТРОНІКИ

(Дяденчук А.Ф., канд. техн. н., ст. викладач)  
БДПУ, м. Бердянськ, Україна

Отримання нових низьковимірних матеріалів і структур є однією з основних задач сучасної науки і має не тільки фундаментальне, але й широке прикладне значення для опто-, магнето- та мікроелектроніки, тощо. Однак при виготовленні напівпровідникових гетероструктур виникає складність, викликана відмінностями коефіцієнтів термічного розширення й неузгодженості параметрів ґраток підкладки та вирощеного на її поверхні напівпровідникового покриття [1]. Найбільш радикальний метод вирішення цієї проблеми полягає у введенні поруватого шару між компонентами гетероструктури [2]. Порувата структура скорочує площу контакту між плівкою і підкладкою, що дозволяє ефективно зменшити пружні напруження, що виникають внаслідок різниці в КТР і параметрах решіток. У зв'язку з цим представляються актуальними подальші дослідження процесу росту плівок на поруватих напівпровідниках і вивчення впливу проміжного поруватого шару на пружні напруження в гетеросистемі.

У роботі наведено методику отримання плівок CdS на поруватому CdTe. Дані гетероструктури можуть знайти застосування при виготовленні тонкопліткових сонячних елементів, які будуть перспективними для масштабного наземного застосування.

Формування шарів CdS відбувалося методом осадження в хімічній ванні з водного розчину. Експеримент проводився в два етапи: 1. отримання поруватої поверхні CdTe методом електрохімічного травлення [3]; 2. хімічне поверхневе осадження плівок CdS.

Для хімічного поверхневого осадження плівок CdS використовували свіжоприготовлений 0,015 М водний розчин кадмію хлориду CdCl<sub>2</sub>, 1,5 М розчин тіосечовини CH<sub>4</sub>N<sub>2</sub>S, 14,28 М розчин амоній гідроксиду NH<sub>4</sub>OH.

Структура поверхні розділу фаз і структура поверхні шарів CdS на porous-Si була досліджена за допомогою скануючого електронного мікроскопу JSM-6490 з системою енергодисперсійного рентгенівського мікроаналізу INCA Penta FETx3. Фазовий аналіз отриманих гетероструктур визначався за допомогою рентгенівської установки ДРОН-3 (CuK<sub>α</sub>-випромінювання).

Встановлено, що товщина шару CdS на поруватій поверхні *p*-CdTe ( $\approx 2$  мкм) є однорідною і становить  $\approx 200$  нм і вказує на рівномірний розподіл S і Cd по всій товщині плівки. Рентгенівські дифрактограми зразків демонструють явно виражені піки при  $2\theta \approx 26.5^\circ$  та  $2\theta \approx 43.3^\circ$ , які відповідають гексагональній модифікації CdS.

Проведені дослідження допоможуть створити високоякісні низькорозмірні структури, які будуть перспективним матеріалом при виготовленні опто- та мікроелектроніки.

**Література**

1. Алферов Ж. И. Двойные гетероструктуры: концепции и применения в физике, электронике и технологии. / Ж. И. Алферов // УФН. -2002. - Т. 172, №9. - С. 1072-1086.
2. Kidalov V. V. Growth of SiC films by the method of substitution of atoms on porous Si (100) and (111) substrates / V. V. Kidalov, S. A. Kukushkin, A. V. Osipov, A. V. Redkov, A. S. Grashchenko, I. P. Soshnikov, M. E. Boiko, M. D. Sharkov, A. F. Dyadenchuk // Materials Physics and Mechanics. - 2018. - V. 36. - P. 39-52.
3. Дяденчук А. Ф. Гетероструктури n-ZnO:Al/porous-CdTe/p-CdTe в якості фотоелектричних перетворювачів / А. Ф. Дяденчук, В. В. Кідалов // Наносистеми, наноматеріали, нанотехнології. - 2017. - Т. 15, № 3. - С. 487-494.

Навчальне видання

**Наука III тисячоліття:  
пошуки, проблеми, перспективи розвитку**

(25-26 квітня 2019 року)

**Збірник тез**

**Відповідальний за комп'ютерну верстку – С.В. Онищенко**

*Відповідальність за підбір, точність наведених фактів,  
цитат та інших відомостей несуть автори*

*Надруковано з оригінал-макету, наданого автором*

Підписано до друку 30.04.2019 року.

Формат 60x84/16. Папір офсетний.

Гарнітура "Book Antiqua". Друк – лазерний.

Ум.-друк. арк. 14. Наклад 500 прим. Зам. № 170.

---

**Бердянський державний педагогічний університет**

Бул. Шмідта 4, м. Бердянськ, 71100

Свідоцтво суб'єкта видавничої справи ДК № 2961 від  
05.09.2007 р.